

SAMEDIA®



KATALOG 2023

Produktübersicht
auf Seite 4 - 5

Professionelle
Diamantwerkzeuge & Maschinen

www.samedia.com



FASTER • STRONGER • SAFER

Sehr geehrte Geschäftspartner,

wir freuen uns, Ihnen den SAMEDIA Produktkatalog 2023 präsentieren zu können.

Entdecken Sie unsere neuen Diamantwerkzeuge und Maschinen für das professionelle Trennen, Bohren und Schleifen von Bau- und anderen mineralischen Werkstoffen in Nass- und Trockenanwendungen.

Beim Durchblättern wird Ihnen unser neues dynamisches SHOXX-Design auffallen. Dieses haben wir entwickelt, um die außergewöhnliche Leistungsfähigkeit und Anwendersicherheit der SHOXX-Produkte hervorzuheben.

Unsere Hochqualitätswerkzeuge schneiden doppelt so schnell, im Vergleich zu den meisten professionellen Konkurrenzprodukten und zeichnen sich durch eine extrem lange Lebensdauer aus, während die geschweißten Segmente mit höchster Sicherheit vom Stahlkern gehalten werden.

Ermöglicht wird dies durch die einzigartige, weltweit patentierte Schmiedetechnologie, die in unserer Produktionsstätte in Deutschland zum Einsatz kommt.

Um von einem unübertroffenen Leistungsniveau auf dem Markt zu profitieren, verlangen Sie die SHOXX-Qualität, die sich jetzt durch ein einzigartiges Design und das Original SHOXX-Logo-Segment, als Qualitätssiegel, auszeichnet.

Als Mitbegründer von SEAM streben wir global eine Verbesserung für eine sauberere Umwelt, ein sozial respektvolleres Management und ein nachhaltigeres Geschäftsmodell an.

Genießen Sie Ihre Lektüre und kontaktieren Sie uns 24/7 auf www.samedia.com.

Wir erfüllen gerne auch Ihre anspruchsvollsten Bedürfnisse!

Mit freundlichen Grüßen

Nicolas Vermeulen
(Geschäftsführer SAMEDIA)

Erfahren Sie mehr zu SEAM unter www.seam.earth, #WeAreSeam.



Entdecken Sie noch mehr von SAMEDIA auf unserer Website www.samedia.com sowie auf unseren SocialMedia-Kanälen.



NEUES
SHOXX-DESIGN
ab S. 16

BESUCHEN SIE UNS ONLINE



Website



Katalog 2023



Youtube



LinkedIn



Facebook

INHALTSÜBERSICHT

PRODUKTÜBERSICHT	Seite 4–5
UNTERNEHMEN	Seite 6–7
TECHNOLOGIE SHOXX	Seite 8–9
KENNZEICHNUNG	Seite 10–11
QUALITÄT + SICHERHEIT	Seite 12
REGISTER	Seite 154
AGBS	Seite 163

SAMEDIA DIAMANTWERKZEUGE

ab Seite 13

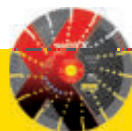

TRENNEN

	FÜR WINKELSCHLEIFER	● ● ● ●	Seite 14
	FÜR MOTORTRENNSCHLEIFER	● ● ● ●	Seite 38
	FÜR STEINTRENNMASCHINEN	● ● ● ●	Seite 47
	FÜR FLIESENSÄGEN	● ● ● ●	Seite 47
	FÜR FUGENSCHNEIDER	● ● ● ●	Seite 58
	FÜR MAUERSCHLITZ-/MAUERNUT-/MONTAGEFRÄSEN	● ●	Seite 64
	FÜR WANDSÄGEN	●	Seite 68

BOHREN

	FÜR KERNBOHRMASCHINEN	● ●	Seite 72
	FÜR DOSENSENKER-MASCHINEN	●	Seite 78
	FÜR WINKELSCHLEIFER	 	Seite 81
	FÜR BOHRMASCHINEN/AKKUSCHRAUBER	 	Seite 84

SCHLEIFEN

	FÜR SANIERUNGSSCHLEIFER FREIHAND	● ● ● ● ●	Seite 88
	FÜR BODENSCHLEIFMASCHINEN	●	Seite 95
	FÜR WINKELSCHLEIFER	 ●	Seite 98





● BETON
 ● UNIVERSAL
 ● GRANIT
 FLIESEN
 ● ASPHALT
 ● SPEZIAL







SAMEDIA MASCHINEN

ab Seite 101

TRENNEN

	WINKELSCHLEIFER	Seite 102
	ELEKTRO-TRENNSCHLEIFER	Seite 103
	STEINTRENNMASCHINEN	Seite 104
	FLIESENSÄGEN	Seite 116
	FUGENSCHNEIDER	Seite 120

BOHREN

	KERNBOHRSYSTEME	Seite 122
	KERNBOHRMASCHINEN FREIHAND	Seite 129
	KERNBOHRMASCHINEN STATIONÄR	Seite 131
	DOSENSENKER-MASCHINEN	Seite 138

SCHLEIFEN

	SANIERUNGSSCHLEIFER	Seite 140
	BODENSCHLEIFMASCHINEN	Seite 146

SAUGEN

	INDUSTRIESAUGER	Seite 150
---	------------------------	-----------



SAMEDIA Niederlassung und Produktionsstandort Deutschland

HERSTELLER

Als Teil der JFC-Group ist SAMEDIA einer der weltweit leistungsfähigsten Hersteller von professionellen Diamantwerkzeugen. Als $\odot S A$ Mitglied (Organisation für die Sicherheit von Schleifwerkzeugen e.V.) stehen bei SAMEDIA hohe Ansprüche an die Produktsicherheit im Vordergrund.

Ein Großteil der lasergeschweißten Diamanttrennscheiben, Schleifteller und Bohrkronen wird in Deutschland produziert. Dabei kommt u.a. das weltweit einzigartige und patentierte Schmiedeverfahren (SHOXX) zur Herstellung von Segmenten zum Einsatz.



NETZWERK

Die Produktionsstandorte der Unternehmensgruppe sind in ganz Europa verbreitet. Neben der Diamantwerkzeugherstellung in Deutschland/Frankreich und Belgien, gehört seit 2016 ein Hersteller von professionellen Steintrennmaschinen zur Unternehmensgruppe.

Durch diese Kombination bieten wir aufeinander abgestimmte Systeme von Diamantwerkzeugen und Maschinen, die dem Profi-Handwerker über den Fachhandel angeboten werden. Unsere Systeme sind für Anwendungen aus den Bereichen Trennen, Bohren und Schleifen erhältlich.

1 DEUTSCHLAND
SAMEDIA GMBH
 Marie-Curie-Straße 10
 D-79211 Denzlingen
 Tel +49 7666-93 26 0
 Fax +49 7666-93 26 900
 verkauf@samedia.com

2 FRANKREICH

3 BELGIEN

4 SCHWEIZ



KONTAKT & ANSPRECHPARTNER

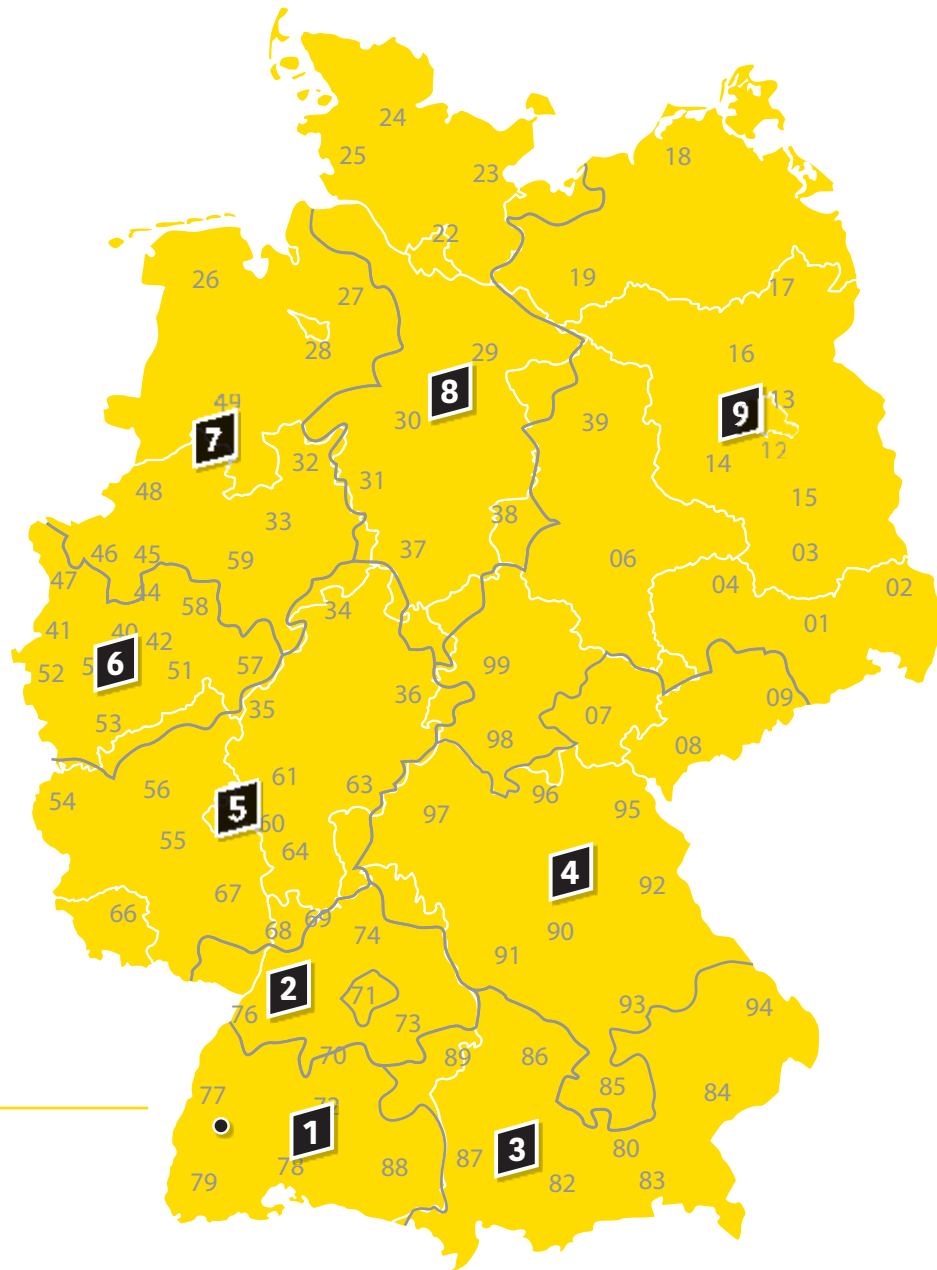

KONTAKT

SAMEDIA GMBH
 Marie-Curie-Straße 10
 D-79211 Denzlingen
 Tel. +49 7666-93260
 Fax +49 7666-9326900
 verkauf@samedia.com

BERATUNG & VERKAUF

1 Henry Burghardt
 Tel. +49 172 756 93 77
 henry.burghardt@samedia.com

2 Rolf Barth
 Tel. +49 170 856 40 25
 rolf.barth@samedia.com

3 Andreas Richter
 Tel. +49 162 445 74 75
 andreas.richter@samedia.com

4 Stefan Dorna
 Tel. +49 173 515 51 68
 stefan.dorna@samedia.com

5 Alexander Klein
 Tel. +49 173 998 32 64
 alex.klein@samedia.com

6 Hardy Liska
 Tel. +49 172 272 93 28
 hardy.liska@samedia.com

7 Jörg Krewerth
 Tel. +49 151 15 14 58 89
 joerg.krewerth@samedia.com

8 Nils Heidenreich
 Tel. +49 172 178 89 14
 nils.heidenreich@samedia.com

9 Alexander Schwalb
 Tel. +49 173 288 29 67
 alexander.schwalb@samedia.com

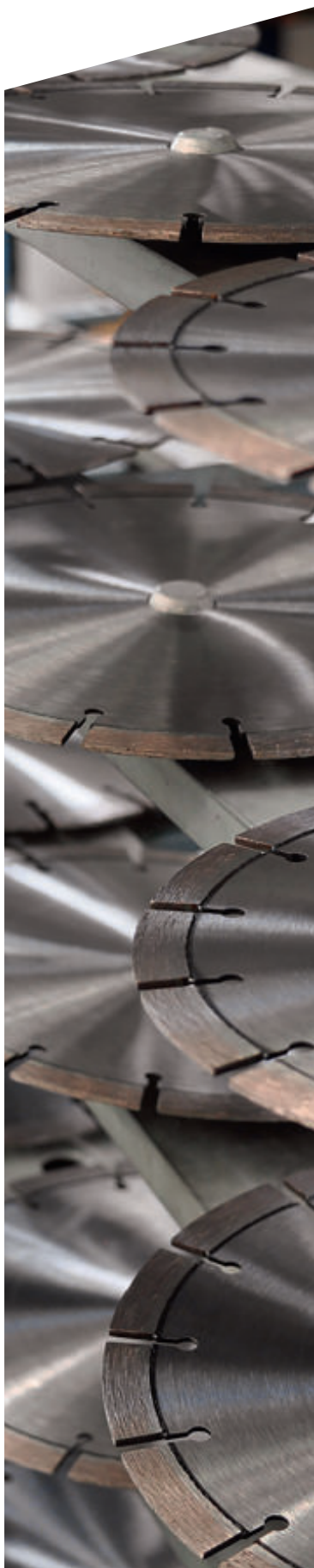

SHOXX®-TECHNOLOGIE

Mit der Entwicklung der SHOXX-Technologie ist es gelungen, die bisher bekannten Verfahren zur Segmentherstellung zu revolutionieren. Dieses Verfahren basiert auf einer innerhalb der Unternehmensgruppe entwickelten und produktionstechnisch umgesetzten Schmiedetechnik. Unsere Schmiedesegmente weisen dadurch eine Performance aus, die weltweit einmalig und als patentiertes Markenzeichen geschützt ist:



Unser Know-How ermöglicht dabei neben einer hochautomatisierten Produktion den Einsatz von neuen Segmentrezepturen für bisher unerreichte Schneidleistungen.

Dieses neuartige Herstellungsverfahren in Verbindung mit neuen Rezepturen lässt den Anwender **FASTER • STRONGER • SAFER** mit unseren Werkzeugen arbeiten.

SHOXX-Trennscheiben heben sich in Punkto Schnittgeschwindigkeit, Standzeit und Universalität von herkömmlichen Trennscheiben deutlich ab. Sie eignen sich aufgrund ihrer Eigenschaften insbesondere für den intensiven Dauereinsatz.

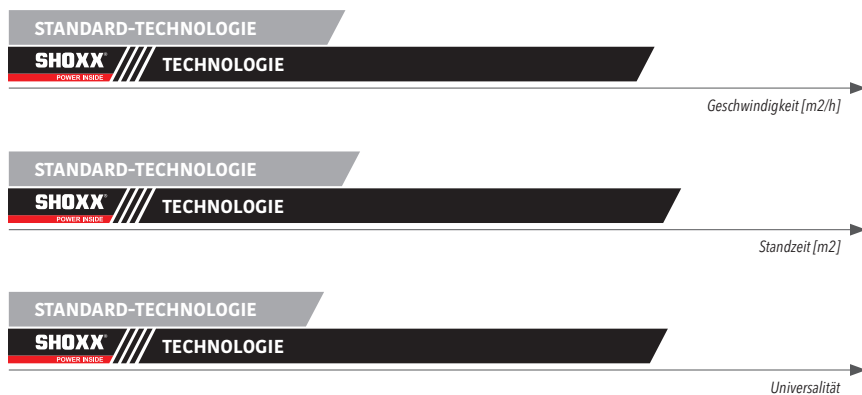

Durch die besondere Segmentgeometrie erreichen SHOXX-Trennscheiben eine erheblich geringere Vibrationsbelastung, wodurch Ihre Handgelenke geschont werden und keine Arbeitsunterbrechungen nötig sind.



VIBRATIONSREDUZIERUNG DURCH SHOXX®

Die SHOXX-Technologie ermöglicht im Gegensatz zu den Standardverfahren auch die Produktion höherer Segmente. So ist z. B. eine Segmenthöhe von 17 mm möglich. Selbst bei hohen Segmenten entstehen keine großen Lücken von Segment zu Segment. Dieser Vorteil ist von großer Bedeutung bei freihandgeführtem Einsatz.

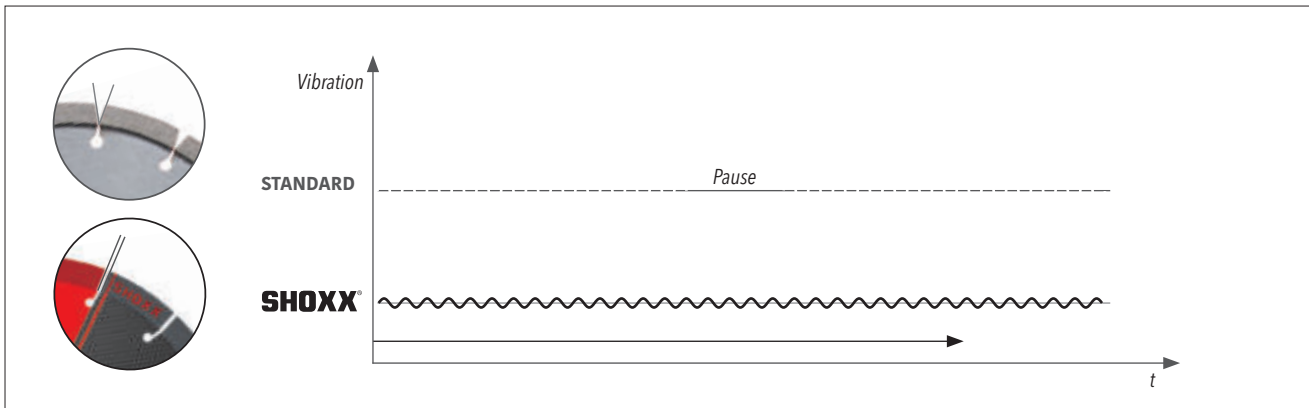

Vibrationsreduzierung durch **SHOXX**

MEHR SICHERHEIT DURCH SHOXX®

Ein weiterer wesentlicher Vorteil liegt in der Sicherheit. Aufgrund der dichten, porenfreien Segmente ergeben sich Schweiß-eigenschaften mit unvergleichbar höherer Sicherheit gegen Segmentabbruch im Vergleich zur üblichen Standard-Sintertechnik.

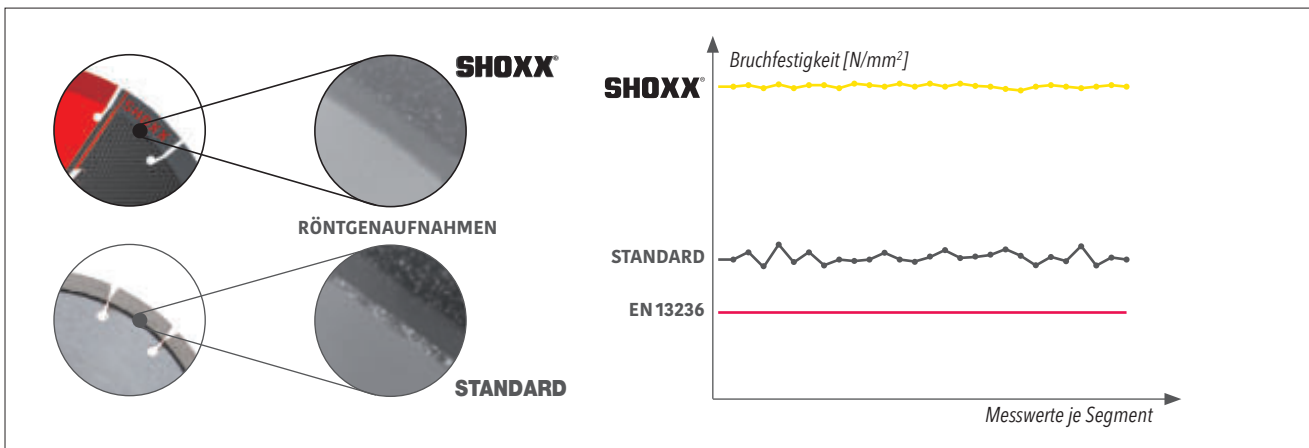

Porentiefe Verschweißung der **SHOXX**-Segmente

SHOXX®-VORTEILE IM ÜBERBLICK

- Intensiver Dauereinsatz
- Geschwindigkeit
- Standzeit
- Universalität
- Sicherheit

SYMBOLIK

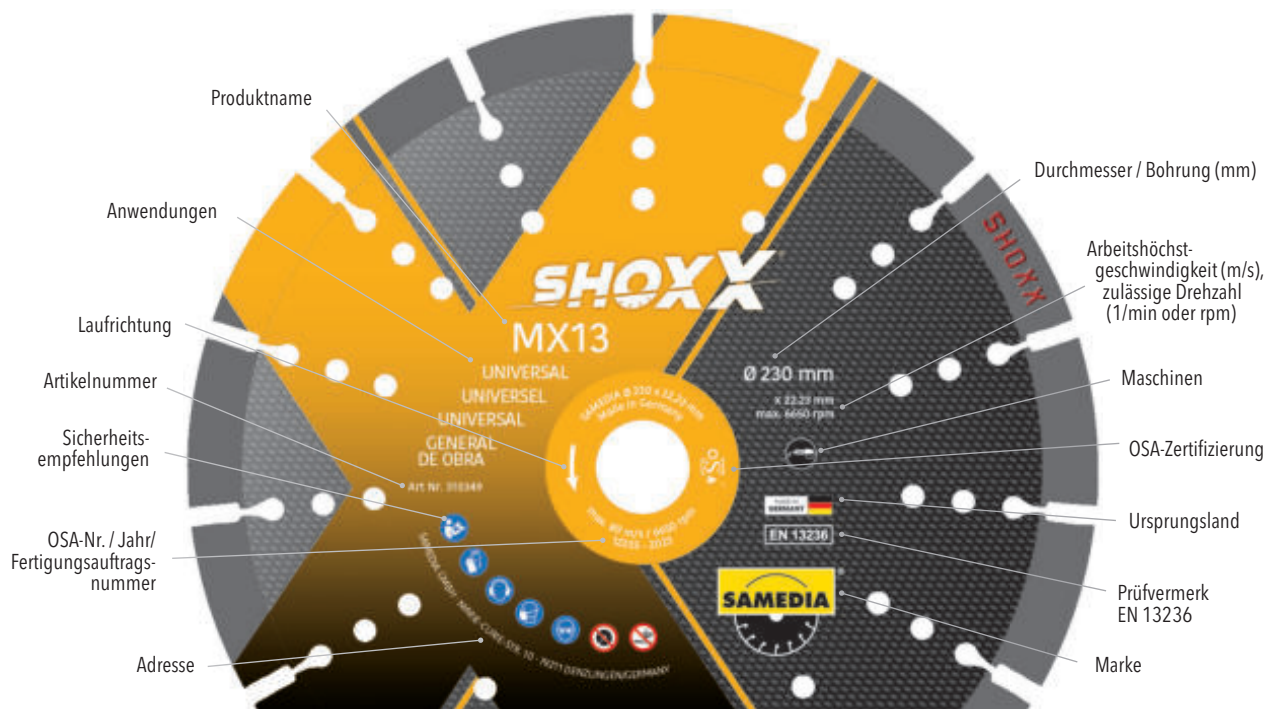

UNSERE QUALITÄTSSTUFEN

Unsere Produktpalette ist in 4 Kategorien unterteilt. Die Produktlinien unterscheiden sich wie folgt:



HighEnd-Werkzeuge für Intensivnutzung mit maximaler Universalität, Schnittgeschwindigkeit und Standzeit.



Premium-Qualität für hohe Anforderungen.



Profi-Werkzeuge mit optimalem Preis-Leistungsverhältnis.

SOLID



Standard-Diamantwerkzeuge.

FARBCODE ANWENDUNG

BETON

UNIVERSAL

GRANIT

FLIESEN

ASPHALT

SPEZIAL

SYMBOLIK MASCHINEN

WINKELSCHLEIFER

MOTORTRENNSCHLEIFER

STEINTRENNMASCHINE

FLIESENSÄGE

MAUERSCHLITZFRÄSE/ MAUERNUTFRÄSE

WANDSÄGE

FUGENSCHNEIDER

INDUSTRIESAUGER

DOSENSENKER-MASCHINE

BOHRMASCHINE

KERNBOHRSYSTEM

KERNBOHRMASCHINE FREIHAND

KERNBOHRGERÄT STATIONÄR

SANIERUNGSSCHLEIFER FREIHAND

BODENSCHLEIFMASCHINE

SYMBOLIK

NASSSCHNITT

Unsere Werkzeuge eignen sich mit wenigen Ausnahmen für Trocken- und Nassschnitt. Die Werkzeuge, die sich ausschließlich für den Nassschnitt eignen, haben wir mit folgendem Symbol gekennzeichnet:



PIKTOGRAMME

Folgende Benutzerhinweise und Verwendungseinschränkungen finden Sie auf unseren Werkzeugen:

Bedienungsanleitung lesen

Schutzhandschuhe tragen

Gehörschutz tragen

Schutzmaske tragen

Schutzbrille tragen

Beschädigte Werkzeuge nicht benutzen

Nicht zum Schruppen verwenden

ANWENDUNGSEMPFEHLUNG

In unserem Katalog haben wir die Einsatzempfehlungen für unsere Werkzeuge in zwei Kategorien aufgeteilt:

- ✓✓ **OPTIMAL GEEIGNET**
- ✓ **GUT GEEIGNET**

PRODUKTSICHERHEIT

Unser internes Qualitätsmanagementsystem, nach ISO 9001:2015 zertifiziert, beginnt bereits bei der sorgfältigen Auswahl der Rohstoffe.

Grundmaterialien, wie Diamanten und Stahlkerne beziehen wir ausschließlich von langjährigen Lieferanten, die es verstehen, unseren Anforderungen gerecht zu werden.

Als OSA-Mitglied (Organisation für die Sicherheit von Schleifwerkzeugen e.V.) fertigen wir nach den Richtlinien der EN 13236 (Europäische Sicherheitsnorm für Diamantwerkzeuge) und sind Mitglied im VDS (Verband der Deutschen Schleifmittelindustrie).

EN 13236 KONFORM

Unser Herstellungsprozess garantiert Ihnen die Konformität der Werkzeuge gemäß EN 13236 zur Gewährleistung einer sicheren Anwendung.



OSA ZERTIFIZIERT



Die OSA garantiert die Einhaltung der EN 13236.

OSA: Organisation für die Sicherheit von Schleifmitteln. Die größten Hersteller von Schleifprodukten haben sich in dieser internationalen Organisation geschlossen, um Sicherheitsstandards für ihre Produkte zu setzen. Ziel ist es, im Interesse der Anwender von Schleifmitteln die Qualität ihrer Produkte auf einem sehr hohen Niveau zu halten.

SAMEDIA ist seit 2004 Mitglied der OSA.

Nähere Informationen finden Sie unter www.osa-abrasives.org

SAMEDIA ist aktives Mitglied von:



SAMEDIA IST GRÜNDUNGSMITGLIED VON SEAM!

Sustainable European Abrasive Manufacturers

Alle SEAM-Mitglieder verpflichten sich, Ihren gesamten Produktionsprozess der Schleifmittelherstellung auf Nachhaltigkeit hinsichtlich Umwelt, Arbeitsbedingungen und aller wirtschaftlichen Fragen auszurichten. www.seam.earth, #WeAreSeam.





TRENNEN

ANWENDUNGS- SPEKTRUM WINKELSCHLEIFER

MATERIAL	BETON						UNIVERSAL									GRANIT				
	UX17	RX13	BX13	BGM	BSE	BCS	MY13	MST	MTT	MSE	MES	MSS	MTS	TPM	TPT	CX13 SILENCIO*	CX13	GSM SILENCIO*	CTM	TSM
	SHOXX	MASTER			SOLID	SHOXX	MASTER		TECHNIC		SOLID		MASTER	TECHNIC	SHOXX	MASTER		MASTER		
Segmenthöhe	17	13	13	13	10	10	13	11	10	12	10	8	7	9	10	13	13	11	10	9
Durchmesser (mm)	230	115-230	115-230	115-230	115-230	115-230	115-230	115-230	115-230	115-230	115-230	105-230	115-230	115-125	115-125	230	230	125-230	115-230	125-230
XLOCK			X					X												
Katalogseite	16	17	17	18	18	19	20	21	21	22	22	22	23	23	23	24	25	25	26	26
Beton armiert	✓✓	✓✓	✓✓	✓✓	✓		✓✓	✓								✓	✓	✓		
Washbeton	✓✓	✓✓	✓✓	✓	✓		✓	✓								✓	✓	✓		
Beton/Betonerzeugnisse	✓✓	✓✓	✓✓	✓✓	✓✓	✓	✓✓	✓✓	✓✓	✓✓	✓	✓	✓			✓✓	✓✓	✓	✓	✓
hochdichter Kalksandstein		✓✓																		
Mauerwerk/Ziegel	✓✓	✓✓	✓✓	✓✓	✓✓	✓	✓✓	✓✓	✓✓	✓	✓	✓	✓			✓	✓	✓	✓	
Dachpfannen	✓✓	✓✓	✓✓	✓✓	✓✓	✓	✓✓	✓✓	✓✓	✓	✓					✓	✓✓		✓✓	
Kalksandstein	✓✓	✓	✓	✓	✓	✓	✓✓	✓	✓	✓✓				✓✓	✓					
Sandstein	✓✓	✓	✓	✓	✓		✓✓	✓		✓										
Estrich	✓						✓✓													
Asphalt	✓						✓													
harte Zementfugen														✓✓	✓					
abrasive Zementfugen														✓✓	✓					
Muschelkalk														✓✓	✓					
Quarzit																✓	✓		✓	✓
Granit/Naturstein	✓		✓✓	✓	✓											✓✓	✓✓	✓	✓	✓✓
Kalkstein/Travertin																✓	✓	✓	✓	✓
Porphy																✓✓	✓✓	✓	✓	✓
Feinsteinzeug																				
Fliesen																				
glasierte Ofenkacheln																				
Kunststein/Marmor																				
Klinker/Hartbrandklinker																				
Schiefer																				
Metall/Stahl	✓	✓																		
Edelstahl																				
duktiler Gussrohre	✓	✓																		
PVC-/KG-/HT-Rohre																				
PP-/PE-/PVC-Rohre																				
Kunststoff/GfK																				
Holz/Laminat																				
Glas/Fieberglas																				

Zusätzlich zur Materialeignung unterscheiden sich die Produkte in Standzeit und Schnittgeschwindigkeit. Infos finden Sie auf Seite 10.

SHOXX[®]

POWER INSIDE

UX17 ◆◆◆◆◆

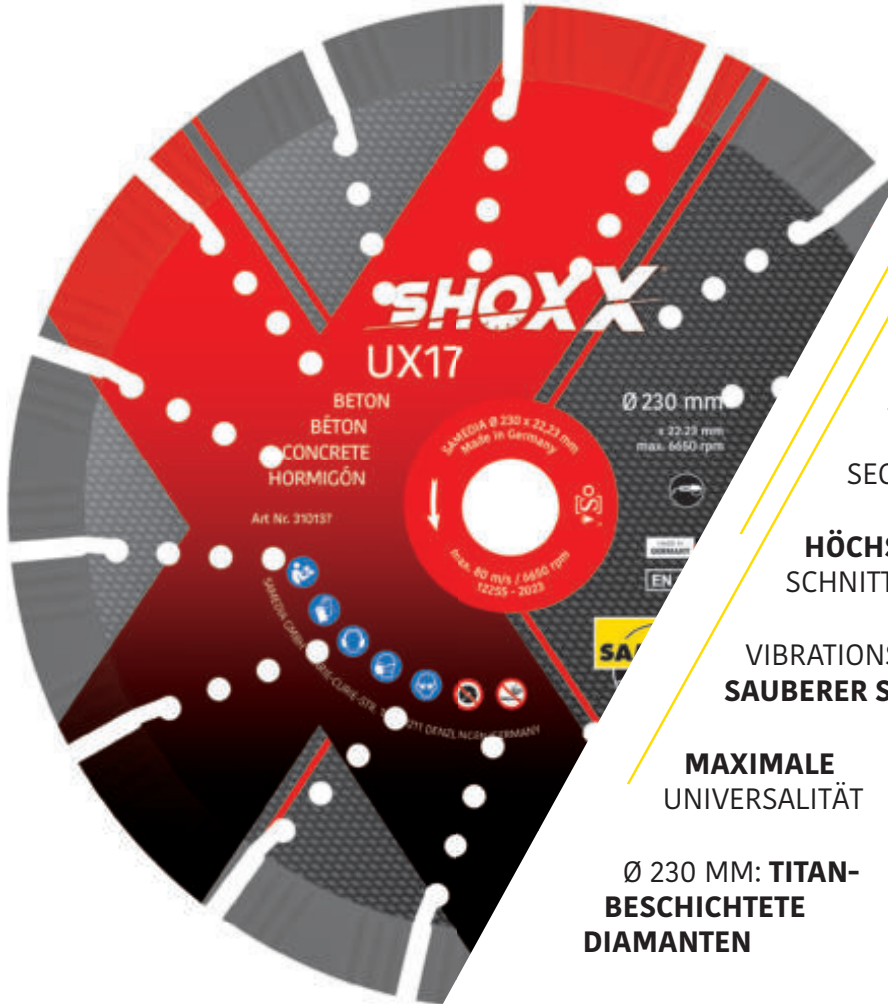

HIGHEND-DIAMANT-TRENNSCHEIBE

MIT **SHOXX**-SCHMIEDESEGMENTEN

SEGMENTHÖHE: **17 MM**

HÖCHSTE STANDZEIT & SCHNITTFREUDIGKEIT

VIBRATIONSARMER & SAUBERER SCHNITT

MAXIMALE UNIVERSALITÄT

Ø 230 MM: **TITAN-BESCHICHTETE DIAMANTEN**



Mehr Infos



ANWENDUNG

Beton armiert	✓✓	Dachpfannen	✓✓	Granit/Naturstein	✓
Waschbeton	✓✓	Kalksandstein	✓✓	duktile Gussrohre	✓
Beton/Betonerzeugnisse	✓✓	Sandstein	✓✓	Metall/Stahl	✓
Mauerwerk/Ziegel	✓✓	Estrich	✓	Asphalt	✓

ART.-NR.	BESCHREIBUNG	Ø (MM)	BOHRUNG (MM)	ANZAHL SEGMENTE	SEGMENT STÄRKE (MM)	LISTENPREIS UVP (OHNE MWST. IN EUR)	LISTENPREIS UVP (INKL. MWST. IN EUR)
310137	UX17	230	22,23	15	2,8		



RX13



oSA[®] EN 13236
konform

MADE IN GERMANY

LASER GESCHWEISST

BESCHREIBUNG

- HighEnd-Diamanttrennscheibe mit SHOXX-Schmiedesegmenten
- Segmenthöhe: 13 mm
- maximale Schnittgeschwindigkeit
- sauberer Schnitt

ANWENDUNG

Beton armiert	✓✓	Kalksandstein	✓
Washbeton	✓✓	Sandstein	✓
Beton/Betonzeugnisse	✓✓	duktile Gussrohre	✓
hochdichter Kalksandstein	✓✓	Metall/Stahl	✓
Mauerwerk/Ziegel	✓✓		
Dachpfannen	✓✓		

ART.-NR.	BESCHREIBUNG	Ø (MM)	BOHRUNG (MM)	ANZAHL SEGMENTE	SEGMENT STÄRKE (MM)	LISTENPREIS UVP (OHNE MWST. IN EUR)	LISTENPREIS UVP (INKL. MWST. IN EUR)
310618	RX13	115	22,23	8	2,4		
310574	RX13	125	22,23	9	2,4		
310619	RX13	150	22,23	11	2,4		
310620	RX13	180	22,23	13	2,4		
310508	RX13	230	22,23	15	2,6		



BX13

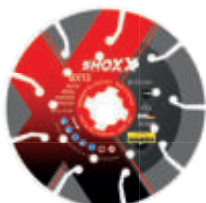

XLOCK



BX13 COMFORT
Lärmreduziert

BESCHREIBUNG

- HighEnd-Diamanttrennscheibe mit SHOXX-Schmiedesegmenten
- Segmenthöhe: 13 mm
- höchste Standzeit und Schnittfreudigkeit
- vibrationsarmer und sauberer Schnitt

ANWENDUNG

Beton armiert	✓✓	Mauerwerk/Ziegel	✓✓
Washbeton	✓✓	Dachpfannen	✓✓
Beton/Betonzeugnisse	✓✓	Kalksandstein	✓
Granit/Naturstein	✓✓	Sandstein	✓

ART.-NR.	BESCHREIBUNG	Ø (MM)	BOHRUNG (MM)	ANZAHL SEGMENTE	SEGMENT STÄRKE (MM)	LISTENPREIS UVP (OHNE MWST. IN EUR)	LISTENPREIS UVP (INKL. MWST. IN EUR)
310064	BX13	115	22,23	8	2,4		
310058	BX13	125	22,23	9	2,4		
311582	BX13 XLOCK	125	XLOCK	9	2,4		
310522	BX13	140	22,23	10	2,4		
310625	BX13	150	22,23	11	2,4		
310609	BX13	180	22,23	13	2,4		
310044	BX13	230	22,23	15	2,6		
311704	BX13 COMFORT	230	22,23	15	2,6		

oSA[®] EN 13236
konform

MADE IN GERMANY

LASER GESCHWEISST

MASTER // BGM



EN 13236
konform

MADE IN GERMANY

LASER GESCHWEISST

BESCHREIBUNG

- Premium-Diamant-trennscheibe
- Segmenthöhe: 13 mm
- hohe Standzeit und Schnittfreudigkeit
- vibrationsarmer Schnitt

ANWENDUNG

Beton armiert	✓✓	Waschbeton	✓
Beton/Betonzeugnisse	✓✓	Kalksandstein	✓
Mauerwerk/Ziegel	✓✓	Sandstein	✓
Dachpfannen	✓✓	Granit/Naturstein	✓

ART.-NR.	BESCHREIBUNG	Ø (MM)	BOHRUNG (MM)	ANZAHL SEGMENTE	SEGMENT STÄRKE (MM)	LISTENPREIS UVP (OHNE MWST. IN EUR)	LISTENPREIS UVP (INKL. MWST. IN EUR)
310830	BGM	115	22,23	8	2,4		
310538	BGM	125	22,23	9	2,4		
311066	BGM	150	22,23	11	2,6		
310539	BGM	230	22,23	15	2,6		

MASTER // BSE



EN 13236
konform

MADE IN GERMANY FROM Ø230

LASER GESCHWEISST

BESCHREIBUNG

- Premium-Diamant-trennscheibe
- Segmenthöhe: 10 mm

ANWENDUNG

Beton/Betonzeugnisse	✓✓	Waschbeton	✓
Mauerwerk/Ziegel	✓✓	Kalksandstein	✓
Dachpfannen	✓✓	Sandstein	✓
Beton armiert	✓	Granit / Naturstein	✓

ART.-NR.	BESCHREIBUNG	Ø (MM)	BOHRUNG (MM)	ANZAHL SEGMENTE	SEGMENT STÄRKE (MM)	LISTENPREIS UVP (OHNE MWST. IN EUR)	LISTENPREIS UVP (INKL. MWST. IN EUR)
310365	BSE	115	22,23	8	2,2		
310024	BSE	125	22,23	9	2,2		
310366	BSE	150	22,23	10	2,3		
310367	BSE	180	22,23	14	2,6		
310025	BSE	230	22,23	15	2,6		

SOLID

BCS 



EN 13236
konform

BESCHREIBUNG

- Standard-Diamant-trennscheibe
- Segmenthöhe: 10 mm
- gesinterte Segmente
- Rillensegment

ANWENDUNG

Beton/Betonzeugnisse	✓	Dachpfannen	✓
Mauerwerk/Ziegel	✓	Kalksandstein	✓

ART.-NR.	BESCHREIBUNG	Ø (MM)	BOHRUNG (MM)	ANZAHL SEGMENTE	SEGMENT STÄRKE (MM)	LISTENPREIS UVP (OHNE MWST. IN EUR)	LISTENPREIS UVP (INKL. MWST. IN EUR)
310989	BCS	115	22,23	8	2,4		
310990	BCS	125	22,23	9	2,4		
310991	BCS	180	22,23	13	2,8		
310992	BCS	230	22,23	18	3,0		



TRENNEN

BETON

SHOXX[®]

POWER INSIDE

MX13

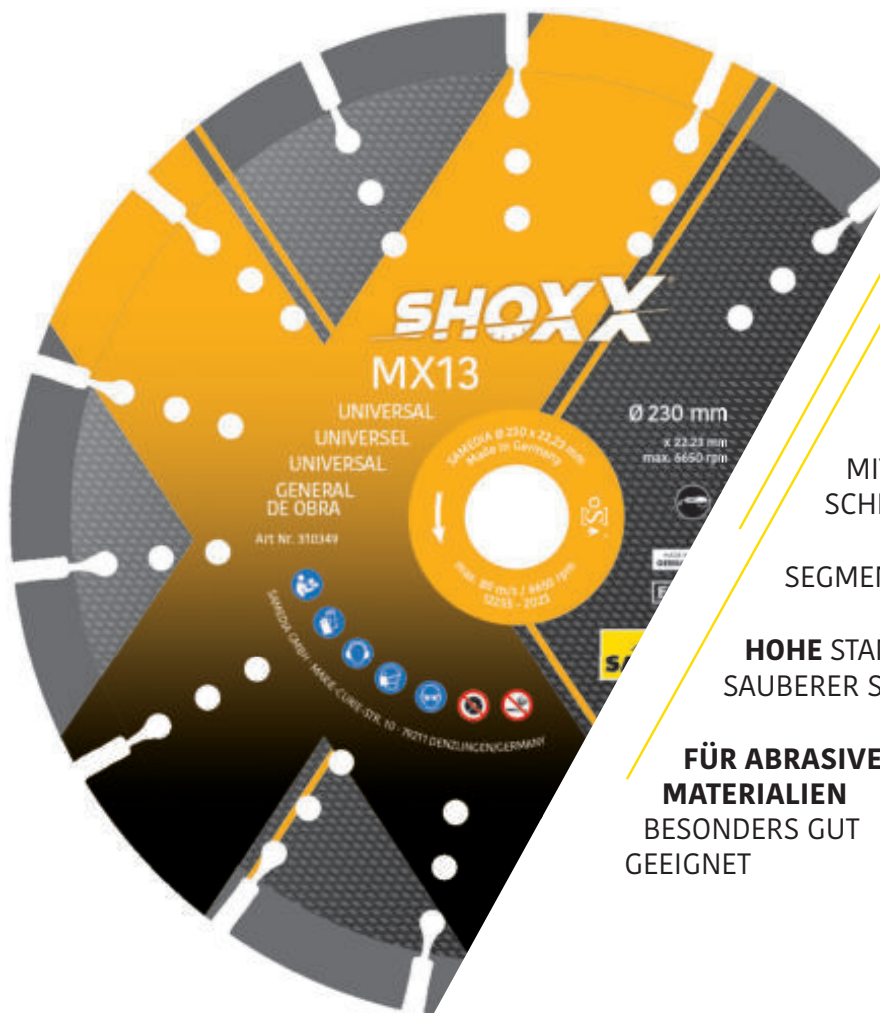

HIGHEND-DIAMANT-TRENNSCHEIBE

MIT **SHOXX**-SCHMIEDESEGMENTEN

SEGMENTHÖHE: **13 MM**

HOHE STANDZEIT & SAUBERER SCHNITT

FÜR ABRASIVE MATERIALIEN
BESONDERS GUT GEEIGNET

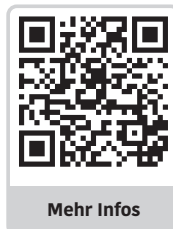

Mehr Infos

MADE IN GERMANY LASER GESCHWEISST EN 13236 konform

ART.-NR.	BESCHREIBUNG	Ø (MM)	BOHRUNG (MM)	ANZAHL SEGMENTE	SEGMENT STÄRKE (MM)	LISTENPREIS UVP (OHNE MWST. IN EUR)	LISTENPREIS UVP (INKL. MWST. IN EUR)
310345	MX13	115	22,23	8	2,4		
310346	MX13	125	22,23	9	2,6		
310617	MX13	140	22,23	10	2,6		
310347	MX13	150	22,23	11	2,6		
310348	MX13	180	22,23	13	2,4		
310349	MX13	230	22,23	16	2,6		

ANWENDUNG

Beton armiert	✓✓
Beton/Betonерzeugnisse	✓✓
Mauerwerk/Ziegel	✓✓
Dachpfannen	✓✓
Kalksandstein	✓✓
Sandstein	✓✓
Estrich	✓✓
Waschbeton	✓
Asphalt	✓

MASTER // MST



XLOCK

 EN 13236 konform

MADE IN GERMANY 

LASER GESCHWEISST 

BESCHREIBUNG

- Premium-Diamant-trennscheibe
- Segmenthöhe: 11 mm
- universelles Einsatzspektrum

ANWENDUNG

Beton/Betonzeugnisse	✓✓	Waschbeton	✓
Mauerwerk/Ziegel	✓✓	Kalksandstein	✓
Dachpfannen	✓✓	Sandstein	✓
Beton armiert	✓		

ART.-NR.	BESCHREIBUNG	Ø (MM)	BOHRUNG (MM)	ANZAHL SEGMENTE	SEGMENT STÄRKE (MM)	LISTENPREIS UVP (OHNE MWST. IN EUR)	LISTENPREIS UVP (INKL. MWST. IN EUR)
300009	MST	115	22,23	7	2,4		
300055	MST	125	22,23	8	2,4		
311583	MST XLOCK	125	XLOCK	8	2,4		
310045	MST	150	22,23	11	2,4		
310368	MST	180	22,23	12	2,4		
310783	MST	200	22,23	12	2,6		
300010	MST	230	22,23	15	2,6		

MASTER // MTT



 EN 13236 konform

BESCHREIBUNG

- Premium-Diamant-trennscheibe
- Segmenthöhe: 10 mm
- mit geschlossenem Turborand

ANWENDUNG

Beton/Betonzeugnisse	✓✓	Dachpfannen	✓✓
Mauerwerk/Ziegel	✓✓	Kalksandstein	✓

ART.-NR.	BESCHREIBUNG	Ø (MM)	BOHRUNG (MM)	ANZAHL SEGMENTE	SEGMENT STÄRKE (MM)	LISTENPREIS UVP (OHNE MWST. IN EUR)	LISTENPREIS UVP (INKL. MWST. IN EUR)
300092	MTT	115	22,23	1	2,2		
300011	MTT	125	22,23	1	2,2		
310046	MTT	150	22,23	1	2,2		
311059	MTT	180	22,23	1	2,6		
300056	MTT	230	22,23	1	2,6		



TRENNEN

UNIVERSAL

TECHNIC

MSE



EN 13236
konform

BESCHREIBUNG

- Profi-Diamanttrennscheibe
- Segmenthöhe: 12 mm

ANWENDUNG

Beton/Betonzeugnisse	✓✓	Dachpfannen	✓
Kalksandstein	✓✓	Sandstein	✓
Mauerwerk/Ziegel	✓		

ART-NR.	BESCHREIBUNG	Ø (MM)	BOHRUNG (MM)	ANZAHL SEGMENTE	SEGMENT STÄRKE (MM)	LISTENPREIS UVP (OHNE MWST. IN EUR)	LISTENPREIS UVP (INKL. MWST. IN EUR)
310019	MSE	115	22,23	8	2,4		
310020	MSE	125	22,23	9	2,4		
310073	MSE	150	22,23	10	2,6		
310028	MSE	180	22,23	14	2,6		
310021	MSE	230	22,23	16	2,8		

TECHNIC

MES



EN 13236
konform

BESCHREIBUNG

- Profi-Diamanttrennscheibe
- Segmenthöhe: 10 mm
- universelle Baustellenscheibe
- Lieferung im 10er-Thekendisplay

ANWENDUNG

Beton/Betonzeugnisse	✓
Mauerwerk/Ziegel	✓
Dachpfannen	✓

ART-NR.	BESCHREIBUNG	Ø (MM)	BOHRUNG (MM)	ANZAHL SEGMENTE	SEGMENT STÄRKE (MM)	LISTENPREIS UVP (OHNE MWST. IN EUR)	LISTENPREIS UVP (INKL. MWST. IN EUR)
310582	MES	115	22,23	9	1,8		
310583	MES	125	22,23	10	1,8		
310584	MES	230	22,23	16	2,4		

SOLID

MSS



EN 13236
konform

BESCHREIBUNG

- Standard-Diamanttrennscheibe
- Segmenthöhe: 8 mm
- gesinterte Segmente
- Blocksegment

ANWENDUNG

Beton/Betonzeugnisse	✓
Mauerwerk/Ziegel	✓

ART-NR.	BESCHREIBUNG	Ø (MM)	BOHRUNG (MM)	ANZAHL SEGMENTE	SEGMENT STÄRKE (MM)	LISTENPREIS UVP (OHNE MWST. IN EUR)	LISTENPREIS UVP (INKL. MWST. IN EUR)
311381	MSS	105	22,23/16	8	1,8		
310977	MSS	115	22,23/16	8	2,0		
310978	MSS	125	22,23	9	2,0		
310979	MSS	180	22,23	13	2,4		
310980	MSS	230	22,23	16	2,4		

SOLID

MTS



EN 13236
konform

BESCHREIBUNG

- Standard-Diamanttrennscheibe
- Segmenthöhe: 7 mm
- direktgesintert
- mit geschlossenem Turborand

ANWENDUNG

- Beton/Betonzerzeugnisse ✓
- Mauerwerk/Ziegel ✓

ART.-NR.	BESCHREIBUNG	Ø (MM)	BOHRUNG (MM)	ANZAHL SEGMENTE	SEGMENT STÄRKE (MM)	LISTENPREIS UVP (OHNE MWST. IN EUR)	LISTENPREIS UVP (INKL. MWST. IN EUR)
310981	MTS	115	22,23	1	2,4		
310982	MTS	125	22,23	1	3,0		
310983	MTS	180	22,23	1	3,0		
310984	MTS	230	22,23	1	3,2		

MASTER

TPM

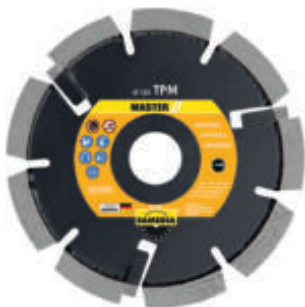

EN 13236
konform

MADE IN GERMANY 

LASER GESCHWEISST 

BESCHREIBUNG

- Premium-Diamantfräse
- Segmenthöhe: 9 mm
- für Fugenfräsen, Schnittbreite 6 und 8 mm
- optimaler Kernschutz durch eingelötete Schutzsegmente
- sehr hohe Standzeit

ANWENDUNG

- Kalksandstein ✓✓
- harte Zementfugen ✓✓
- abrasive Zementfugen ✓✓
- Muschelkalk ✓✓

ART.-NR.	BESCHREIBUNG	Ø (MM)	BOHRUNG (MM)	ANZAHL SEGMENTE	SEGMENT STÄRKE (MM)	LISTENPREIS UVP (OHNE MWST. IN EUR)	LISTENPREIS UVP (INKL. MWST. IN EUR)
310227	TPM	115	22,23	8	6,0		
310470	TPM	115	22,23	8	8,0		
310180	TPM	125	22,23	8	6,0		
310453	TPM	125	22,23	8	8,0		

TECHNIC

TPT



EN 13236
konform

LASER GESCHWEISST 

BESCHREIBUNG

- Profi-Diamantfräse
- Segmenthöhe: 10 mm
- für Fugenfräsen, Schnittbreiten 6,4 und 10 mm

ANWENDUNG

- Kalksandstein ✓
- harte Zementfugen ✓
- abrasive Zementfugen ✓
- Muschelkalk ✓

ART.-NR.	BESCHREIBUNG	Ø (MM)	BOHRUNG (MM)	ANZAHL SEGMENTE	SEGMENT STÄRKE (MM)	LISTENPREIS UVP (OHNE MWST. IN EUR)	LISTENPREIS UVP (INKL. MWST. IN EUR)
310252	TPT	115	22,23	9	6,4		
311387	TPT	115	22,23	10	10,0		
310253	TPT	125	22,23	10	6,4		
311388	TPT	125	22,23	12	10,0		



TRENNEN

UNIVERSAL

SHOXX[®]
POWER INSIDE

GX13  **SILENCIO**

LÄRMREDUZIERT!



HIGHEND-DIAMANT-TRENNSCHEIBE

MIT **SHOXX-SCHMIEDESEGMENTEN**

SEGMENTHÖHE: **13 MM**

VIBRATIONSARMER & SAUBERER SCHNITT

MAXIMALE GERÄUSCH-REDUZIERUNG DURCH SILENCIO-SANDWICKKERN



Mehr Infos



ANWENDUNG

Beton/Betonzeugnisse	✓✓	Beton armiert	✓	Dachpfannen	✓
Granit/Naturstein	✓✓	Washbeton	✓	Quarzit	✓
Porphy	✓✓	Mauerwerk/Ziegel	✓	Kalkstein/Travertin	✓

SILENCIO = deutliche Lärmreduzierung um ca. 80% gegenüber Massivkern in Standardausführung.

ART.-NR.	BESCHREIBUNG	Ø (MM)	BOHRUNG (MM)	ANZAHL SEGMENTE	SEGMENT STÄRKE (MM)	LISTENPREIS UVP (OHNE MWST. IN EUR)	LISTENPREIS UVP (INKL. MWST. IN EUR)
310083	GX13 Silencio	230	22,23	15	2,6		



TRENNEN

GRANIT

SHOXX
POWER INSIDE

GX13 ◆◆◆◆◆◆◆◆



EN 13236 konform

MADE IN GERMANY

LASER GESCHWEISST

BESCHREIBUNG

- HighEnd-Diamant-trennscheibe mit SHOXX-Schmiedesegmenten
- Segmenthöhe: 13 mm
- hohe Standzeit & Schnittfreudigkeit
- vibrationsarmer und sauberer Schnitt

ANWENDUNG

Beton/Betonzeugnisse	✓✓	Waschbeton	✓
Granit/Naturstein	✓✓	Mauerwerk/Ziegel	✓
Porphy	✓✓	Quarzit	✓
Dachpfannen	✓✓	Kalkstein/Travertin	✓
Beton armiert	✓		

ART.-NR.	BESCHREIBUNG	Ø (MM)	BOHRUNG (MM)	ANZAHL SEGMENTE	SEGMENT STÄRKE (MM)	LISTENPREIS UVP (OHNE MWST. IN EUR)	LISTENPREIS UVP (INKL. MWST. IN EUR)
300106	GX13	230	22,23	16	2,6		

MASTER

GSM SILENCIO ◆◆◆◆◆◆◆◆

LÄRMREDUZIERT!



EN 13236 konform

MADE IN GERMANY

LASER GESCHWEISST

BESCHREIBUNG

- Premium-Diamant-trennscheibe
- Segmenthöhe: 11 mm
- maximale Geräuschreduzierung durch SILENCIO-Sandwichkern

ANWENDUNG

Beton armiert	✓	Granit/Naturstein	✓
Waschbeton	✓	Kalkstein/Travertin	✓
Beton/Betonzeugnisse	✓	Porphy	✓
Mauerwerk/Ziegel	✓		

SILENCIO = deutliche Lärmreduzierung um ca. 80% gegenüber Massivkern in Standardausführung.

ART.-NR.	BESCHREIBUNG	Ø (MM)	BOHRUNG (MM)	ANZAHL SEGMENTE	SEGMENT STÄRKE (MM)	LISTENPREIS UVP (OHNE MWST. IN EUR)	LISTENPREIS UVP (INKL. MWST. IN EUR)
311061	GSM Silencio	125	22,23	8	2,6		
311043	GSM Silencio	230	22,23	15	2,6		

MASTER // GTM



EN 13236
konform

BESCHREIBUNG

- Premium-Diamant-trennscheibe
- Segmenthöhe: 10 mm
- mit geschlossenem Turborand
- für Präzisionsschnitte

ANWENDUNG

Dachpfannen	✓✓	Granit/Naturstein	✓
Beton/Betonzeugnisse	✓	Kalkstein/Travertin	✓
Mauerwerk/Ziegel	✓	Porphy	✓
Quarzit	✓		

ART.-NR.	BESCHREIBUNG	Ø (MM)	BOHRUNG (MM)	ANZAHL SEGMENTE	SEGMENT STÄRKE (MM)	LISTENPREIS UVP (OHNE MWST. IN EUR)	LISTENPREIS UVP (INKL. MWST. IN EUR)
310237	GTM	115	22,23	1	2,2		
310238	GTM	125	22,23	1	2,2		
310590	GTM	180	22,23	1	2,4		
310239	GTM	230	22,23	1	2,6		

MASTER // TSM



BESCHREIBUNG

- Premium-Trenn- und Schruppscheibe
- Segmenthöhe: 9 mm
- für Bündigschnitte und zum Anfasen

ANWENDUNG

Granit/Naturstein	✓✓	Kalkstein/Travertin	✓
Beton/Betonzeugnisse	✓	Porphy	✓
Quarzit	✓		

ART.-NR.	BESCHREIBUNG	Ø (MM)	BOHRUNG (MM)	ANZAHL SEGMENTE	SEGMENT STÄRKE (MM)	LISTENPREIS UVP (OHNE MWST. IN EUR)	LISTENPREIS UVP (INKL. MWST. IN EUR)
310591	TSM	125	M14	1	3,0		
310592	TSM	230	M14	1	3,0		

MASTER // GKM



BESCHREIBUNG

- Premium-Diamant-Kurvenscheibe
- Segmenthöhe: 8 mm
- ideal zum Anpassen von Terrassen- und Gehwegplatten

ANWENDUNG

Beton/Betonzeugnisse	✓
Dachpfannen	✓
Granit/Naturstein	✓

ART.-NR.	BESCHREIBUNG	Ø (MM)	BOHRUNG (MM)	ANZAHL SEGMENTE	SEGMENT STÄRKE (MM)	LISTENPREIS UVP (OHNE MWST. IN EUR)	LISTENPREIS UVP (INKL. MWST. IN EUR)
311028	GKM	125	22,23	9	2,6		
311029	GKM	180	22,23	15	2,6		

SHOXX®

POWER INSIDE

KTX 

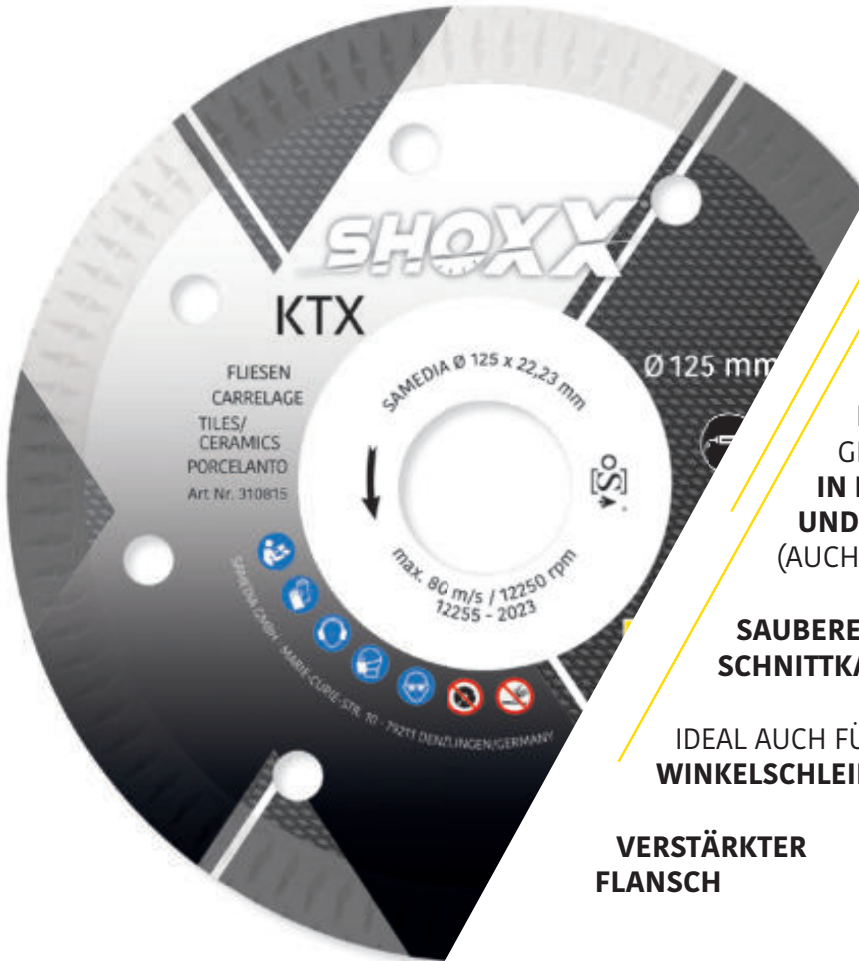

HIGHEND-DIAMANT-TRENNSCHEIBE

SEGMENTHÖHE: **10 MM**

FÜR SCHNELLE
GERADE SCHNITTE
**IN HÄRTESTE FLIESEN
UND FEINSTEINZEUG**
(AUCH 2 CM STARK)

**SAUBERE
SCHNITTKANTEN**

IDEAL AUCH FÜR **AKKU-
WINKELSCHLEIFER**

**VERSTÄRKTER
FLANSCH**



Mehr Infos



TRENNEN

GRANIT

FLIESEN

 EN 13236
konform

ANWENDUNG

Feinsteinzeug	✓✓	Kunststein/Marmor	✓✓
Fliesen	✓✓	Kalkstein/Travertin	✓
glasierte Ofenkacheln	✓✓	Edelstahl	✓
Granit/Naturstein	✓✓		

ART.-NR.	BESCHREIBUNG	Ø (MM)	BOHRUNG (MM)	ANZAHL SEGMENTE	SEGMENT STÄRKE (MM)	LISTENPREIS UVP (OHNE MWST. IN EUR)	LISTENPREIS UVP (INKL. MWST. IN EUR)
310814	KTX	115	22,23	1	1,3		
310815	KTX	125	22,23	1	1,3		

SHOXX®

POWER INSIDE

KVX ♦♦♦♦♦♦♦♦



EN 13236 konform

BESCHREIBUNG

- HighEnd-Diamant-trennscheibe
- Segmenthöhe: 8 mm
- trocken- und nass einsetzbar
- sehr saubere Schnittkanten

ANWENDUNG

Feinsteinzeug	✓✓	Kalkstein/Travertin	✓
Fliesen	✓✓	Kunststein/Marmor	✓
glasierte Ofenkacheln	✓✓	Edelstahl	✓
Granit/Naturstein	✓		

ART.-NR.	BESCHREIBUNG	Ø (MM)	BOHRUNG (MM)	ANZAHL SEGMENTE	SEGMENT STÄRKE (MM)	LISTENPREIS UVP (OHNE MWST. IN EUR)	LISTENPREIS UVP (INKL. MWST. IN EUR)
311025	KVX	115	22,23	1	1,5		
311026	KVX	125	22,23	1	1,5		
311078	KVX	150	25,4/22,23	1	1,6		
311081	KVX	230	22,23	1	1,6		

MASTER

KTM ♦♦♦♦♦♦♦♦



XLOCK

EN 13236 konform

BESCHREIBUNG

- Premium-Diamant-trennscheibe
- Segmenthöhe: 10 mm
- verstärkter Flansch
- schnittstabil und laufruhig
- schneller und sauberer Schnitt

ANWENDUNG

Feinsteinzeug	✓✓	Kunststein/Marmor	✓✓
Fliesen	✓✓	Kalkstein/Travertin	✓
glasierte Ofenkacheln	✓✓	Edelstahl	✓
Granit/Naturstein	✓✓		

ART.-NR.	BESCHREIBUNG	Ø (MM)	BOHRUNG (MM)	ANZAHL SEGMENTE	SEGMENT STÄRKE (MM)	LISTENPREIS UVP (OHNE MWST. IN EUR)	LISTENPREIS UVP (INKL. MWST. IN EUR)
330016	KTM	115	22,23	1	1,4		
330017	KTM	125	22,23	1	1,4		
311584	KTM XLOCK	125	XLOCK	1	1,4		
330024	KTM	230	22,23	1	1,6		

MASTER

KCM



XLOCK

 EN 13236 konform

BESCHREIBUNG

- Premium-Diamant-trennscheibe
- Segmenthöhe: 7 mm
- geschlossener Rand
- sauberer Schnitt

ANWENDUNG

Feinsteinzeug	✓✓	Kunststein/Marmor	✓
Fliesen	✓✓	Kalkstein/Travertin	✓
glasierte Ofenkacheln	✓✓	Edelstahl	✓
Granit/Naturstein	✓		

ART.-NR.	BESCHREIBUNG	Ø (MM)	BOHRUNG (MM)	ANZAHL SEGMENTE	SEGMENT STÄRKE (MM)	LISTENPREIS UVP (OHNE MWST. IN EUR)	LISTENPREIS UVP (INKL. MWST. IN EUR)
300001	KCM	115	22,23	1	1,5		
300002	KCM	125	22,23	1	1,5		
311585	KCM XLOCK	125	XLOCK	1	1,5		
310015	KCM	150	25,4/22,23	1	1,5		
300005	KCM	230	22,23	1	1,6		



TRENNEN

FLIESEN

MASTER

KJM

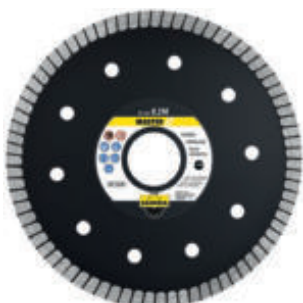

 EN 13236 konform

BESCHREIBUNG

- Premium-Diamant-trennscheibe
- Segmenthöhe: 7 mm
- mit verstärktem Flansch (bis Ø 230 mm)
- extra-dünner Turborand
- schneller und sauberer Schnitt

ANWENDUNG

Feinsteinzeug	✓✓	Kunststein/Marmor	✓✓
Fliesen	✓✓	Kalkstein/Travertin	✓
glasierte Ofenkacheln	✓✓	Edelstahl	✓
Granit/Naturstein	✓✓		

ART.-NR.	BESCHREIBUNG	Ø (MM)	BOHRUNG (MM)	ANZAHL SEGMENTE	SEGMENT STÄRKE (MM)	LISTENPREIS UVP (OHNE MWST. IN EUR)	LISTENPREIS UVP (INKL. MWST. IN EUR)
310626	KJM	115	22,23	1	1,4		
310627	KJM	125	22,23	1	1,4		
311224	KJM	180	22,23	1	1,5		
310630	KJM	230	22,23	1	1,6		

TECHNIC

KTT



 EN 13236
konform

BESCHREIBUNG

- Profi-Diamanttrennscheibe
- Segmenthöhe: 10 mm
- geschlossener Rand
- sauberer Schnitt

ANWENDUNG

- Fliesen 
- Feinsteinzeug 

ART.-NR.	BESCHREIBUNG	Ø (MM)	BOHRUNG (MM)	ANZAHL SEGMENTE	SEGMENT STÄRKE (MM)	LISTENPREIS UVP (OHNE MWST. IN EUR)	LISTENPREIS UVP (INKL. MWST. IN EUR)
311661	KTT	115	22,23	1	1,4		
311662	KTT	125	22,23	1	1,4		

TECHNIC

KCT



EN 13236
konform

BESCHREIBUNG

- Profi-Diamanttrennscheibe
- Segmenthöhe: 7 mm
- geschlossener Rand
- sauberer Schnitt
- nicht geeignet für Feinsteinzeug und hartgebrannte Fliesen

ANWENDUNG

- Fliesen 

ART.-NR.	BESCHREIBUNG	Ø (MM)	BOHRUNG (MM)	ANZAHL SEGMENTE	SEGMENT STÄRKE (MM)	LISTENPREIS UVP (OHNE MWST. IN EUR)	LISTENPREIS UVP (INKL. MWST. IN EUR)
330008	KCT	115	22,23	1	1,6		
330009	KCT	125	22,23	1	1,6		
330012	KCT	230	22,23	1	1,6		

SOLID

TCS



EN 13236
konform

BESCHREIBUNG

- Standard-Diamanttrennscheibe
- Segmenthöhe: 8 mm
- extra schmaler Belag
- für saubere Schnitte

ANWENDUNG

- Fliesen 

ART.-NR.	BESCHREIBUNG	Ø (MM)	BOHRUNG (MM)	ANZAHL SEGMENTE	SEGMENT STÄRKE (MM)	LISTENPREIS UVP (OHNE MWST. IN EUR)	LISTENPREIS UVP (INKL. MWST. IN EUR)
311237	TCS	115	22,23	1	1,2		

SOLID

KCS 



EN 13236
konform

BESCHREIBUNG

- Standard-Diamanttrennscheibe
- Segmenthöhe: 6 mm
- direktgesintert
- geschlossener Rand

ANWENDUNG

Fliesen 

ART.-NR.	BESCHREIBUNG	Ø (MM)	BOHRUNG (MM)	ANZAHL SEGMENTE	SEGMENT STÄRKE (MM)	LISTENPREIS UVP (OHNE MWST. IN EUR)	LISTENPREIS UVP (INKL. MWST. IN EUR)
310985	KCS	115	22,23	1	2,0		
310986	KCS	125	22,23	1	2,0		
310987	KCS	180	22,23	1	2,8		
310988	KCS	230	22,23	1	3,0		

MASTER

PROFI-SETS 

FÜR FLIESENLEGER

POS. 1 380813



SET-BESTANDTEILE

POS. 1 (380813)

- 4x DBV (Ø20/38/45/65 mm)
- 1x Diamanttrennscheibe KTM (Ø125x22,23)
- 1x Diamantschleifteller Z-A5 (Ø125x22,23)

POS. 2 (380814)

- 5x DBV (Ø20/32/38/45/68 mm)
- 3x Diamant-Handsleifpads HSP (Körnung 120/200/400)
- 1x Diamanttrennscheibe KTM (Ø125x22,23)
- 1x Diamantschleifteller UBM (Ø125x22,23)

POS.	ART.-NR.	BESCHREIBUNG	LISTENPREIS UVP (OHNE MWST. IN EUR)	LISTENPREIS UVP (INKL. MWST. IN EUR)
1	380813	Profi-Set Fliesenleger 1, 6-tlg.		
2	380814	Profi-Set Fliesenleger 2, 10-tlg.		

Preisvorteil zum Einzelkauf!

POS. 2 380814



TRENNEN

FLIESEN

SHOXX[®]
POWER INSIDE

KX13  **SILENCIO**

LÄRMREDUZIERT!



HIGHEND-DIAMANT-TRENNSCHEIBE

MIT **SHOXX**-SCHMIEDESEGMENTEN

SEGMENTHÖHE: **13 MM**

MAXIMALE GERÄUSCH-REDUZIERUNG
DURCH SILENCIO-SANDWICKKERN

FÜR **HARTGEBRANNT KLINKER**



Mehr Infos



ANWENDUNG

Klinker/Hartbrandklinker	✓✓	Beton/Betonерzeugnisse	✓
Beton armiert	✓	Schiefer	✓

ART.-NR.	BESCHREIBUNG	Ø (MM)	BOHRUNG (MM)	ANZAHL SEGMENTE	SEGMENT STÄRKE (MM)	LISTENPREIS UVP (OHNE MWST. IN EUR)	LISTENPREIS UVP (INKL. MWST. IN EUR)
310143	KX13 Silencio	230	22,23	15	2,6		

SILENCIO = deutliche Lärmreduzierung um ca. 80% gegenüber Massivkern in Standardausführung.



SHOXX
POWER INSIDE

KX13 ◆◆◆◆◆◆◆◆



OS A EN 13236 konform

MADE IN GERMANY

LASER GESCHWEISST

BESCHREIBUNG

- HighEnd-Diamanttrennscheibe
- mit SHOXX-Schmiedesegmenten
- Segmenthöhe: 13 mm
- für hartgebrannte Klinker

ANWENDUNG

Klinker/Hartbrandklinker	✓✓	Beton/Betonzeugnisse	✓
Beton armiert	✓	Schiefer	✓

ART-NR.	BESCHREIBUNG	Ø (MM)	BOHRUNG (MM)	ANZAHL SEGMENTE	SEGMENT STÄRKE (MM)	LISTENPREIS UVP (OHNE MWST. IN EUR)	LISTENPREIS UVP (INKL. MWST. IN EUR)
310142	KX13	230	22,23	15	2,6		

SHOXX
POWER INSIDE

TX13 ◆◆◆◆◆◆◆◆



OS A EN 13236 konform

MADE IN GERMANY

LASER GESCHWEISST

BESCHREIBUNG

- HighEnd-Diamanttrennscheibe
- mit SHOXX-Schmiedesegmenten
- Segmenthöhe: 13 mm
- vibrationsarmer & sauberer Schnitt
- die Universal-Trennscheibe für den Bau
- 3 Segmenttypen - 2 Anwendungsklassen (Beton/Asphalt)

ANWENDUNG

Beton armiert	✓✓
Beton/Betonzeugnisse	✓✓
Estrich	✓✓
Asphalt	✓✓

ART-NR.	BESCHREIBUNG	Ø (MM)	BOHRUNG (MM)	ANZAHL SEGMENTE	SEGMENT STÄRKE (MM)	LISTENPREIS UVP (OHNE MWST. IN EUR)	LISTENPREIS UVP (INKL. MWST. IN EUR)
310910	TX13	230	22,23	15	2,6		

MASTER // **VFM** ◆◆◆◆◆◆◆◆



OS A EN 13236 konform

BESCHREIBUNG

- Premium-V-Nut-Fräser
- Segmenthöhe: 12 mm
- zur Reparatur von Rissen
- Segmentbreite 9,5 mm
- Segmenthöhe 12 mm spitz
- nur für Nassschnitt

ANWENDUNG

Beton armiert	✓✓	Sandstein	✓✓
Beton/Betonzeugnisse	✓✓	Estrich	✓✓
Kalksandstein	✓✓	Asphalt	✓✓

ART-NR.	BESCHREIBUNG	Ø (MM)	BOHRUNG (MM)	ANZAHL SEGMENTE	SEGMENT STÄRKE (MM)	LISTENPREIS UVP (OHNE MWST. IN EUR)	LISTENPREIS UVP (INKL. MWST. IN EUR)
310413	VFM	125	22,23	9	12,0		
310414	VFM	230	25,40	16	12,0		

MASTER PVM



 EN 13236 konform

BESCHREIBUNG

- Premium-Diamantwerkzeug
- Segmenthöhe: 3 mm
- Kombiwerkzeug zum Trennen und Anfasen
- vakuumgelöteter Diamantbelag
- 20° Fase

ANWENDUNG

duktile Gussrohre	✓✓
PVC-/KG-/HT-Rohre	✓✓
Kunststoff/GfK	✓✓

ART.-NR.	BESCHREIBUNG	Ø (MM)	BOHRUNG (MM)	ANZAHL SEGMENTE	SEGMENT STÄRKE (MM)	LISTENPREIS UVP (OHNE MWST. IN EUR)	LISTENPREIS UVP (INKL. MWST. IN EUR)
310685	PVM	125	22,23	9	3,0		

MASTER RFS

SET 3-TEILIG



BESCHREIBUNG

- Premium Rohr-Fasenschnneider (Ø125 und 230 mm)
- zum Trennen und Anfasen von thermisch empfindlichen Kanalrohren aus PP/PE + PVC
- mit kugelgelagerter Tastrolle für optimale Führung

SET-BESTANDTEILE

- RFS-Trennscheibe
- RFS-Fasenfräser mit HM-Klingen für saubere Fase 20°
- RFS-Tastrolle kugelgelagert M14

ANWENDUNG

PP-/PE-/PVC-Rohre	✓✓
Kunststoff/GfK	✓✓

ART.-NR.	BESCHREIBUNG	LISTENPREIS UVP (OHNE MWST. IN EUR)	LISTENPREIS UVP (INKL. MWST. IN EUR)
390724	RFS-Set Ø125mm M14 3-teilig		
311514	Ersatzteil RFS-Trennscheibe (für 390724)		
311515	Ersatzteil RFS-Fasenfräser (für 390724)		
311516	Ersatzteil RFS-Tastrolle (für 390724)		
311723	RFS-Set Ø230mm M14 3-teilig		
311724	Ersatzteil RFS-Trennscheibe (für 311723)		
311725	Ersatzteil RFS-Fasenfräser (für 311723)		
311726	Ersatzteil RFS-Tastrolle (für 311723)		

MASTER UVM



 EN 13236 konform

BESCHREIBUNG

- vakuumgelötete All-Cut-Diamanttrennscheibe
- Segmenthöhe: 3 mm
- für den universellen Einsatz

ANWENDUNG

duktile Gussrohre	✓✓	Beton/Betonzeugnisse	✓
PVC-/KG-/HT-Rohre	✓✓	Mauerwerk/Ziegel	✓
Kunststoff/GfK	✓✓	Dachpfannen	✓
Metall/Stahl	✓	Holz/Laminat	✓

ART.-NR.	BESCHREIBUNG	Ø (MM)	BOHRUNG (MM)	ANZAHL SEGMENTE	SEGMENT STÄRKE (MM)	LISTENPREIS UVP (OHNE MWST. IN EUR)	LISTENPREIS UVP (INKL. MWST. IN EUR)
310795	UVM	115	22,23	9	3,0		
310796	UVM	125	22,23	10	3,0		
310797	UVM	230	22,23	16	3,0		

MASTER UTM



EN 13236
konform

BESCHREIBUNG

- vakuumgelötete Premium-Diamanttrennscheibe für Metall
- extra dünne Ausführung für schnellen & sauberen Schnitt
- mehr Leistung mit bis zu 1.000 Schnitten = 30 x mehr im Vergleich zu herkömmlichen Korund-Scheiben
- mehr Komfort durch gleichbleibende Schnitttiefe, kein Durchmesserverlust
- mehr Sicherheit durch geringen Funkenflug

ANWENDUNG

Metall/Stahl	✓✓
duktiler Gussrohre	✓✓
Edelstahl	✓
PVC-/KG-/HT-Rohre	✓
Kunststoff/GfK	✓

ART.-NR.	BESCHREIBUNG	Ø (MM)	BOHRUNG (MM)	ANZAHL SEGMENTE	SEGMENT STÄRKE (MM)	LISTENPREIS UVP (OHNE MWST. IN EUR)	LISTENPREIS UVP (INKL. MWST. IN EUR)
311793	UTM	115	22,23	1	1,5		
311794	UTM	125	22,23	1	1,5		
311796	UTM	230	22,23	1	1,5		

MASTER HLK



BESCHREIBUNG

- hartmetallbestückte Premium-All-Cut-Trennscheibe
- Segmenthöhe: 1 mm
- für einen sauberen und schnellen Schnitt
- extra dünn
- wenig Staub
- langlebig
- Ideal für Akku-Winkelschleifer

ANWENDUNG

PVC-/KG-/HT-Rohre	✓✓
PP-/PE-/PVC-Rohre	✓✓
Kunststoff/GfK	✓✓
Holz/Laminat	✓✓

ART.-NR.	BESCHREIBUNG	Ø (MM)	BOHRUNG (MM)	ANZAHL SEGMENTE	SEGMENT STÄRKE (MM)	LISTENPREIS UVP (OHNE MWST. IN EUR)	LISTENPREIS UVP (INKL. MWST. IN EUR)
320027	HLK	115	22,23	8	1,0		
320023	HLK	125	22,23	9	1,0		
320028	HLK	230	22,23	16	2,5		

MASTER UGM



BESCHREIBUNG

- elektrogalvanisch belegte Premium-Diamanttrennscheibe
- Segmenthöhe: 3 mm
- montierter Flansch für randbündiges Trennen
- sehr schnittfreudig
- saubere Schnittkanten
- Diamantbelag auf beiden Seiten

ANWENDUNG

Fliesen	✓✓	Beton/Betonzeugnisse	✓
Kunststein/Marmor	✓✓	Granit/Naturstein	✓
Kunststoff/GfK	✓✓	Metall/Stahl	✓
Glas/Fieberglas	✓✓		

ART.-NR.	BESCHREIBUNG	Ø (MM)	BOHRUNG (MM)	ANZAHL SEGMENTE	SEGMENT STÄRKE (MM)	LISTENPREIS UVP (OHNE MWST. IN EUR)	LISTENPREIS UVP (INKL. MWST. IN EUR)
311090	UGM	125	M14	1	2,0		
311091	UGM	230	M14	1	2,0		



TRENNEN

SPEZIAL

MASTER // TKE



 EN 13236
konform

BESCHREIBUNG

- Premium-Korund-Trennscheibe INOX
- sauberer und dünner Schnitt mit geringer Gradbildung und Blaufärbung
- schwefelfrei, keine Rostbildung durch Schleifstaub auf Edelstahl

ANWENDUNG

- Metall/Stahl 
- Edelstahl 

ART.-NR.	BESCHREIBUNG	Ø (MM)	BOHRUNG (MM)	VPE (STÜCK)	LISTENPREIS UVP (OHNE MWST. IN EUR)	LISTENPREIS UVP (INKL. MWST. IN EUR)
380869	TKE	115 x 1,0	22,23	1 (10er Dose)		
380870	TKE	125 x 1,0	22,23	1 (10er Dose)		
320008	TKE	115 x 1,0	22,23	25		
320009	TKE	125 x 1,0	22,23	25		
320010	TKE	230 x 1,9	22,23	25		

* bei VPE 25 erfolgt die Lieferung im Karton

MASTER // TKM



 EN 13236
konform

BESCHREIBUNG

- Premium-Korund-Trennscheibe METALL
- stabiler Schnitt in stärkeren Materialien

ANWENDUNG

- Metall/Stahl 

ART.-NR.	BESCHREIBUNG	Ø (MM)	BOHRUNG (MM)	VPE (STÜCK)	LISTENPREIS UVP (OHNE MWST. IN EUR)	LISTENPREIS UVP (INKL. MWST. IN EUR)
320003	TKM	115 x 2,5	22,23	25		
320004	TKM	125 x 2,5	22,23	25		
320005	TKM	230 x 3,0	22,23	25		

* bei VPE 25 erfolgt die Lieferung im Karton

MASTER SMT



 EN 13236
konform

BESCHREIBUNG

- Premium-Schleifmopteller
- vielseitig einsetzbarer Schleifmopteller für die Metall-Bearbeitung
- lange Lebensdauer, auch bei steilem Kanteneinsatz in Ecken

ANWENDUNG

Metall/Stahl 

ART.-NR.	BESCHREIBUNG	Ø (MM)	KORN	BOHRUNG (MM)	VPE (STÜCK)	LISTENPREIS UVP (OHNE MWST. IN EUR)	LISTENPREIS UVP (INKL. MWST. IN EUR)
320011	SMT	115	40	22,23	10		
320012	SMT	115	60	22,23	10		
320013	SMT	115	80	22,23	10		
320014	SMT	125	40	22,23	10		
320015	SMT	125	60	22,23	10		
320016	SMT	125	80	22,23	10		

* bei VPE 10 erfolgt die Lieferung im Karton

TECHNIC GAV



BESCHREIBUNG

- elektrogalvanisch belegte Profi-Diamanttrennscheibe
- Segmenthöhe: 3 mm
- für den universellen Einsatz
- sehr schnittfreudig
- saubere Schnittkanten
- ideal für Trockenschnitt von Marmor

ANWENDUNG

Kunststein/Marmor 
Kunststoff/GfK 
Glas/Fieberglas 

ART.-NR.	BESCHREIBUNG	Ø (MM)	BOHRUNG (MM)	ANZAHL SEGMENTE	SEGMENT STÄRKE (MM)	LISTENPREIS UVP (OHNE MWST. IN EUR)	LISTENPREIS UVP (INKL. MWST. IN EUR)
311020	GAV	115	22,23	14	2,3		
311021	GAV	125	22,23	12	2,3		
311022	GAV	180	22,23	18	2,6		
311023	GAV	230	22,23	22	2,8		



TRENNEN

SPEZIAL

ANWENDUNGSSPEKTRUM MOTORTRENSCHLEIFER

MATERIAL	BETON						UNIV.		ASPHALT			SPEZIAL					
	RX13	UX17	XR20	EX13	BGM	BSE	MX13	MST	AX13	ASM	AST	KX13	TX13	RFM	FSM	FSA	UVM
	SHOXX			MASTER			SHOXX	MASTER	SHOXX	MASTER	TECHNIC	SHOXX		MASTER			
Segmenthöhe	13	17	20	13	13	10	13	11	13	11	11	13	13	10	11	9	3
Durchmesser (mm)	300-400	300-400	350	300-400	300-400	300-400	300-400	300-400	300-400	300-400	300-400	300-400	300-400	350	300-400	300-400	300-400
Katalogseite	38	39	40	40	40	41	41	41	42	43	43	44	45	45	46	46	46
Beton armiert	✓✓	✓✓	✓✓	✓✓	✓✓	✓	✓✓	✓					✓				
Washbeton	✓✓	✓✓	✓✓	✓✓	✓	✓	✓	✓									
Beton/Betonерzeugnisse	✓✓	✓✓	✓✓	✓✓	✓✓	✓✓	✓✓	✓✓	✓	✓	✓	✓	✓✓	✓✓			✓
Mauerwerk/Ziegel	✓✓	✓✓	✓✓	✓✓	✓✓	✓✓	✓✓	✓✓									
Kalksandstein	✓	✓✓	✓✓	✓	✓	✓	✓✓	✓									
Sandstein	✓	✓✓	✓✓	✓	✓	✓	✓✓	✓									
Granit/Naturstein	✓	✓	✓	✓✓	✓	✓											
Porphyр	✓	✓	✓	✓	✓	✓											
Estrich		✓	✓				✓		✓✓	✓	✓		✓	✓✓			
Asphalt		✓	✓				✓		✓✓	✓✓	✓✓		✓	✓✓			
Frischbeton															✓✓	✓✓	
Klinker/Hartbrandklinker												✓✓					
Metall/Stahl	✓	✓	✓														✓
Kunststoff/GfK																	✓



RX13



OS EN 13236
konform

MADE IN GERMANY

LASER GESCHWEISST

BESCHREIBUNG

- HighEnd-Diamanttrennscheibe mit SHOXX-Schmiedesegmenten
- Segmenthöhe: 13 mm
- maximale Schnittgeschwindigkeit
- sauberer Schnitt

ANWENDUNG

Beton armiert	✓✓	Sandstein	✓
Washbeton	✓✓	Granit/Naturstein	✓
Beton/Betonерzeugnisse	✓✓	Porphyр	✓
Mauerwerk/Ziegel	✓✓	Metall/Stahl	✓
Kalksandstein	✓		

ART.-NR.	BESCHREIBUNG	Ø (MM)	BOHRUNG (MM)	ANZAHL SEGMENTE	SEGMENT STÄRKE (MM)	LISTENPREIS UVP (OHNE MWST. IN EUR)	LISTENPREIS UVP (INKL. MWST. IN EUR)
310621	RX13	300	20,00	20	2,8		
310608	RX13	300	22,23	18	2,8		
310622	RX13	300	25,40	20	2,8		
310528	RX13	350	20,00	21	3,0		
310529	RX13	350	25,40	21	3,0		
310623	RX13	400	20,00	24	3,2		
310624	RX13	400	25,40	24	3,2		

SHOXX®
POWER INSIDE

UX17 



HIGHEND-DIAMANT-TRENNSCHEIBE

MIT **SHOXX-SCHMIEDESEGMENTEN**

SEGMENTHÖHE: **17 MM**

HÖCHSTE STANDZEIT & SCHNITTFREUDIGKEIT

VIBRATIONSARMER & SAUBERER SCHNITT

MAXIMALE UNIVERSALITÄT



Mehr Infos



ANWENDUNG

Beton armiert	✓✓	Mauerwerk/Ziegel	✓✓	Granit/Naturstein	✓	Asphalt	✓
Waschbeton	✓✓	Kalksandstein	✓✓	Porphyrt	✓	Metall/Stahl	✓
Beton/Betonzeugnisse	✓✓	Sandstein	✓✓	Estrich	✓		

ART.-NR.	BESCHREIBUNG	Ø (MM)	BOHRUNG (MM)	ANZAHL SEGMENTE	SEGMENT STÄRKE (MM)	LISTENPREIS UVP (OHNE MWST. IN EUR)	LISTENPREIS UVP (INKL. MWST. IN EUR)
310138	UX17	300	20	19	2,8		
310139	UX17	300	25,4	19	2,8		
310140	UX17	350	20	22	3,0		
310141	UX17	350	25,4	22	3,0		
310200	UX17	400	20	25	3,2		
310201	UX17	400	25,4	25	3,2		



TRENNEN

BETON

SHOXX®

POWER INSIDE

XR20 ♦♦♦♦♦♦



OS EN 13236 konform

MADE IN GERMANY

LASER GESCHWEISST

BESCHREIBUNG

- Einzigartig und Exklusive Diamanttrennscheibe mit SHOXX-Schmiedesegmenten
- Segmenthöhe: 20 mm
- höchste Standzeit und Schnitffreudigkeit
- vibrationsarmer und sauberer Schnitt

ANWENDUNG

Beton armiert	✓✓	Granit/Naturstein	✓
Washbeton	✓✓	Porphy	✓
Beton/Betonzeugnisse	✓✓	Estrich	✓
Mauerwerk/Ziegel	✓✓	Asphalt	✓
Kalksandstein	✓✓	Metall/Stahl	✓
Sandstein	✓✓		

ART-NR.	BESCHREIBUNG	Ø (MM)	BOHRUNG (MM)	ANZAHL SEGMENTE	SEGMENT STÄRKE (MM)	LISTENPREIS UVP (OHNE MWST. IN EUR)	LISTENPREIS UVP (INKL. MWST. IN EUR)
311628	XR20	350	20,00	42	3,2		
311629	XR20	350	25,40	42	3,2		

SHOXX®

POWER INSIDE

BX13 ♦♦♦♦♦♦



OS EN 13236 konform

MADE IN GERMANY

LASER GESCHWEISST

BESCHREIBUNG

- HighEnd-Diamanttrennscheibe mit SHOXX-Schmiedesegmenten
- Segmenthöhe: 13 mm
- höchste Standzeit und Schnitffreudigkeit
- vibrationsarmer und sauberer Schnitt

ANWENDUNG

Beton armiert	✓✓	Kalksandstein	✓
Washbeton	✓✓	Sandstein	✓
Beton/Betonzeugnisse	✓✓	Porphy	✓
Granit/Naturstein	✓✓		
Mauerwerk/Ziegel	✓✓		

ART-NR.	BESCHREIBUNG	Ø (MM)	BOHRUNG (MM)	ANZAHL SEGMENTE	SEGMENT STÄRKE (MM)	LISTENPREIS UVP (OHNE MWST. IN EUR)	LISTENPREIS UVP (INKL. MWST. IN EUR)
310763	BX13	300	20,00	20	2,8		
312052	BX13	300	22,23	20	2,8		
310065	BX13	300	25,4/20	20	2,8		
310048	BX13	350	20,00	21	3,0		
310049	BX13	350	25,4/20	21	3,0		
310050	BX13	350	30/25,4	21	3,0		
310067	BX13	400	20,00	24	3,2		
310057	BX13	400	25,4/20	24	3,2		

MASTER

BGM ♦♦♦♦♦♦



OS EN 13236 konform

MADE IN GERMANY

LASER GESCHWEISST

BESCHREIBUNG

- Premium-Diamanttrennscheibe
- Segmenthöhe: 13 mm
- hohe Standzeit und Schnitffreudigkeit
- vibrationsarmer Schnitt

ANWENDUNG

Beton armiert	✓✓	Kalksandstein	✓
Beton/Betonzeugnisse	✓✓	Sandstein	✓
Mauerwerk/Ziegel	✓✓	Granit/Naturstein	✓
Washbeton	✓	Porphy	✓

ART-NR.	BESCHREIBUNG	Ø (MM)	BOHRUNG (MM)	ANZAHL SEGMENTE	SEGMENT STÄRKE (MM)	LISTENPREIS UVP (OHNE MWST. IN EUR)	LISTENPREIS UVP (INKL. MWST. IN EUR)
310831	BGM	300	20,00	18	2,8		
310832	BGM	300	25,40	18	2,8		
310540	BGM	350	20,00	21	3,0		
310541	BGM	350	25,40	21	3,0		
310833	BGM	400	20,00	24	3,2		
310834	BGM	400	25,40	24	3,2		

MASTER BSE



EN 13236 konform

MADE IN GERMANY AB Ø230

LASER GESCHWEISST

BESCHREIBUNG

- Premium-Diamanttrennscheibe
- Segmenthöhe: 10 mm

ANWENDUNG

Beton/Betonzeugnisse	✓✓	Kalksandstein	✓
Mauerwerk/Ziegel	✓✓	Sandstein	✓
Beton armiert	✓	Granit/Naturstein	✓
Washbeton	✓	Porphy	✓

ART.-NR.	BESCHREIBUNG	Ø (MM)	BOHRUNG (MM)	ANZAHL SEGMENTE	SEGMENT STÄRKE (MM)	LISTENPREIS UVP (OHNE MWST. IN EUR)	LISTENPREIS UVP (INKL. MWST. IN EUR)
310026	BSE	300	20,00	20	2,8		
311368	BSE	300	22,23	20	28		
311057	BSE	300	25,40	20	2,8		
310090	BSE	350	20,00	24	3,0		
310027	BSE	350	25,40	24	3,0		
311058	BSE	400	20,00	26	3,2		
310120	BSE	400	25,40	26	3,2		

SHOXX

POWER INSIDE



EN 13236 konform

MADE IN GERMANY

LASER GESCHWEISST

MX13

BESCHREIBUNG

- HighEnd-Diamanttrennscheibe mit SHOXX-Schmiedesegmenten
- Segmenthöhe: 13 mm
- höchste Standzeit und sauberer Schnitt
- für abrasive Materialien besonders gut geeignet

ANWENDUNG

Beton armiert	✓✓	Sandstein	✓✓
Beton/Betonzeugnisse	✓✓	Washbeton	✓
Mauerwerk/Ziegel	✓✓	Estrich	✓
Kalksandstein	✓✓	Asphalt	✓

ART.-NR.	BESCHREIBUNG	Ø (MM)	BOHRUNG (MM)	ANZAHL SEGMENTE	SEGMENT STÄRKE (MM)	LISTENPREIS UVP (OHNE MWST. IN EUR)	LISTENPREIS UVP (INKL. MWST. IN EUR)
310350	MX13	300	20	20	2,8		
310351	MX13	300	25,4	20	2,8		
310352	MX13	350	20	24	3,0		
310353	MX13	350	25,4	24	3,0		
310354	MX13	400	20	28	3,2		
310355	MX13	400	25,4	28	3,2		

MASTER MST

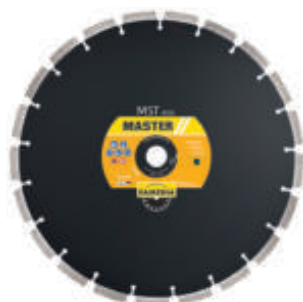

EN 13236 konform

MADE IN GERMANY

LASER GESCHWEISST

BESCHREIBUNG

- Premium-Diamanttrennscheibe
- Segmenthöhe: 11 mm
- universelles Einsatzspektrum

ANWENDUNG

Beton/Betonzeugnisse	✓✓	Washbeton	✓
Mauerwerk/Ziegel	✓✓	Kalksandstein	✓
Beton armiert	✓	Sandstein	✓

ART.-NR.	BESCHREIBUNG	Ø (MM)	BOHRUNG (MM)	ANZAHL SEGMENTE	SEGMENT STÄRKE (MM)	LISTENPREIS UVP (OHNE MWST. IN EUR)	LISTENPREIS UVP (INKL. MWST. IN EUR)
310369	MST	300	20,00	18	2,8		
310370	MST	300	25,40	18	2,8		
310371	MST	350	20,00	21	3,0		
310372	MST	350	25,40	21	3,0		
310373	MST	400	20,00	24	3,2		
310374	MST	400	25,40	24	3,2		



TRENNEN

BETON

UNIVERSAL

SHOXX®

POWER INSIDE

AX13 ◆◆◆◆◆◆◆◆



HIGHEND-DIAMANT-TRENNSCHEIBE

MIT **SHOXX-SCHMIEDESEGMENTEN**

SEGMENTHÖHE: **13 MM**

HOHE STANDZEIT & SCHNITTFREUDIGKEIT

TIEFSCHUTZ-SEGMENTE

VIBRATIONSARMER SCHNITT

IDEAL **BIS 25 KW**



Mehr Infos



ANWENDUNG

- Asphalt ✓✓
- Estrich ✓✓
- Beton/Betonzerzeugnisse ✓

ART-NR.	BESCHREIBUNG	Ø (MM)	BOHRUNG (MM)	ANZAHL SEGMENTE	SEGMENT STÄRKE (MM)	LISTENPREIS UVP (OHNE MWST. IN EUR)	LISTENPREIS UVP (INKL. MWST. IN EUR)
310336	AX13	300	20	18	2,8		
310337	AX13	300	25,4	18	2,8		
310338	AX13	350	20	21	3,0		
310339	AX13	350	25,4	21	3,0		
310340	AX13	400	20	24	3,2		
310341	AX13	400	25,4	24	3,2		



TRENNEN

ASPHALT

MASTER **ASM**



EN 13236
konform

MADE IN **GERMANY**

LASER **GESCHWEISST**

BESCHREIBUNG

- Premium-Diamanttrennscheibe
- Segmenthöhe: 11 mm
- Tiefschutz-Segmente
- ideal für Motortrennschleifer bis 25 kW

ANWENDUNG

Asphalt	✓✓
Estrich	✓
Beton/Betonерzeugnisse	✓

ART.-NR.	BESCHREIBUNG	Ø (MM)	BOHRUNG (MM)	ANZAHL SEGMENTE	SEGMENT STÄRKE (MM)	LISTENPREIS UVP (OHNE MWST. IN EUR)	LISTENPREIS UVP (INKL. MWST. IN EUR)
310131	ASM	300	20	18	2,8		
300044	ASM	300	25,4	18	2,8		
310132	ASM	350	20	21	3,0		
300045	ASM	350	25,4	21	3,0		
310134	ASM	400	20	24	3,2		
300046	ASM	400	25,4	24	3,2		

TECHNIC **AST**



EN 13236
konform

MADE IN **GERMANY**

LASER **GESCHWEISST**

BESCHREIBUNG

- Profi-Diamanttrennscheibe
- Segmenthöhe: 11 mm
- Tiefschutz-Segmente
- ideal für Motortrennschleifer bis 7,5 kW

ANWENDUNG

Asphalt	✓✓
Estrich	✓
Beton/Betonерzeugnisse	✓

ART.-NR.	BESCHREIBUNG	Ø (MM)	BOHRUNG (MM)	ANZAHL SEGMENTE	SEGMENT STÄRKE (MM)	LISTENPREIS UVP (OHNE MWST. IN EUR)	LISTENPREIS UVP (INKL. MWST. IN EUR)
310075	AST	300	20,00	18	2,8		
310076	AST	350	25,4/20	21	3,0		
310072	AST	400	25,40	24	3,2		

SHOXX®

POWER INSIDE

KX13

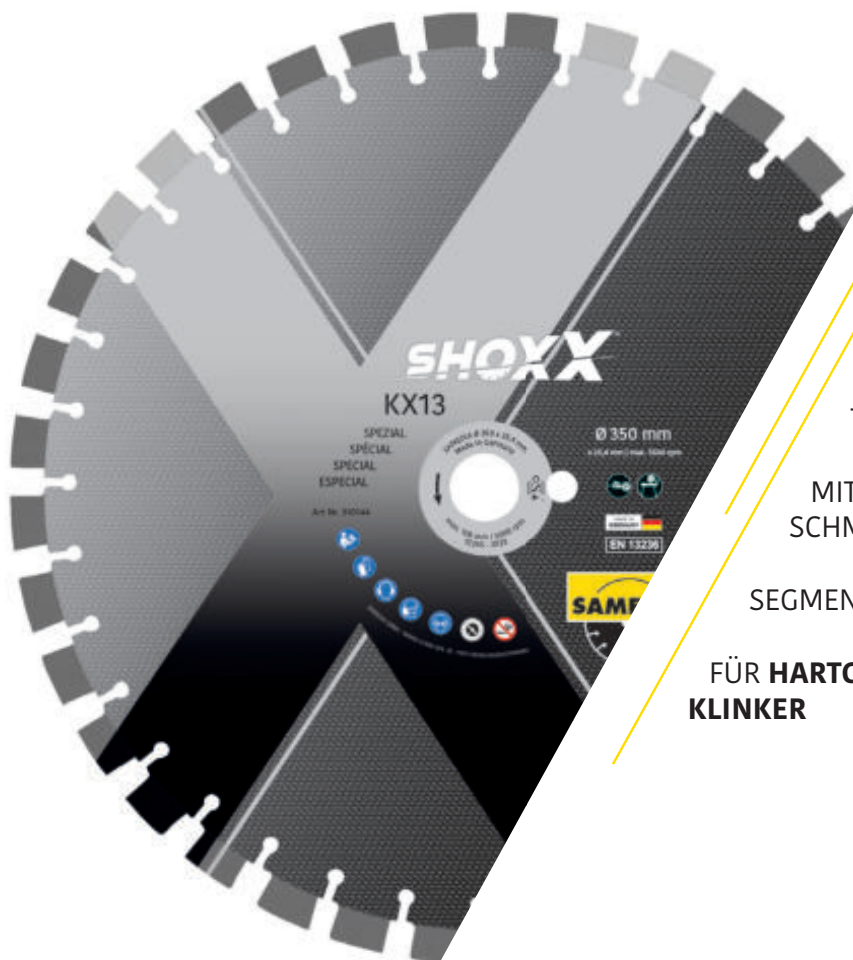

HIGHEND-DIAMANT-TRENNSCHEIBE

MIT **SHOXX-SCHMIEDESEGMENTEN**

SEGMENTHÖHE: **13 MM**

FÜR **HARTGEBRANNT KLINKER**



Mehr Infos

OS[®] EN 13236 konform

MADE IN GERMANY

LASER GESCHWEISST

ART.-NR.	BESCHREIBUNG	Ø (MM)	BOHRUNG (MM)	ANZAHL SEGMENTE	SEGMENT STÄRKE (MM)	LISTENPREIS UVP (OHNE MWST. IN EUR)	LISTENPREIS UVP (INKL. MWST. IN EUR)
310088	KX13	300	25,40	18	2,8		
310089	KX13	350	30/25,4	21	3,0		
310144*	KX13	350	25,40	36	3,0		
310535	KX13	400	25,40	24	3,0		

* SHOXX KX13/K 350x25,4 Kurzzahn

ANWENDUNG

- Klinker/Hartbrandklinker ✓✓
- Beton/Betonzeugnisse ✓



TRENNEN

SPEZIAL



TX13



EN 13236
konform

MADE IN GERMANY

LASER GESCHWEISST

BESCHREIBUNG

- HighEnd-Diamanttrennscheibe mit SHOXX-Schmiedesegmenten
- Segmenthöhe: 13 mm
- vibrationsarmer & auberer Schnitt
- die Universal-Trennscheibe für den Bau
- 3 Segmenttypen - 3 Anwendungsklassen (Beton/Asphalt)

ANWENDUNG

Beton/Betonерzeugnisse	✓✓
Beton armiert	✓
Estrich	✓
Asphalt	✓

ART.-NR.	BESCHREIBUNG	Ø (MM)	BOHRUNG (MM)	ANZAHL SEGMENTE	SEGMENT STÄRKE (MM)	LISTENPREIS UVP (OHNE MWST. IN EUR)	LISTENPREIS UVP (INKL. MWST. IN EUR)
310911	TX13	300	20,00	18	2,8		
310912	TX13	300	25,4/20	18	2,8		
310913	TX13	350	20,00	21	3,0		
310905	TX13	350	25,4/20	21	3,0		
310914	TX13	400	20,00	24	3,2		
310915	TX13	400	25,4/20	24	3,2		

MASTER RFM



EN 13236
konform

MADE IN GERMANY

LASER GESCHWEISST

BESCHREIBUNG

- Premium-Rillenfräse für Dehnfugen
- Segmenthöhe: 10 mm
- Spezial-Legierung für Asphalt und Beton

ANWENDUNG

Beton/Betonерzeugnisse	✓✓
Estrich	✓✓
Asphalt	✓✓

ART.-NR.	BESCHREIBUNG	Ø (MM)	BOHRUNG (MM)	ANZAHL SEGMENTE	SEGMENT STÄRKE (MM)	LISTENPREIS UVP (OHNE MWST. IN EUR)	LISTENPREIS UVP (INKL. MWST. IN EUR)
310633	RFM	350	25,40	21	8,0		
310521	RFM	350	25,40	21	10,0		

MASTER // FSM



 EN 13236
konform

MADE IN GERMANY 

LASER GESCHWEISST 

BESCHREIBUNG

- Premium-Frischbetonscheiben bis 24 h
- Segmenthöhe: 11 mm
- mit eingelöteten Kernschutz-Segmenten
- für Fugenschneider bis 25 kW

ANWENDUNG

Frischbeton 

ART.-NR.	BESCHREIBUNG	Ø (MM)	BOHRUNG (MM)	ANZAHL SEGMENTE	SEGMENT STÄRKE (MM)	LISTENPREIS UVP (OHNE MWST. IN EUR)	LISTENPREIS UVP (INKL. MWST. IN EUR)
311486	FSM	300	25,40	20	2,8		
310030	FSM	350	25,40	24	3,2		
310273	FSM	400	25,40	28	3,2		

MASTER // FSA



 EN 13236
konform

MADE IN GERMANY 

LASER GESCHWEISST 

BESCHREIBUNG

- Premium-Frischbetonscheibe 24-48 h
- Segmenthöhe: 9 mm
- mit eingelöteten Kernschutz-Segmenten
- für Fugenschneider bis 25 kW

ANWENDUNG

Frischbeton 

ART.-NR.	BESCHREIBUNG	Ø (MM)	BOHRUNG (MM)	ANZAHL SEGMENTE	SEGMENT STÄRKE (MM)	LISTENPREIS UVP (OHNE MWST. IN EUR)	LISTENPREIS UVP (INKL. MWST. IN EUR)
310930	FSA	300	25,40	20	2,8		
310403	FSA	350	25,40	24	2,8		
310301	FSA	400	25,40	28	3,2		

MASTER // UVM





 EN 13236
konform

BESCHREIBUNG

- vakuumgelötete All-Cut-Diamanttrennscheibe
- Segmenthöhe: 3 mm
- für den universellen Einsatz

ANWENDUNG

Beton/Betonerzeugnisse 
Metall/Stahl 
Kunststoff/GfK 

ART.-NR.	BESCHREIBUNG	Ø (MM)	BOHRUNG (MM)	ANZAHL SEGMENTE	SEGMENT STÄRKE (MM)	LISTENPREIS UVP (OHNE MWST. IN EUR)	LISTENPREIS UVP (INKL. MWST. IN EUR)
310798	UVM	300	25,4/20	21	3,0		
310799	UVM	350	25,4/20	24	3,0		
310800	UVM	400	25,4/20	28	3,0		

ANWENDUNGSSPEKTRUM STEINTRENNMASCHINE & FLIESENSÄGE

MATERIAL	BETON								UNIV.	GRANIT				FEINSTEINZEUG/FLIESEN					SPEZIAL			
	UX13 AMP-HIBIA	BX13	BX13 SILENCIO	BGM	USM	UB13	MX13	MST		GX20 SILENCIO	GX13 SILENCIO	GX13	GSM SILENCIO	GTM	KSX	KVX	KCM	KJM	KCT	KX13 SILENCIO	KX13	
	SHOXX		MASTER		SHOXX	SHOXX	MASTER		SHOXX		MASTER		SHOXX	MASTER	SHOXX	MASTER	TECHNIC	SHOXX				
Segmenthöhe	13	13	13	13	11	13	13	11	20	13	13	11	10	8	8	7	7	7	13	13		
Durchmesser (mm)	300-600	300-450	350-450	300-450	300-1000	700-900	300-400	300-400	400-600	300-450	300-450	250-900	230-350	180-350	150-350	150-350	150-350	115-230	300-350	300-400		
FÜR STEINTRENNMASCHINEN	•	•	•	•	•	•	•	•	•	•	•	•	•	•	•	•	•	•	•	•	•	•
FÜR FLIESENSÄGEN															•	•	•	•				
Katalogseite	48	49	49	49	50	50	51	51	52	52	52	53	53	54	55	55	56	56	57	57		
Beton armiert	✓✓	✓✓	✓✓	✓	✓	✓✓	✓✓	✓		✓	✓	✓	✓							✓	✓	
Washbeton	✓✓	✓✓	✓✓	✓	✓		✓	✓		✓	✓	✓	✓							✓	✓	
Beton/Betonzeugnisse	✓✓	✓✓	✓✓	✓✓	✓	✓✓	✓✓	✓✓		✓✓	✓✓	✓	✓							✓✓	✓✓	
hochdichter Kalksandstein	✓				✓	✓✓														✓	✓	
Mauerwerk/Ziegel	✓✓	✓✓	✓✓	✓✓	✓✓	✓✓	✓✓	✓✓		✓✓	✓✓	✓✓	✓✓							✓✓	✓✓	
Kalksandstein	✓✓	✓	✓	✓	✓	✓✓	✓✓	✓												✓✓	✓✓	
Sandstein	✓✓	✓	✓	✓	✓		✓✓	✓												✓✓	✓✓	
Feuerfest/Schamotte	✓																					
Quarzit									✓	✓	✓	✓	✓✓	✓								
Granit/Naturstein	✓	✓	✓	✓	✓	✓✓			✓✓	✓✓	✓✓	✓✓	✓✓	✓✓	✓	✓	✓					
Kalkstein/Travertin	✓								✓	✓	✓	✓	✓	✓								
Porphy	✓								✓	✓✓	✓✓	✓	✓	✓								
Fliesen													✓	✓	✓✓	✓✓	✓✓	✓✓				
Feinsteinzeug													✓	✓✓	✓✓	✓✓	✓					
Feinsteinzeug 2-3cm														✓✓		✓	✓					
Keramik-Verbundplatte	✓													✓✓		✓	✓✓					
Kunststein/Marmor														✓✓		✓	✓					
Klinker/Hartbrandklinker														✓		✓				✓✓	✓✓	

* SILENCIO = deutliche Lärmreduzierung um ca. 80% gegenüber Massivkern in Standardausführung.



TRENNEN

SPEZIAL

SHOXX[®]

POWER INSIDE

UX13 AMPHIBIA

LÄRMREDUZIERT!

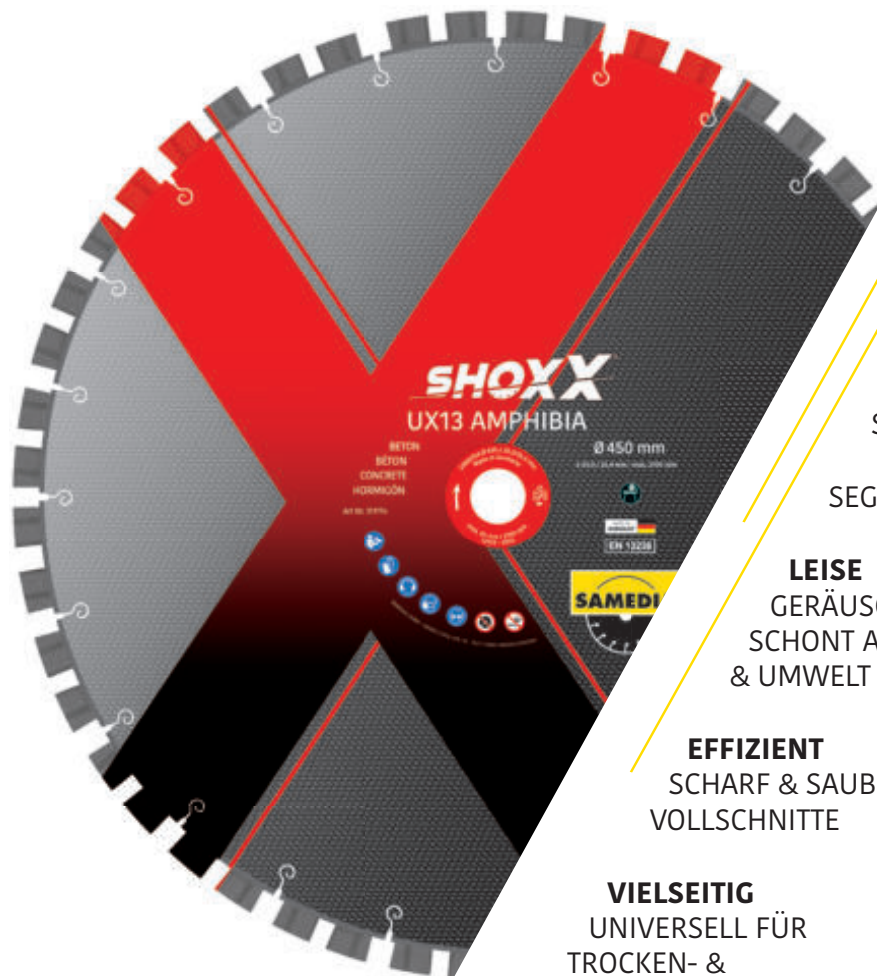

HIGHEND-DIAMANT-TRENNSCHEIBE FÜR TISCHSÄGEN

MIT **SHOXX-SCHMIEDESEGMENTEN**

SEGMENTHÖHE: **13 MM**

LEISE
GERÄUSCHREDUZIERT,
SCHONT ANWENDER
& UMWELT

EFFIZIENT
SCHARF & SAUBERE
VOLLSCHNITTE

VIELSEITIG
UNIVERSELL FÜR
TROCKEN- &
NASSSCHNITT



Mehr Infos

OS[®] EN 13236 konform

MADE IN GERMANY



LASER GESCHWEISST



ANWENDUNG

Beton armiert	✓✓	Mauerwerk/Ziegel	✓✓	hochdichter Kalksandstein	✓	Kalkstein/Travertin	✓
Waschbeton	✓✓	Kalksandstein	✓✓	Feuerfest/Schamotte	✓	Porphyr	✓
Beton/Betonzeugnisse	✓✓	Sandstein	✓✓	Granit/Naturstein	✓	Keramik-Verbundplatte	✓

SILENCIO = deutliche Lärmreduzierung um ca. 80% gegenüber Massivkern in Standardausführung.

ART-NR.	BESCHREIBUNG	Ø (MM)	BOHRUNG (MM)	ANZAHL SEGMENTE	SEGMENT STÄRKE (MM)	LISTENPREIS UVP (OHNE MWST. IN EUR)	LISTENPREIS UVP (INKL. MWST. IN EUR)
311712	UX13 Amphibia	300	30/25,4	36	2,8		
311713	UX13 Amphibia	350	30/25,4	36	3,0		
311714	UX13 Amphibia	400	30/25,4	48	3,6		
311715	UX13 Amphibia	450	30/25,4	48	3,6		
311741	UX13 Amphibia	500	30/25,4	30	3,6		
311716	UX13 Amphibia	600	60/25,4	36	3,6		



TRENNEN

BETON

SHOXX
POWER INSIDE

BX13



OS EN 13236 konform

MADE IN GERMANY

LASER GESCHWEISST

BESCHREIBUNG

- HighEnd-Diamanttrennscheibe mit SHOXX-Schmiedesegmenten
- Segmenthöhe: 13 mm
- höchste Standzeit und Schnittfreudigkeit
- vibrationsarmer und sauberer Schnitt

ANWENDUNG

Beton armiert	✓✓
Washbeton	✓✓
Beton/Betonzeugnisse	✓✓
Mauerwerk/Ziegel	✓✓
Kalksandstein	✓
Sandstein	✓
Granit/Naturstein	✓

ART.-NR.	BESCHREIBUNG	Ø (MM)	BOHRUNG (MM)	ANZAHL SEGMENTE	SEGMENT STÄRKE (MM)	LISTENPREIS UVP (OHNE MWST. IN EUR)	LISTENPREIS UVP (INKL. MWST. IN EUR)
310065	BX13	300	25,4/20	20	2,8		
311417	BX13	300	30/25,4	20	2,8		
310049	BX13	350	25,4/20	21	3,0		
310050	BX13	350	30/25,4	21	3,0		
310035	BX13	380	30	22	3,2		
310057	BX13	400	25,4/20	24	3,2		
311118	BX13	400	30/25,4	24	3,2		
310975	BX13	400	60	24	3,2		
311991	BX13	450	30/25,4	25	3,2		

SHOXX
POWER INSIDE

BX13 SILENCIO ♦♦♦♦♦♦♦♦

LÄRMREDUZIERT!
NEU!



OS EN 13236 konform

MADE IN GERMANY

LASER GESCHWEISST

BESCHREIBUNG

- HighEnd-Diamanttrennscheibe mit SHOXX-Schmiedesegmenten für Tischsägen
- Segmenthöhe: 13 mm
- leise - geräuschreduziert, schont Anwender und Umwelt
- effizient - scharf und saubere Vollschnitte
- vielseitig - universell für Trocken- und Nasschnitt

ANWENDUNG

Beton armiert	✓✓
Washbeton	✓✓
Beton/Betonzeugnisse	✓✓
Mauerwerk/Ziegel	✓✓
Kalksandstein	✓
Sandstein	✓
Granit/Naturstein	✓

SILENCIO = deutliche Lärmreduzierung um ca. 80% gegenüber Massivkern in Standardausführung.

ART.-NR.	BESCHREIBUNG	Ø (MM)	BOHRUNG (MM)	ANZAHL SEGMENTE	SEGMENT STÄRKE (MM)	LISTENPREIS UVP (OHNE MWST. IN EUR)	LISTENPREIS UVP (INKL. MWST. IN EUR)
312010	BX13 Silencio	350	30/25,4	42	3,0		
312011	BX13 Silencio	450	30/25,4	48	3,6		

MASTER

BGM ♦♦♦♦♦♦♦♦



OS EN 13236 konform

MADE IN GERMANY

LASER GESCHWEISST

BESCHREIBUNG

- Premium-Diamanttrennscheibe
- Segmenthöhe: 13 mm
- hohe Standzeit und Schnittfreudigkeit
- vibrationsarmer Schnitt

ANWENDUNG

Beton/Betonzeugnisse	✓✓	Kalksandstein	✓
Mauerwerk/Ziegel	✓✓	Sandstein	✓
Beton armiert	✓	Granit/Naturstein	✓
Washbeton	✓		

ART.-NR.	BESCHREIBUNG	Ø (MM)	BOHRUNG (MM)	ANZAHL SEGMENTE	SEGMENT STÄRKE (MM)	LISTENPREIS UVP (OHNE MWST. IN EUR)	LISTENPREIS UVP (INKL. MWST. IN EUR)
310832	BGM	300	25,40	18	2,8		
310541	BGM	350	25,40	21	3,0		
310834	BGM	400	25,40	24	3,2		
311055	BGM	450	25,40	25	3,6		

MASTER // USM



OS[®] EN 13236
konform

MADE IN
GERMANY

LASER
GESCHWEISST

BESCHREIBUNG

- Premium-Diamanttrennscheibe
- Segmenthöhe: 11 mm
- hohe Standzeit und sauberer Schnitt
- ideal für Blocksteinsägen

ANWENDUNG

Mauerwerk/Ziegel	✓✓	hochdichter Kalksandstein	✓
Beton armiert	✓	Kalksandstein	✓
Waschbeton	✓	Sandstein	✓
Beton/Betonerzeugnisse	✓	Granit/Naturstein	✓

ART-NR.	BESCHREIBUNG	Ø (MM)	BOHRUNG (MM)	ANZAHL SEGMENTE	SEGMENT STÄRKE (MM)	LISTENPREIS UVP (OHNE MWST. IN EUR)	LISTENPREIS UVP (INKL. MWST. IN EUR)
311353	USM	300	30/25,4	21	2,8		
310950	USM	350	30/25,4	21	3,0		
311144	USM	350	60,00	21	3,0		
310951	USM	400	30/25,4	24	3,2		
311176	USM	400	60,00	24	3,2		
310952	USM	450	30/25,4	25	3,6		
310953	USM	500	30/25,4	30	3,6		
311185	USM	500	60,00	30	3,6		
310954	USM	600	60/25,4	34	3,6		
311072	USM	625	60/25,4	36	4,6		
311073	USM	650	60/25,4	36	4,0		
310955	USM	700	60/25,4	40	4,0		
311122	USM	800	60,00	46	4,6		
310956	USM	900	60/55	52	4,6		
311074	USM	1000	60/25,4	52	4,6		

SHOXX®

POWER INSIDE

UB13



OS[®] EN 13236
konform

MADE IN
GERMANY

LASER
GESCHWEISST

BESCHREIBUNG

- HighEnd-Diamanttrennscheibe mit SHOXX-Schmiedesegmenten
- Segmenthöhe: 13 mm
- hohe Standzeit und sauberer Schnitt
- ideal für Blocksteinsägen

ANWENDUNG

Beton armiert	✓✓
Beton/Betonerzeugnisse	✓✓
hochdichter Kalksandstein	✓✓
Mauerwerk/Ziegel	✓✓
Kalksandstein	✓✓
Granit/Naturstein	✓✓

ART-NR.	BESCHREIBUNG	Ø (MM)	BOHRUNG (MM)	ANZAHL SEGMENTE	SEGMENT STÄRKE (MM)	LISTENPREIS UVP (OHNE MWST. IN EUR)	LISTENPREIS UVP (INKL. MWST. IN EUR)
310577	UB13	700	60	40	4,6		
310578	UB13	900	60/55	52	4,6		

Andere Durchmesser auf Anfrage erhältlich.



TRENNEN

BETON

UNIVERSAL



MX13



 EN 13236
konform

MADE IN GERMANY 

LASER GESCHWEISST 

BESCHREIBUNG

- HighEnd-Diamanttrennscheibe mit SHOXX-Schmiedesegmenten
- Segmenthöhe: 13 mm
- höchste Standzeit und sauberer Schnitt
- für abrasive Materialien besonders gut geeignet

ANWENDUNG

Beton armiert	✓✓	Sandstein	✓✓
Beton/Betonzeugnisse	✓✓	Washbeton	✓
Mauerwerk/Ziegel	✓✓		
Kalksandstein	✓✓		

ART.-NR.	BESCHREIBUNG	Ø (MM)	BOHRUNG (MM)	ANZAHL SEGMENTE	SEGMENT STÄRKE (MM)	LISTENPREIS UVP (OHNE MWST. IN EUR)	LISTENPREIS UVP (INKL. MWST. IN EUR)
310351	MX13	300	25,4	20	2,8		
310353	MX13	350	25,4	24	3,0		
310355	MX13	400	25,4	28	3,2		

MASTER

MST



 EN 13236
konform

MADE IN GERMANY 

LASER GESCHWEISST 

BESCHREIBUNG

- Premium-Diamanttrennscheibe
- Segmenthöhe: 11 mm
- universelles Einsatzspektrum

ANWENDUNG

Beton/Betonzeugnisse	✓✓	Washbeton	✓
Mauerwerk/Ziegel	✓✓	Kalksandstein	✓
Beton armiert	✓	Sandstein	✓

ART.-NR.	BESCHREIBUNG	Ø (MM)	BOHRUNG (MM)	ANZAHL SEGMENTE	SEGMENT STÄRKE (MM)	LISTENPREIS UVP (OHNE MWST. IN EUR)	LISTENPREIS UVP (INKL. MWST. IN EUR)
310370	MST	300	25,40	18	2,8		
310372	MST	350	25,40	21	3,0		
310374	MST	400	25,40	24	3,2		

SHOXX®

POWER INSIDE



OS A EN 13236 konform

MADE IN GERMANY

LASER GESCHWEISST

GX20 SILENCIO

LÄRMREDUZIERT!

BESCHREIBUNG

- HighEnd-Diamanttrennscheibe mit SHOXX-Schmiedesegmenten
- Segmenthöhe: 20 mm
- ideal für Brückensägen
- max. Geräuschreduzierung mit SILENCIO Sandwichkern

ANWENDUNG

Granit/Naturstein	✓✓	Kalkstein/Travertin	✓
Quarzit	✓	Porphy	✓

SILENCIO = deutliche Lärmreduzierung um ca. 80% gegenüber Massivkern in Standardausführung.

ART.-NR.	BESCHREIBUNG	Ø (MM)	BOHRUNG (MM)	ANZAHL SEGMENTE	SEGMENT STÄRKE (MM)	LISTENPREIS UVP (OHNE MWST. IN EUR)	LISTENPREIS UVP (INKL. MWST. IN EUR)
310393	GX20 SILENCIO	400	60,00	24	3,2		
310335	GX20 SILENCIO	500	60,00	30	3,8		
310385	GX20 SILENCIO	600	60,00	36	4,8		

SHOXX®

POWER INSIDE



OS A EN 13236 konform

MADE IN GERMANY

LASER GESCHWEISST

GX13 SILENCIO

LÄRMREDUZIERT!

BESCHREIBUNG

- HighEnd-Diamanttrennscheibe mit SHOXX-Schmiedesegmenten
- Segmenthöhe: 13 mm
- vibrationsarmer und sauberer Schnitt
- maximale Geräuschreduzierung durch SILENCIO-Sandwichkern

ANWENDUNG

Granit/Naturstein	✓✓	Beton armiert	✓
Beton/Betonzeugnisse	✓✓	Waschbeton	✓
Porphy	✓✓	Quarzit	✓
Mauerwerk/Ziegel	✓✓	Kalkstein/Travertin	✓

SILENCIO = deutliche Lärmreduzierung um ca. 80% gegenüber Massivkern in Standardausführung.

ART.-NR.	BESCHREIBUNG	Ø (MM)	BOHRUNG (MM)	ANZAHL SEGMENTE	SEGMENT STÄRKE (MM)	LISTENPREIS UVP (OHNE MWST. IN EUR)	LISTENPREIS UVP (INKL. MWST. IN EUR)
311053	GX13 SILENCIO	300	30/25,4	18	2,8		
310084	GX13 SILENCIO	350	30/25,4	21	3,0		
310823	GX13 SILENCIO	400	30/25,4	24	3,2		
311392	GX13 SILENCIO	450	30/25,40	26	3,6		

SHOXX®

POWER INSIDE



OS A EN 13236 konform

MADE IN GERMANY

LASER GESCHWEISST

GX13

BESCHREIBUNG

- HighEnd-Diamanttrennscheibe mit SHOXX-Schmiedesegmenten
- Segmenthöhe: 13 mm
- hohe Standzeit & Schnitffreudigkeit
- vibrationsarmer und sauberer Schnitt

ANWENDUNG

Granit/Naturstein	✓✓	Beton armiert	✓
Beton/Betonzeugnisse	✓✓	Waschbeton	✓
Porphy	✓✓	Quarzit	✓
Mauerwerk/Ziegel	✓✓	Kalkstein/Travertin	✓

ART.-NR.	BESCHREIBUNG	Ø (MM)	BOHRUNG (MM)	ANZAHL SEGMENTE	SEGMENT STÄRKE (MM)	LISTENPREIS UVP (OHNE MWST. IN EUR)	LISTENPREIS UVP (INKL. MWST. IN EUR)
310010	GX13	300	30/25,40	18	2,8		
310278	GX13	300	40,00	18	2,8		
300108	GX13	350	25,40	21	3,0		
310009	GX13	350	30,00	21	3,0		
310383	GX13	350	60,0	21	3,0		
310821	GX13	400	25,40	24	3,2		
310822	GX13	400	30,00	24	3,2		
311369	GX13	450	60,0	15	3,6		

MASTER

GSM SILENCIO



LÄRMREDUZIERT!



oSA[®] EN 13236 konform

MADE IN GERMANY

LASER GESCHWEISST

BESCHREIBUNG

- Premium-Diamant-trennscheibe
- Segmenthöhe: 11 mm
- maximale Geräuschreduzierung durch SILENCIO-Sandwichkern
- ideal für 2,2 kW-Tischsägen

ANWENDUNG

Granit/Naturstein	✓✓	Beton/Betonерzeugnisse	✓
Mauerwerk/Ziegel	✓✓	Quarzit	✓
Beton armiert	✓	Kalkstein/Travertin	✓
Waschbeton	✓	Porphyr	✓

SILENCIO = deutliche Lärmreduzierung um ca. 80% gegenüber Massivkern in Standardausführung.

ART.-NR.	BESCHREIBUNG	Ø (MM)	BOHRUNG (MM)	ANZAHL SEGMENTE	SEGMENT STÄRKE (MM)	LISTENPREIS UVP (OHNE MWST. IN EUR)	LISTENPREIS UVP (INKL. MWST. IN EUR)
311052	GSM SILENCIO	250	30/25,4	17	2,6		
311044	GSM SILENCIO	300	30/25,4	18	2,6		
311045	GSM SILENCIO	350	30/25,4	21	3,0		
311046	GSM SILENCIO	400	30/25,4	24	3,2		
311047	GSM SILENCIO	450	25,40	26	3,6		
311048	GSM SILENCIO	500	25,40	30	4,0		
311049	GSM SILENCIO	600	25,40	36	4,6		
311050	GSM SILENCIO	700	25,40	40	4,6		
311067	GSM SILENCIO	900	60/55	52	4,6		

MASTER

GTM



oSA[®] EN 13236 konform

BESCHREIBUNG

- Premium-Diamant-trennscheibe
- Segmenthöhe: 10 mm
- mit geschlossenem Turborand
- für Präzisionsschnitte

ANWENDUNG

Granit/Naturstein	✓✓	Beton/Betonерzeugnisse	✓
Quarzit	✓✓	Kalkstein/Travertin	✓
Mauerwerk/Ziegel	✓✓	Porphyr	✓
Beton armiert	✓	Fliesen	✓
Waschbeton	✓	Feinsteinzeug	✓

ART.-NR.	BESCHREIBUNG	Ø (MM)	BOHRUNG (MM)	ANZAHL SEGMENTE	SEGMENT STÄRKE (MM)	LISTENPREIS UVP (OHNE MWST. IN EUR)	LISTENPREIS UVP (INKL. MWST. IN EUR)
311226	GTM	230	30/25,4	1	2,6		
310387	GTM	300	30/25,4	1	2,8		
310388	GTM	350	30/25,4	1	2,8		



TRENNEN

GRANIT

SHOXX
POWER INSIDE

KSX ♦♦♦♦♦♦

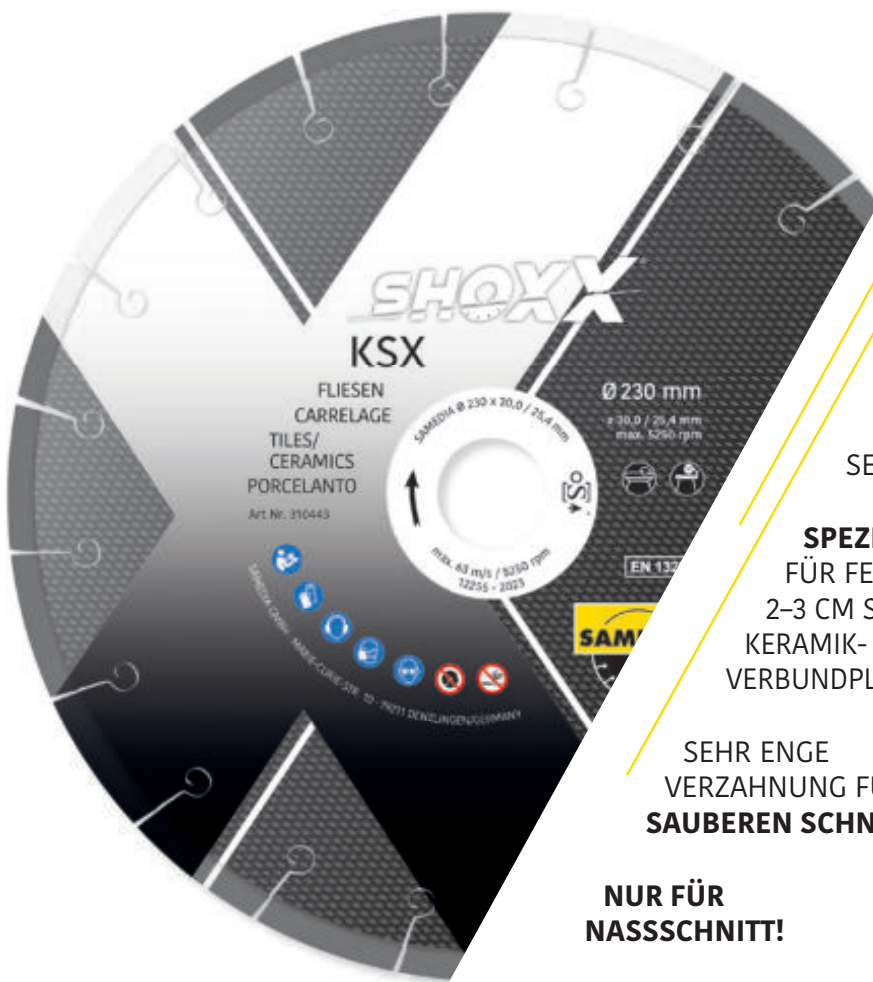

HIGHEND-DIAMANT-TRENNSCHEIBE

SEGMENTHÖHE: **8 MM**

SPEZIAL-LEGIERUNG FÜR FEINSTEINZEUG
2-3 CM STARK & KERAMIK-VERBUNDPLATTE

SEHR ENGE VERZÄHNUNG FÜR SAUBEREN SCHNITT

NUR FÜR NASSSCHNITT!



Mehr Infos

EN 13236 konform

ANWENDUNG

Feinsteinzeug 2-3cm	✓✓	Keramik-Verbundplatte	✓✓	Kalkstein/Travertin	✓	Klinker/Hartbrandklinker	✓
Feinsteinzeug	✓✓	Kunststein/Marmor	✓✓	Porphyrt	✓		
Granit/Naturstein	✓✓	Quarzit	✓	Fliesen	✓		

ART.-NR.	BESCHREIBUNG	Ø (MM)	BOHRUNG (MM)	ANZAHL SEGMENTE	SEGMENT STÄRKE (MM)	LISTENPREIS UVP (OHNE MWST. IN EUR)	LISTENPREIS UVP (INKL. MWST. IN EUR)
310441	KSX	180	30/25,4	14	2,0		
310442	KSX	200	30/25,4	16	2,0		
310443	KSX	230	30/25,4	18	2,0		
310444	KSX	250	30/25,4	20	2,2		
310445	KSX	300	30/25,4	24	2,4		
310446	KSX	350	30/25,4	28	2,4		
310588	KSX	400	30/25,4	32	2,8		
310970	KSX	400	60,00	32	2,8		
311071	KSX	500	30/25,4	36	3,4		



TRENNEN

FLIESEN



KVX



 EN 13236 konform

BESCHREIBUNG

- HighEnd-Diamanttrennscheibe
- Segmenthöhe: 8 mm
- trocken- und nass einsetzbar
- sehr saubere Schnittkanten

ANWENDUNG

Feinsteinzeug	✓✓
Fliesen	✓✓
Granit/Naturstein	✓

ART.-NR.	BESCHREIBUNG	Ø (MM)	BOHRUNG (MM)	ANZAHL SEGMENTE	SEGMENT STÄRKE (MM)	LISTENPREIS UVP (OHNE MWST. IN EUR)	LISTENPREIS UVP (INKL. MWST. IN EUR)
311078	KVX	150	25,4/22,23	1	1,6		
311079	KVX	180	30/25,4	1	1,6		
311080	KVX	200	30/25,4	1	1,6		
311092	KVX	230	30/25,4	1	1,6		
311082	KVX	250	30/25,4	1	1,6		
311083	KVX	300	30/25,4	1	2,0		
311084	KVX	350	30/25,4	1	2,0		

MASTER

KCM



 EN 13236 konform

BESCHREIBUNG

- Premium-Diamanttrennscheibe
- Segmenthöhe: 7 mm
- geschlossener Rand
- sauberer Schnitt

ANWENDUNG

Feinsteinzeug	✓✓	Kunststein/Marmor	✓
Fliesen	✓✓	Klinker/Hartbrandklinker	✓
Feinsteinzeug 2-3cm	✓	Keramik-Verbundplatte	✓
Granit/Naturstein	✓		

ART.-NR.	BESCHREIBUNG	Ø (MM)	BOHRUNG (MM)	ANZAHL SEGMENTE	SEGMENT STÄRKE (MM)	LISTENPREIS UVP (OHNE MWST. IN EUR)	LISTENPREIS UVP (INKL. MWST. IN EUR)
310015	KCM	150	25,4/22,23	1	1,5		
300003	KCM	180	30/25,4	1	1,6		
300004	KCM	200	30/25,4	1	1,6		
310283	KCM	230	30/25,4	1	1,6		
300006	KCM	250	30/25,4	1	1,6		
300007	KCM	300	30/25,4	1	2,0		
300053	KCM	350	30/25,4	1	2,0		

MASTER // KJM

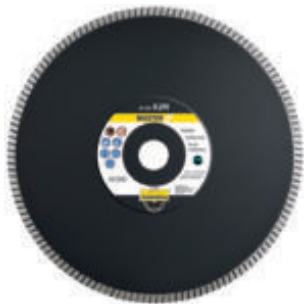

EN 13236
konform

BESCHREIBUNG

- Premium-Diamanttrennscheibe
- Segmenthöhe: 7 mm
- mit verstärktem Flansch (bis Ø 230 mm)
- extra-dünner Turborand
- schneller und sauberer Schnitt

ANWENDUNG

Fliesen	✓✓
Keramik-Verbundplatte	✓✓
Feinsteinzeug 2-3cm	✓
Feinsteinzeug	✓
Granit/Naturstein	✓
Kunststein/Marmor	✓

ART.-NR.	BESCHREIBUNG	Ø (MM)	BOHRUNG (MM)	ANZAHL SEGMENTE	SEGMENT STÄRKE (MM)	LISTENPREIS UVP (OHNE MWST. IN EUR)	LISTENPREIS UVP (INKL. MWST. IN EUR)
310628	KJM	150	25,40	1	1,4		
311224	KJM	180	22,23	1	1,6		
310629	KJM	180	25,40	1	1,6		
330023	KJM	200	30/25,4	1	1,6		
310630	KJM	230	22,23	1	1,6		
310631	KJM	250	30/25,4	1	1,6		
310632	KJM	300	30/25,4	1	2,2		
310358	KJM	350	30/25,4	1	2,2		

TECHNIC // KCT



EN 13236
konform

BESCHREIBUNG

- Profi-Diamanttrennscheibe
- Segmenthöhe: 7 mm
- geschlossener Rand
- sauberer Schnitt
- nicht geeignet für Feinsteinzeug und hartgebrannte Fliesen

ANWENDUNG

Fliesen	✓✓
---------	----

ART.-NR.	BESCHREIBUNG	Ø (MM)	BOHRUNG (MM)	ANZAHL SEGMENTE	SEGMENT STÄRKE (MM)	LISTENPREIS UVP (OHNE MWST. IN EUR)	LISTENPREIS UVP (INKL. MWST. IN EUR)
330008	KCT	115	22,23	1	1,6		
330009	KCT	125	22,23	1	1,6		
330010	KCT	180	30/25,4	1	2,0		
330011	KCT	200	30/25,4	1	2,0		
330012	KCT	230	22,23	1	2,0		



TRENNEN

FLIESEN

SPEZIAL



KX13 SILENCIO

LÄRMREDUZIERT!



 EN 13236 konform

MADE IN GERMANY 

LASER GESCHWEISST 

BESCHREIBUNG

- HighEnd-Diamanttrennscheibe mit SHOXX-Schmiedesegmenten
- Segmenthöhe: 13 mm
- maximale Geräuschreduzierung durch SILENCIO-Sandwichkern
- für hartgebrannte Klinker
- insbesondere gut für 2,2 kW-Tischsagen

ANWENDUNG

Klinker/Hartbrandklinker	✓✓	Sandstein	✓✓
Beton/Betonzeugnisse	✓✓	Washbeton	✓
Mauerwerk/Ziegel	✓✓	Beton armiert	✓
Kalksandstein	✓✓	hochdichter Kalksandstein	✓

SILENCIO = deutliche Lärmreduzierung um ca. 80% gegenüber Massivkern in Standardausführung.

ART.-NR.	BESCHREIBUNG	Ø (MM)	BOHRUNG (MM)	ANZAHL SEGMENTE	SEGMENT STÄRKE (MM)	LISTENPREIS UVP (OHNE MWST. IN EUR)	LISTENPREIS UVP (INKL. MWST. IN EUR)
310092	KX13 SILENCIO	300	25,40	20	2,8		
310093	KX13 SILENCIO	350	30/25,4	24	3,0		



KX13



 EN 13236 konform

MADE IN GERMANY 

LASER GESCHWEISST 

BESCHREIBUNG

- HighEnd-Diamanttrennscheibe mit SHOXX-Schmiedesegmenten
- Segmenthöhe: 13 mm
- für hartgebrannte Klinker

ANWENDUNG

Klinker/Hartbrandklinker	✓✓	Sandstein	✓✓
Beton/Betonzeugnisse	✓✓	Washbeton	✓
Mauerwerk/Ziegel	✓✓	Beton armiert	✓
Kalksandstein	✓✓	hochdichter Kalksandstein	✓

ART.-NR.	BESCHREIBUNG	Ø (MM)	BOHRUNG (MM)	ANZAHL SEGMENTE	SEGMENT STÄRKE (MM)	LISTENPREIS UVP (OHNE MWST. IN EUR)	LISTENPREIS UVP (INKL. MWST. IN EUR)
310088	KX13	300	25,40	18	2,8		
310089	KX13	350	30/25,4	21	3,0		
310144*	KX13	350	30/25,40	36	3,0		
310535	KX13	400	25,40	24	3,0		

* SHOXX KX13/K 350x30/25,4 Kurzzahn

ANWENDUNGSSPEKTRUM FUGENSCHNEIDER

MATERIAL	BETON					UNI.	ASPHALT			SPEZIAL				
	UX17	BY13	BCM	BFM	MX13	AX13	ASM	AST	TX13	RFM	FSM	FSA	FQM/FOY/FOA	
	SHOXX		MASTER			SHOXX	SHOXX	MASTER	TECHNIC	SHOXX	MASTER			
Maschinen (kW)	< 15	< 7,5	< 7,5	< 15	< 7,5	< 15	< 15	< 7,5	< 7,5	< 15	< 25	< 25		
Segmenthöhe	17	13	13	11	13	13	11	11	13	10	11	9	10	
Durchmesser (mm)	350-600	350-450	350-450	450-800	350-400	350-600	350-800	350-500	350-450	350	350-400	350-400	120	
Katalogseite	58	58	59	59	59	60	61	61	62	62	62	63	63	
Altbeton armiert	✓✓	✓✓	✓✓	✓✓	✓✓			✓	✓				✓✓	
Asphalt						✓✓	✓✓	✓✓	✓	✓✓				
Frischbeton bis 24h											✓✓			
Frischbeton 24h - 48h												✓✓		
Estrich													✓✓	



SHOXX POWER INSIDE

UX17



EN 13236 konform
MADE IN GERMANY
LASER GESCHWEISST

BESCHREIBUNG

- HighEnd-Diamanttrennscheibe mit SHOXX-Schmiedesegmenten
- Segmenthöhe: 17 mm
- höchste Standzeit und Schnitffreudigkeit
- vibrationsarmer und sauberer Schnitt
- maximale Universalität
- für Fugenschneider bis 15 kW

ANWENDUNG

Altbeton armiert ✓✓

ART.-NR.	BESCHREIBUNG	Ø (MM)	BOHRUNG (MM)	ANZAHL SEGMENTE	SEGMENT STÄRKE (MM)	LISTENPREIS UVP (OHNE MWST. IN EUR)	LISTENPREIS UVP (INKL. MWST. IN EUR)
310141	UX17	350	25,4	22	3,0		
310201	UX17	400	25,4	25	3,2		
311054	UX17	450	25,4	25	3,6		
312041	UX17	500	25,4	30	3,6		
311992	UX17	600	25,4	34	3,6		

weitere Durchmesser verfügbar!

SHOXX POWER INSIDE

BX13



EN 13236 konform
MADE IN GERMANY
LASER GESCHWEISST

BESCHREIBUNG

- HighEnd-Diamanttrennscheibe mit SHOXX-Schmiedesegmenten
- Segmenthöhe: 13 mm
- höchste Standzeit und Schnitffreudigkeit
- vibrationsarmer und sauberer Schnitt
- für Fugenschneider bis 7,5 kW

ANWENDUNG

Altbeton armiert ✓✓

ART.-NR.	BESCHREIBUNG	Ø (MM)	BOHRUNG (MM)	ANZAHL SEGMENTE	SEGMENT STÄRKE (MM)	LISTENPREIS UVP (OHNE MWST. IN EUR)	LISTENPREIS UVP (INKL. MWST. IN EUR)
310049	BX13	350	25,4/20	21	3,0		
310050	BX13	350	30/25,4	21	3,0		
310057	BX13	400	25,4/20	24	3,2		
310220	BX13	450	25,4	25	3,6		

Andere Durchmesser auf Anfrage erhältlich.



TRENNEN

BETON

UNIVERSAL

MASTER BGM



 EN 13236 konform

MADE IN GERMANY 

LASER GESCHWEISST 

BESCHREIBUNG

- Premium-Diamanttrennscheibe
- Segmenthöhe: 13 mm
- hohe Standzeit und Schnittfreudigkeit
- vibrationsarmer Schnitt
- für Fugenschneider bis 7,5 kW

ANWENDUNG

Altbeton armiert 

ART.-NR.	BESCHREIBUNG	Ø (MM)	BOHRUNG (MM)	ANZAHL SEGMENTE	SEGMENT STÄRKE (MM)	LISTENPREIS UVP (OHNE MWST. IN EUR)	LISTENPREIS UVP (INKL. MWST. IN EUR)
310541	BGM	350	25,40	21	3,0		
310834	BGM	400	25,40	24	3,2		
311055	BGM	450	30/25,40	25	3,6		

MASTER BFM



 EN 13236 konform

MADE IN GERMANY 

LASER GESCHWEISST 

BESCHREIBUNG

- Premium-Diamanttrennscheibe
- Segmenthöhe: 11 mm
- ideal für Fugenschneider bis 15 kW

ANWENDUNG

Altbeton armiert 

ART.-NR.	BESCHREIBUNG	Ø (MM)	BOHRUNG (MM)	ANZAHL SEGMENTE	SEGMENT STÄRKE (MM)	LISTENPREIS UVP (OHNE MWST. IN EUR)	LISTENPREIS UVP (INKL. MWST. IN EUR)
310971	BFM	450	25,40	25	3,6		
310972	BFM	500	25,40	30	3,6		
310078	BFM	600	25,40	34	3,6		
311920	BFM	600	60,00	34	3,6		
310929	BFM	650	25,40	36	3,6		
310079	BFM	700	25,40	40	3,6		
310080	BFM	800	25,40	45	3,6		

SHOXX MX13



 EN 13236 konform

MADE IN GERMANY 

LASER GESCHWEISST 

BESCHREIBUNG

- HighEnd-Diamanttrennscheibe mit SHOXX-Schmiedesegmenten
- Segmenthöhe: 13 mm
- höchste Standzeit und sauberer Schnitt
- für abrasive Materialien besonders gut geeignet
- für Fugenschneider bis 7,5 kW

ANWENDUNG

Altbeton armiert 

ART.-NR.	BESCHREIBUNG	Ø (MM)	BOHRUNG (MM)	ANZAHL SEGMENTE	SEGMENT STÄRKE (MM)	LISTENPREIS UVP (OHNE MWST. IN EUR)	LISTENPREIS UVP (INKL. MWST. IN EUR)
310353	MX13	350	25,4	24	3,0		
310355	MX13	400	25,4	28	3,2		

SHOXX®

POWER INSIDE

AX13



HIGHEND-DIAMANT-TRENNSCHEIBE

MIT **SHOXX-SCHMIEDESEGMENTEN**

SEGMENTHÖHE: **13 MM**

HOHE STANDZEIT & SCHNITTFREUDIGKEIT

TIEFSCHUTZ-SEGMENTE

VIBRATIONSARMER SCHNITT

IDEAL FÜR **MOTOR-TRENNSCHLEIFER, FUGENSCHNEIDER BIS 15 KW**



Mehr Infos

OSA® EN 13236 konform

MADE IN GERMANY

LASER GESCHWEISST

ART.-NR.	BESCHREIBUNG	Ø (MM)	BOHRUNG (MM)	ANZAHL SEGMENTE	SEGMENT STÄRKE (MM)	LISTENPREIS UVP (OHNE MWST. IN EUR)	LISTENPREIS UVP (INKL. MWST. IN EUR)
310339	AX13	350	25,4	21	3,0		
310341	AX13	400	25,4	24	3,2		
310342	AX13	450	25,4	25	3,6		
310343	AX13	500	25,4	30	3,6		
310344	AX13	600	25,4	35	4,0		

ANWENDUNG

Asphalt

MASTER // ASM



 EN 13236
konform

MADE IN GERMANY 

LASER GESCHWEISST 

BESCHREIBUNG

- Premium-Diamanttrennscheibe
- Segmenthöhe: 11 mm
- Tiefschutz-Segmente
- ideal für Fugenschneider bis 15 kW

ANWENDUNG

Asphalt 

ART.-NR.	BESCHREIBUNG	Ø (MM)	BOHRUNG (MM)	ANZAHL SEGMENTE	SEGMENT STÄRKE (MM)	LISTENPREIS UVP (OHNE MWST. IN EUR)	LISTENPREIS UVP (INKL. MWST. IN EUR)
300045	ASM	350	25,4	21	3,0		
300046	ASM	400	25,4	24	3,2		
300087	ASM	450	25,4	25	3,6		
310129	ASM	500	25,4	30	3,6		
310130	ASM	600	25,4	35	4,0		
310029	ASM	700	25,4	40	4,6		
310031	ASM	800	25,4	50	4,6		

TECHNIC // AST



 EN 13236
konform

MADE IN GERMANY 

LASER GESCHWEISST 

BESCHREIBUNG

- Profi-Diamanttrennscheibe
- Segmenthöhe: 11 mm
- Tiefschutz-Segmente
- ideal für Fugenschneider bis 7,5 kW

ANWENDUNG

Asphalt 

Altbeton armiert 

ART.-NR.	BESCHREIBUNG	Ø (MM)	BOHRUNG (MM)	ANZAHL SEGMENTE	SEGMENT STÄRKE (MM)	LISTENPREIS UVP (OHNE MWST. IN EUR)	LISTENPREIS UVP (INKL. MWST. IN EUR)
310076	AST	350	25,4/20	21	3,0		
310072	AST	400	25,40	24	3,2		
310077	AST	450	25,40	25	3,6		
310118	AST	500	25,40	30	3,6		



TRENNEN

ASPHALT

SHOXX®

POWER INSIDE

TX13 ♦♦♦♦♦♦♦♦



oSA® EN 13236 konform

MADE IN GERMANY

LASER GESCHWEISST

BESCHREIBUNG

- HighEnd-Diamanttrennscheibe
- mit SHOXX-Schmiedesegmenten
- Segmenthöhe: 13 mm
- vibrationsarmer und sauberer Schnitt
- die Universal-Trennscheibe für den Bau
- 3 Segmenttypen - 2 Anwendungsklassen (Beton/Asphalt)

ANWENDUNG

- Altbeton armiert ✓
- Asphalt ✓

ART.-NR.	BESCHREIBUNG	Ø (MM)	BOHRUNG (MM)	ANZAHL SEGMENTE	SEGMENT STÄRKE (MM)	LISTENPREIS UVP (OHNE MWST. IN EUR)	LISTENPREIS UVP (INKL. MWST. IN EUR)
310905	TX13	350	25,4/20	21	3,0		
310915	TX13	400	25,4/20	24	3,2		
310916	TX13	450	25,40	25	3,6		

MASTER

RFM ♦♦♦♦♦♦♦♦



oSA® EN 13236 konform

MADE IN GERMANY

LASER GESCHWEISST

BESCHREIBUNG

- Premium-Rillenfräse für Dehnfugen
- Segmenthöhe: 10 mm
- Spezial-Legierung für Asphalt und Beton
- für Fugenschneider bis 15 kW

ANWENDUNG

- Asphalt ✓✓

ART.-NR.	BESCHREIBUNG	Ø (MM)	BOHRUNG (MM)	ANZAHL SEGMENTE	SEGMENT STÄRKE (MM)	LISTENPREIS UVP (OHNE MWST. IN EUR)	LISTENPREIS UVP (INKL. MWST. IN EUR)
310633	RFM	350	25,40	21	8,0		
310521	RFM	350	25,40	21	10,0		

MASTER

FSM ♦♦♦♦♦♦♦♦



oSA® EN 13236 konform

MADE IN GERMANY

LASER GESCHWEISST

BESCHREIBUNG

- Premium-Diamanttrennscheiben für Frischbeton bis 24 h
- Segmenthöhe: 11 mm
- mit eingelöteten Kernschutz-Segmenten
- für Fugenschneider bis 25 kW

ANWENDUNG

- Frischbeton bis 24h ✓✓

ART.-NR.	BESCHREIBUNG	Ø (MM)	BOHRUNG (MM)	ANZAHL SEGMENTE	SEGMENT STÄRKE (MM)	LISTENPREIS UVP (OHNE MWST. IN EUR)	LISTENPREIS UVP (INKL. MWST. IN EUR)
310030	FSM	350	25,40	24	3,2		
310273	FSM	400	25,40	28	3,2		

MASTER // FSA



 EN 13236
konform

MADE IN GERMANY 

LASER GESCHWEISST 

BESCHREIBUNG

- Premium-Frischbetonscheibe 24-48 h
- Segmenthöhe: 9 mm
- mit eingelöteten Kernschutz-Segmenten
- für Fugenschneider bis 25 kW

ANWENDUNG

Frischbeton 24h-48h 

ART.-NR.	BESCHREIBUNG	Ø (MM)	BOHRUNG (MM)	ANZAHL SEGMENTE	SEGMENT STÄRKE (MM)	LISTENPREIS UVP (OHNE MWST. IN EUR)	LISTENPREIS UVP (INKL. MWST. IN EUR)
310403	FSA	350	25,40	24	2,8		
310301	FSA	400	25,40	28	3,2		

MASTER // FQM/FQX/FQA





 EN 13236
konform

BESCHREIBUNG

- Premium-Diamant-Frässcheiben zur Verlegung von Fußbodenheizungsrohren Ø14 bzw. Ø16 mm
- Segmenthöhe: 10 mm

ANWENDUNG

- **FQM (Rot):** geeignet für harten Beton 
- **FQX (Grün):** geeignet für mittelharten Beton und Estrich 
- **FQA (Schwarz):** geeignet für abrasiven Beton und Estrich

Altbeton armiert 

Estrich 

ART.-NR.	BESCHREIBUNG	Ø (MM)	BOHRUNG (MM)	ANZAHL SEGMENTE	SEGMENT STÄRKE (MM)	LISTENPREIS UVP (OHNE MWST. IN EUR)	LISTENPREIS UVP (INKL. MWST. IN EUR)
311729	FQM	120	22,23	14	16,2		
311730	FQM	120	22,23	16	17,3		
311727	FQX	120	22,23	14	16,2		
311728	FQX	120	22,23	16	17,3		
311731	FQA	120	22,23	14	16,2		
311732	FQA	120	22,23	16	17,3		



TRENNEN

SPEZIAL

ANWENDUNGSSPEKTRUM MAUERSCHLITZ-/MAUERNUT-/ MONTAGEFRÄSEN

MATERIAL	UNIVERSAL							SPEZIAL	
	MX13 MSF	MST	MIT	MSE	MES	TPM	TPT	MST-BJ-LF-P	MIT-LF/PI-L
Segmenthöhe	13	11	10	12	10	9	10	11	10
Durchmesser (mm)	115-180	125-180	125-180	125-180	115-125	115-125	115-125	150-180	150-180
Katalogseite	64	65	65	65	66	66	66	67	67
Beton armiert	✓✓	✓	✓						
hochdichter Kalksandstein	✓✓								
Mauerwerk / Ziegel	✓	✓✓	✓✓	✓✓	✓	✓✓	✓	✓✓	✓✓
Kalksandstein		✓✓	✓✓	✓					
harte Zementfugen						✓✓	✓		
abrasive Zementfugen						✓✓	✓		
Muschelkalk						✓✓			
Beton								✓✓	✓✓
Betonerzeugnisse								✓✓	✓✓
Putz								✓✓	✓✓
Zement- und Mörtelfugen								✓✓	✓✓



MX13 MSF

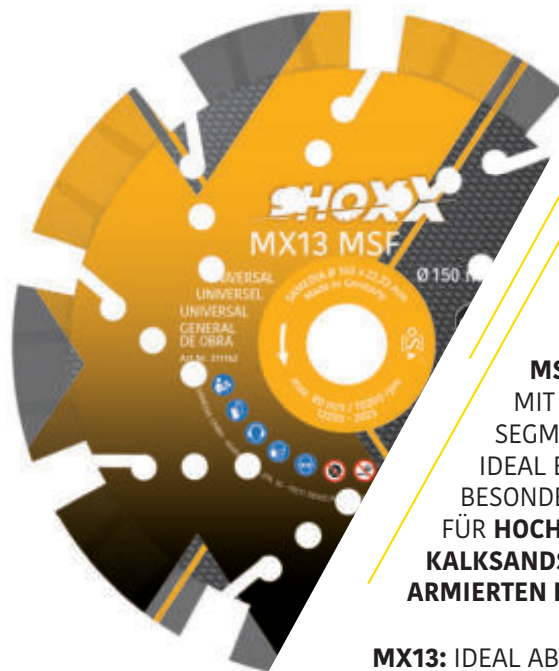

HIGHEND-DIAMANT-TRENNSCHEIBE

MIT **SHOXX-SCHMIEDESEGMENTEN**

SEGMENTHÖHE: **13 MM**

MSF-MX13:
MIT REDUZIERTER
SEGMENTANZAHL –
IDEAL BIS 2 KW;
BESONDERS GUT
FÜR **HOCHDICHTEN
KALKSANDSTEIN &
ARMierten BETON**

MX13: IDEAL AB 2KW



Mehr Infos



ART.-NR.	BESCHREIBUNG	Ø (MM)	BOHRUNG (MM)	ANZAHL SEGMENTE	SEGMENT STÄRKE (MM)	LISTENPREIS UVP (OHNE MWST. IN EUR)	LISTENPREIS UVP (INKL. MWST. IN EUR)
310345	MX13	115	22,23	8	2,4		
311638	MSF-MX13	125	22,23	8	2,4		
310346	MX13	125	22,23	9	2,6		
310617	MX13	140	22,23	10	2,6		
310514	MX13	140	30,0	10	2,6		
311762	MSF-MX13	150	22,23	9	2,4		
310347	MX13	150	22,23	11	2,6		
310348	MX13	180	22,23	13	2,4		
312031	MSF-MX13	180	30,0	10	2,4		

ANWENDUNG

Beton armiert	✓✓
hochdichter Kalksandstein	✓✓
Mauerwerk / Ziegel	✓

MASTER // MST



 EN 13236 konform

MADE IN GERMANY 

LASER GESCHWEISST 

BESCHREIBUNG

- Premium-Diamanttrennscheibe
- Segmenthöhe: 11 mm
- universelles Einsatzspektrum
- für Mauerschlitzzfräsen über 2 kW geeignet

ANWENDUNG

Beton armiert	✓
Mauerwerk / Ziegel	✓✓
Kalksandstein	✓✓

ART.-NR.	BESCHREIBUNG	Ø (MM)	BOHRUNG (MM)	ANZAHL SEGMENTE	SEGMENT STÄRKE (MM)	LISTENPREIS UVP (OHNE MWST. IN EUR)	LISTENPREIS UVP (INKL. MWST. IN EUR)
300055	MST	125	22,23	8	2,4		
310045	MST	150	22,23	11	2,4		
310368	MST	180	22,23	12	2,4		

MASTER // MTT



 EN 13236 konform

BESCHREIBUNG

- Premium-Diamanttrennscheibe
- Segmenthöhe: 10 mm
- mit geschlossenem Turborand
- für Mauerschlitzzfräsen über 2 kW geeignet

ANWENDUNG

Beton armiert	✓
Mauerwerk / Ziegel	✓✓
Kalksandstein	✓✓

ART.-NR.	BESCHREIBUNG	Ø (MM)	BOHRUNG (MM)	ANZAHL SEGMENTE	SEGMENT STÄRKE (MM)	LISTENPREIS UVP (OHNE MWST. IN EUR)	LISTENPREIS UVP (INKL. MWST. IN EUR)
300011	MTT	125	22,23	1	2,2		
310046	MTT	150	22,23	1	2,2		
311059	MTT	180	22,23	1	2,6		

TECHNIC // MSE



 EN 13236 konform

BESCHREIBUNG

- Profi-Diamanttrennscheibe
- Segmenthöhe: 12 mm

ANWENDUNG

Mauerwerk / Ziegel	✓✓
Kalksandstein	✓

ART.-NR.	BESCHREIBUNG	Ø (MM)	BOHRUNG (MM)	ANZAHL SEGMENTE	SEGMENT STÄRKE (MM)	LISTENPREIS UVP (OHNE MWST. IN EUR)	LISTENPREIS UVP (INKL. MWST. IN EUR)
310020	MSE	125	22,23	9	2,4		
310073	MSE	150	22,23	10	2,6		
310028	MES	180	22,23	14	2,6		



TRENNEN

UNIVERSAL

TECHNIC // MES ♦♦♦♦♦

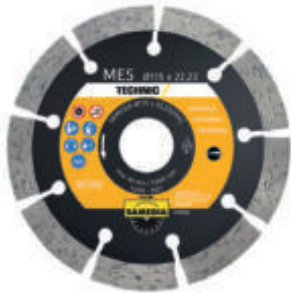

OS[®] EN 13236 konform

BESCHREIBUNG

- Profi-Diamanttrennscheibe
- Segmenthöhe: 10 mm
- universelle Baustellenscheibe
- Lieferung im 10er-Thekendisplay



ANWENDUNG

Mauerwerk / Ziegel ✓

ART.-NR.	BESCHREIBUNG	Ø (MM)	BOHRUNG (MM)	ANZAHL SEGMENTE	SEGMENT STÄRKE (MM)	LISTENPREIS UVP (OHNE MWST. IN EUR)	LISTENPREIS UVP (INKL. MWST. IN EUR)
310582	MES	115	22,23	9	1,8		
310583	MES	125	22,23	10	1,8		

MASTER // TPM ♦♦♦♦♦



OS[®] EN 13236 konform

MADE IN GERMANY

LASER GESCHWEISST

BESCHREIBUNG

- Premium-Diamantfräse
- Segmenthöhe: 9 mm
- für Fugenfräsen, Schnittbreite 6 und 8 mm
- optimaler Kernschutz durch eingelötete Schutzsegmente
- sehr hohe Standzeit

ANWENDUNG

Mauerwerk / Ziegel ✓✓
 harte Zementfugen ✓✓
 abrasive Zementfugen ✓✓
 Muschelkalk ✓✓

ART.-NR.	BESCHREIBUNG	Ø (MM)	BOHRUNG (MM)	ANZAHL SEGMENTE	SEGMENT STÄRKE (MM)	LISTENPREIS UVP (OHNE MWST. IN EUR)	LISTENPREIS UVP (INKL. MWST. IN EUR)
310227	TPM	115	22,23	8	6,0		
310470	TPM	115	22,23	8	8,0		
310180	TPM	125	22,23	8	6,0		
310453	TPM	125	22,23	8	8,0		

TECHNIC // TPT ♦♦♦♦♦



OS[®] EN 13236 konform

LASER GESCHWEISST

BESCHREIBUNG

- Profi-Diamantfräse
- Segmenthöhe: 10 mm
- für Fugenfräsen, Schnittbreiten 6,4 und 10 mm

ANWENDUNG

Mauerwerk / Ziegel ✓
 harte Zementfugen ✓
 abrasive Zementfugen ✓

ART.-NR.	BESCHREIBUNG	Ø (MM)	BOHRUNG (MM)	ANZAHL SEGMENTE	SEGMENT STÄRKE (MM)	LISTENPREIS UVP (OHNE MWST. IN EUR)	LISTENPREIS UVP (INKL. MWST. IN EUR)
310252	TPT	115	22,23	9	6,4		
311387	TPT	115	22,23	10	10,0		
310253	TPT	125	22,23	10	6,4		
311388	TPT	125	22,23	12	10,0		

MASTER

**MST-B / MST-L/F / MST-P
MST-L**



BESCHREIBUNG

- Premium-Diamanttrennscheibe
- Segmenthöhe: 11 mm
- MST-B (Art.-Nr. 310639):
passend zu BEPO-Montagefräsen
für nahezu flächenbündige Tauchschnitte
bis 45mm Schnitttiefe
- MST-L/F (Art.-Nr. 310745):
passend zu LAMELLO- oder FEIN-Schattenfugenfräsen
für nahezu flächenbündige Tauchschnitte
bis 60 mm Schnitttiefe
- MST-P (Art.-Nr. 311485 + 311484):
passend zu POPP-Montagefräsen
für nahezu flächenbündige Tauchschnitte bis 47mm
(150x23,5) bzw. 62mm (180mmx23,5) Schnitttiefe

ANWENDUNG

Mauerwerk / Ziegel	✓✓
Beton	✓✓
Betonerzeugnisse	✓✓
Putz	✓✓
Zement- und Mörtelfugen	✓✓

ART.-NR.	BESCHREIBUNG	Ø (MM)	BOHRUNG (MM)	ANZAHL SEGMENTE	SEGMENT STÄRKE (MM)	LISTENPREIS UVP (OHNE MWST. IN EUR)	LISTENPREIS UVP (INKL. MWST. IN EUR)
310639	MST-B	150	26,00	11	2,4		
310745	MST-L/F	180	22,23	12	2,4		
311485	MST-P	150	23,50	11	2,4		
311484	MST-P	180	23,50	12	2,4		
311849	MST-L-TANGA	180	29,00	12	2,4		

MASTER

MTT-L/F / MTT-P / MTT-L



BESCHREIBUNG

- Premium-Diamanttrennscheibe für nahezu flächenbündige Tauchschnitte
- Segmenthöhe: 10 mm
- MTT-L/F (Art.-Nr. 310746):
passend zu LAMELLO- oder FEIN-Schattenfugenfräsen; für nahezu flächenbündige Tauchschnitte bis 60 mm Schnitttiefe
- MTT-P (Art.-Nr. 310891 + 311483):
passend zu POPP-Montagefräsen für nahezu flächenbündige Tauchschnitte bis 47mm (150x23,5) bzw. 62mm (180mmx23,5) Schnitttiefe
- MTT-L-TANGA (Art.-Nr. 311705):
passend zu LAMELLO-Tanga-Montagefräsen für nahezu flächenbündige Tauchschnitte

ANWENDUNG

Mauerwerk / Ziegel	✓✓
Beton	✓✓
Betonerzeugnisse	✓✓
Putz	✓✓
Zement- und Mörtelfugen	✓✓

ART.-NR.	BESCHREIBUNG	Ø (MM)	BOHRUNG (MM)	ANZAHL SEGMENTE	SEGMENT STÄRKE (MM)	LISTENPREIS UVP (OHNE MWST. IN EUR)	LISTENPREIS UVP (INKL. MWST. IN EUR)
310746	MTT-L/F	180	22,23	1	2,6		
310891	MTT-P	150	23,50	1	2,2		
311483	MTT-P	180	23,50	1	2,6		
311705	MTT-L-TANGA	180	29,00	1	2,6		



TRENNEN

UNIVERSAL

SPEZIAL

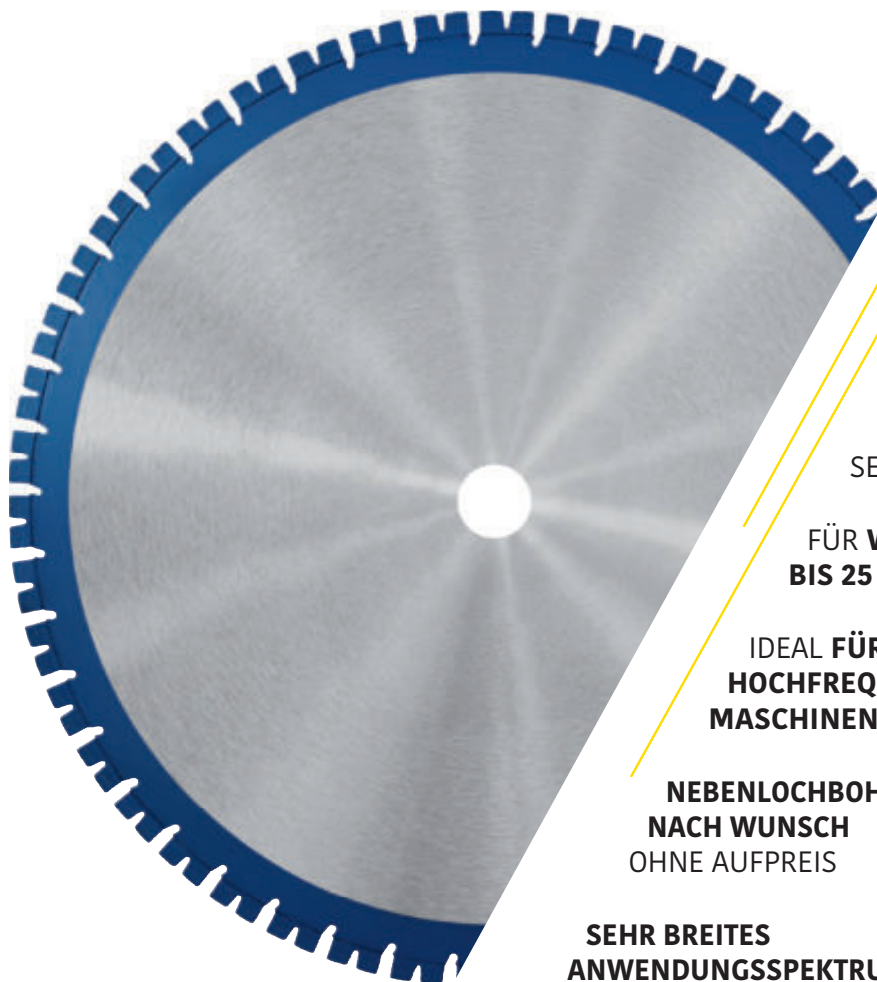

**HIGHEND-
WANDSÄGEBLATT**

MIT **SHOXX-**
SCHMIEDESEGMENTEN

SEGMENTHÖHE: **20 MM**

FÜR **WANDSÄGEN**
BIS 25 KW

IDEAL FÜR
**HOCHFREQUENZ-
MASCHINEN**

NEBENLOCHBOHRUNGEN
NACH WUNSCH
OHNE AUFPREIS

SEHR BREITES
ANWENDUNGSSPEKTRUM



Mehr Infos



ART.-NR.	BESCHREIBUNG	Ø (MM)	BOHRUNG (MM)	ANZAHL SEGMENTE	SEGMENT STÄRKE (MM)	LISTENPREIS UVP (OHNE MWST. IN EUR)	LISTENPREIS UVP (INKL. MWST. IN EUR)
310094	WBX	600	60,00	36	4,8		
310095	WBX	650	60,00	38	4,8		
310096	WBX	800	60,00	46	4,8		
310097	WBX	900	60,00	52	4,8		
310098	WBX	1000	60,00	52	4,5		
310099	WBX	1200	60,00	62	4,5		

ANWENDUNG

Beton armiert 



TRENNEN

BETON



WLX

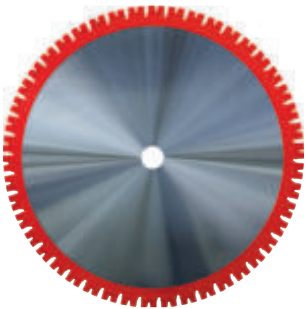

 EN 13236 konform

MADE IN GERMANY 

LASER GESCHWEISST 

BESCHREIBUNG

- leichtschneidende Bindung für Wandsägen bis 15 kW, insbesondere kleine 1-Mann-Wandsägen
- Segmenthöhe: 20 mm
- auch für starke Wandsägen bei harten Betonzuschlägen geeignet
- Zwilling-Stufensegmente für optimale Schnitfführung
- universell einsetzbar

ANWENDUNG

Beton armiert 

ART.-NR.	BESCHREIBUNG	Ø (MM)	BOHRUNG (MM)	ANZAHL SEGMENTE	SEGMENT STÄRKE (MM)	LISTENPREIS UVP (OHNE MWST. IN EUR)	LISTENPREIS UVP (INKL. MWST. IN EUR)
310266	WLX	500	25,4	30	3,8/3,6		
310263	WLX	600	25,4	36	3,8/3,6		
310267	WLX	750	25,4	44	3,8/3,6		
310268	WLX	800	25,4	46	3,8/3,6		



WTX

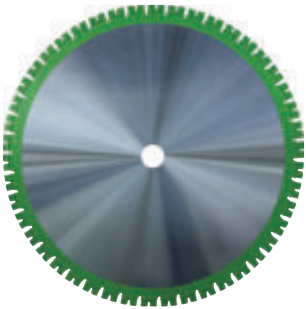

 EN 13236 konform

MADE IN GERMANY 

LASER GESCHWEISST 

BESCHREIBUNG

- für Wandsägen bis 20 kW, leichtschneidende Spezifikation
- Segmenthöhe: 20 mm
- Turbo-Zwillingsegmente
- universell einsetzbar

ANWENDUNG

Beton armiert 

ART.-NR.	BESCHREIBUNG	Ø (MM)	BOHRUNG (MM)	ANZAHL SEGMENTE	SEGMENT STÄRKE (MM)	LISTENPREIS UVP (OHNE MWST. IN EUR)	LISTENPREIS UVP (INKL. MWST. IN EUR)
311612	WTX	650	60,0	38	5,0		
311680	WTX	825	60,0	46	4,6		
311681	WTX	1000	60,0	58	4,4		
311682	WTX	1200	60,0	62	4,4		

SHOXX®

POWER INSIDE

WFX 

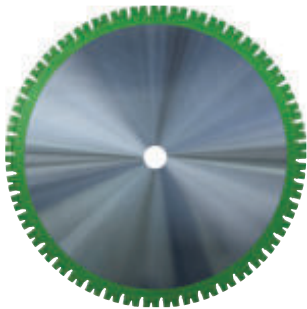

 **EN 13236**
konform

MADE IN
GERMANY 

LASER
GESCHWEISST 

BESCHREIBUNG

- standzeitbetonte Bindung für Wandsägen bis 35 kW, insbesondere bei harten und abrasiven Betonzuschlägen
- Segmenthöhe: 20 mm
- höchste Diamantkonzentration
- besonders gut für starke Armierungen und harte Betonzuschläge

ANWENDUNG

Beton armiert



ART.-NR.	BESCHREIBUNG	Ø (MM)	BOHRUNG (MM)	ANZAHL SEGMENTE	SEGMENT STÄRKE (MM)	LISTENPREIS UVP (OHNE MWST. IN EUR)	LISTENPREIS UVP (INKL. MWST. IN EUR)
310100	WFX	600	60,0	36	4,8		
310101	WFX	650	60,0	38	4,8		
310102	WFX	800	60,0	46	4,8		
310104	WFX	1000	60,0	52	4,5		
310105	WFX	1200	60,0	62	4,5		

MASTER

WHM 

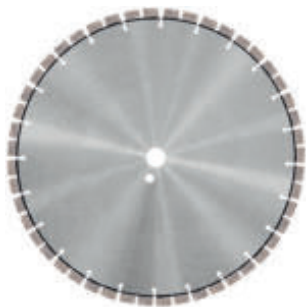

 **EN 13236**
konform

MADE IN
GERMANY 

LASER
GESCHWEISST 

BESCHREIBUNG

- Premium-Diamanttrennscheibe
- Segmenthöhe: 12 mm
- Kurzzahn-Technik
- ideal für Nassschnitt bis max. 10 kW:
 - handgeführte Wandsägen (z.B. Ribema oder Carat W3714)
 - handgeführte Trennschneider (z.B. Weka ANNA)
 - leichte Wandsägen (z.B. Demko Gamma)

ANWENDUNG

Beton armiert



Mauerwerk



ART.-NR.	BESCHREIBUNG	Ø (MM)	BOHRUNG (MM)	ANZAHL SEGMENTE	SEGMENT STÄRKE (MM)	LISTENPREIS UVP (OHNE MWST. IN EUR)	LISTENPREIS UVP (INKL. MWST. IN EUR)
311684	WHM	300	15,875	36	2,8		
311685	WHM	350	15,875	42	2,8		
311609	WHM	370	30,00	36	2,8		
311695	WHM	400	15,875	48	2,8		
311722	WHM	400	25,40	48	2,8		
311664	WHM	450	25,40	50	2,8		
311696	WHM	500	30,00	60	2,8		
311697	WHM	550	30,00	64	2,8		



BESCHREIBUNG

- HighEnd-Nassbohrkrone
- Segmenthöhe: 10 (Ø32,42) / 12 mm
- lasergeschweißt bis Ø250 mm
- Nutzlänge 450 mm
- universell, hohe Standzeit und schneller Schnitt
- ideal für Betonbohr- und Sägebetriebe
- nur für ständergeführten Einsatz

ANWENDUNG

Beton	✓✓
Beton armiert	✓✓
Kalksandstein	✓✓
Mauerwerk/Ziegel	✓✓

ART-NR.	BESCHREIBUNG	Ø (MM)	AUFNAHME (MM)	ANZAHL SEGMENTE	SEGMENT STÄRKE (MM)	LISTENPREIS UVP (OHNE MWST. IN EUR)	LISTENPREIS UVP (INKL. MWST. IN EUR)
340407	DBX	32	1 1/4" UNC	4	3,0		
340406	DBX	42	1 1/4" UNC	5	3,0		
340100	DBX	52	1 1/4" UNC	5	3,5		
340084	DBX	62	1 1/4" UNC	6	3,5		
340101	DBX	72	1 1/4" UNC	6	3,5		
340081	DBX	82	1 1/4" UNC	7	3,5		
340102	DBX	92	1 1/4" UNC	8	3,5		
340103	DBX	102	1 1/4" UNC	8	3,5		
340405	DBX	107	1 1/4" UNC	9	3,5		
340104	DBX	112	1 1/4" UNC	9	3,5		
340099	DBX	117	1 1/4" UNC	9	3,5		
340082	DBX	122	1 1/4" UNC	10	3,5		
340105	DBX	132	1 1/4" UNC	11	3,5		
340106	DBX	138	1 1/4" UNC	11	3,5		
340107	DBX	142	1 1/4" UNC	11	3,5		
340108	DBX	152	1 1/4" UNC	12	4,0		
340443	DBX	155	1 1/4" UNC	12	4,0		
340109	DBX	162	1 1/4" UNC	12	4,0		
340110	DBX	172	1 1/4" UNC	12	4,0		
340111	DBX	182	1 1/4" UNC	13	4,0		
340404	DBX	186	1 1/4" UNC	14	4,0		
340112	DBX	192	1 1/4" UNC	14	4,0		
340113	DBX	202	1 1/4" UNC	14	4,0		
340114	DBX	225	1 1/4" UNC	15	4,0		
340115	DBX	250	1 1/4" UNC	16	4,6		
340408	DBX	270	1 1/4" UNC	17	4,6		
340409	DBX	276	1 1/4" UNC	17	4,6		
340116	DBX	300	1 1/4" UNC	20	4,6		
340117	DBX	325	1 1/4" UNC	21	4,6		
340410	DBX	341	1 1/4" UNC	22	4,6		
340118	DBX	350	1 1/4" UNC	22	4,6		
340119	DBX	400	1 1/4" UNC	23	5,0		

Andere Nutzlängen und Durchmesser auf Anfrage erhältlich

MASTER

DBK 



BESCHREIBUNG

- Premium-Nassbohrkrone
- Segmenthöhe: 10 mm
- lasergeschweißt bis Ø250 mm
- Nutzlänge 450 mm
- leichtschneidende Segmentspezifikation
- optimales Anbohrverhalten durch TURBO-Dachsegment
- ideal für ständergeführten Einsatz
- auch zum Freihand-Bohren geeignet

ANWENDUNG

Beton	✓✓
Beton armiert	✓✓
Kalksandstein	✓✓
Mauerwerk/Ziegel	✓✓
Granit	✓
Hartgestein	✓

ART.-NR.	BESCHREIBUNG	Ø (MM)	AUFNAHME (MM)	ANZAHL SEGMENTE	SEGMENT STÄRKE (MM)	LISTENPREIS UVP (OHNE MWST. IN EUR)	LISTENPREIS UVP (INKL. MWST. IN EUR)
340007	DBK	32	1 1/4" UNC	4	3,0		
340437	DBK	35	1 1/4" UNC	5	3,0		
340493	DBK	38	1 1/4" UNC	5	3,0		
340008	DBK	42	1 1/4" UNC	5	3,0		
340009	DBK	52	1 1/4" UNC	5	3,5		
340496	DBK	57	1 1/4" UNC	5	3,5		
340005	DBK	62	1 1/4" UNC	5	3,5		
340411	DBK	67	1 1/4" UNC	6	3,5		
340001	DBK	72	1 1/4" UNC	6	3,5		
340494	DBK	76	1 1/4" UNC	7	3,5		
340006	DBK	82	1 1/4" UNC	7	3,5		
340010	DBK	92	1 1/4" UNC	7	3,5		
340002	DBK	102	1 1/4" UNC	8	3,5		
340121	DBK	107	1 1/4" UNC	8	3,5		
340004	DBK	112	1 1/4" UNC	9	3,5		
340022	DBK	117	1 1/4" UNC	9	3,5		
340011	DBK	122	1 1/4" UNC	10	3,5		
340323	DBK	127	1 1/4" UNC	10	3,5		
340003	DBK	132	1 1/4" UNC	10	3,5		
340053	DBK	138	1 1/4" UNC	10	3,5		
340012	DBK	142	1 1/4" UNC	11	3,5		
340013	DBK	152	1 1/4" UNC	12	4,0		
340014	DBK	162	1 1/4" UNC	12	4,0		
340015	DBK	172	1 1/4" UNC	13	4,0		
340016	DBK	182	1 1/4" UNC	14	4,0		
340057	DBK	186	1 1/4" UNC	14	4,0		
340017	DBK	192	1 1/4" UNC	14	4,0		
340018	DBK	202	1 1/4" UNC	14	4,6		
340019	DBK	225	1 1/4" UNC	15	4,6		
340020	DBK	250	1 1/4" UNC	16	4,6		
340122	DBK	270	1 1/4" UNC	17	4,6		
340316	DBK	276	1 1/4" UNC	19	4,6		
340021	DBK	300	1 1/4" UNC	19	4,6		
340023	DBK	325	1 1/4" UNC	20	4,6		
340317	DBK	341	1 1/4" UNC	22	4,6		
340152	DBK	350	1 1/4" UNC	22	4,6		
340213	DBK	400	1 1/4" UNC	23	5,0		

Eine Variante mit der Aufnahme von R1/2", sowie andere Nutzlängen und Durchmesser auf Anfrage erhältlich.



BOHREN

BETON

MASTER DBK-S



BESCHREIBUNG

- Premium-Nassbohrkrone
- Segmenthöhe: 10 mm
- Nutzlänge: 150 mm
- leichtschneidende Segmentspezifikation
- optimales Anbohrverhalten durch TURBO-Dachsegment
- ideal für Kanalbohrgeräte
- auch zum Freihand-Bohren geeignet

ANWENDUNG

Beton	✓✓
Beton armiert	✓✓
Kalksandstein	✓✓
Mauerwerk/Ziegel	✓✓
Granit	✓
Hartgestein	✓

ART.-NR.	BESCHREIBUNG	Ø (MM)	AUFNAHME (MM)	ANZAHL SEGMENTE	SEGMENT STÄRKE (MM)	LISTENPREIS UVP (OHNE MWST. IN EUR)	LISTENPREIS UVP (INKL. MWST. IN EUR)
340343	DBK-S	138	1 1/4" UNC	11	3,5		
340344	DBK-S	152	1 1/4" UNC	12	4,0		
340345	DBK-S	186	1 1/4" UNC	14	4,0		
340346	DBK-S	226	1 1/4" UNC	15	4,0		

MASTER DBK 3-LOCH

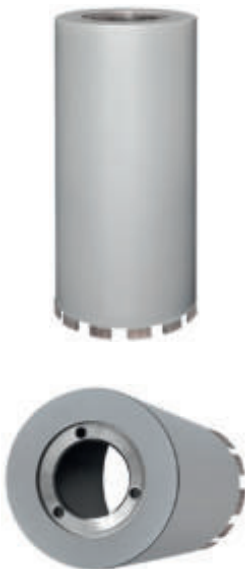

BESCHREIBUNG

- Premium-Nassbohrkrone
- Segmenthöhe: 12 mm; Aufnahme 3-Loch
- Nutzlänge: 300 mm
- optimales Anbohrverhalten durch TURBO-Dachsegment
- ideal für Kanalbohrgeräte
- auch zum Freihand-Bohren geeignet

ANWENDUNG

Beton	✓✓
Beton armiert	✓✓
Kalksandstein	✓✓
Mauerwerk/Ziegel	✓✓
Granit	✓
Hartgestein	✓

ART.-NR.	BESCHREIBUNG	Ø (MM)	AUFNAHME (MM)	ANZAHL SEGMENTE	SEGMENT STÄRKE (MM)	LISTENPREIS UVP (OHNE MWST. IN EUR)	LISTENPREIS UVP (INKL. MWST. IN EUR)
340325	DBK 3-Loch	108	3-Loch	8	3,5		
340326	DBK 3-Loch	112	3-Loch	9	3,5		
340327	DBK 3-Loch	122	3-Loch	10	3,5		
340328	DBK 3-Loch	127	3-Loch	11	3,5		
340329	DBK 3-Loch	138	3-Loch	11	3,5		
340330	DBK 3-Loch	152	3-Loch	12	4,0		
340331	DBK 3-Loch	162	3-Loch	12	4,0		
340332	DBK 3-Loch	165	3-Loch	12	4,6		
340333	DBK 3-Loch	172	3-Loch	12	4,6		
340334	DBK 3-Loch	182	3-Loch	13	4,6		
340335	DBK 3-Loch	186	3-Loch	13	4,6		
340336	DBK 3-Loch	195	3-Loch	13	4,6		
340337	DBK 3-Loch	200	3-Loch	14	4,6		
340338	DBK 3-Loch	212	3-Loch	14	4,6		
340339	DBK 3-Loch	226	3-Loch	15	4,6		
340340	DBK 3-Loch	232	3-Loch	15	4,6		
340341	DBK 3-Loch	247	3-Loch	16	4,0		
340342	DBK 3-Loch	257	3-Loch	16	4,6		

MASTER DBD



BESCHREIBUNG

- Premium-Trockenbohrkrone mit Spiralkörper
- Segmenthöhe: 10 mm
- Nutzlänge: 300 mm
- spezielle Segmentlegierung zum Trockenbohren
- vibrationsarmes & sauberes Arbeiten
- universell und schnell

ANWENDUNG

Beton	✓✓
Mauerwerk	✓✓
Kalksandstein	✓✓

ART-NR.	BESCHREIBUNG	Ø (MM)	AUFNAHME (MM)	ANZAHL SEGMENTE	SEGMENT STÄRKE (MM)	LISTENPREIS UVP (OHNE MWST. IN EUR)	LISTENPREIS UVP (INKL. MWST. IN EUR)
340477	DBD	52	1 1/4" UNC	5	3,5		
340478	DBD	57	1 1/4" UNC	5	3,5		
340479	DBD	62	1 1/4" UNC	5	3,5		
340480	DBD	67	1 1/4" UNC	5	3,5		
340481	DBD	72	1 1/4" UNC	6	3,5		
340482	DBD	82	1 1/4" UNC	6	3,5		
340483	DBD	102	1 1/4" UNC	7	3,5		
340484	DBD	112	1 1/4" UNC	7	3,5		
340485	DBD	122	1 1/4" UNC	8	3,5		
340486	DBD	127	1 1/4" UNC	8	3,5		
340487	DBD	132	1 1/4" UNC	8	3,5		
340488	DBD	142	1 1/4" UNC	8	3,5		
340489	DBD	152	1 1/4" UNC	8	3,5		
340490	DBD	162	1 1/4" UNC	9	3,8		
340491	DBD	182	1 1/4" UNC	9	3,8		
340492	DBD	202	1 1/4" UNC	10	3,8		



BOHREN

BETON

MASTER DBR



BESCHREIBUNG

- Premium-Nassbohrkrone
- Segmenthöhe: 10 mm
- Nutzlänge 300 mm
- ideal zum Setzen von Schwerlast-Befestigungen
- für Bohrgeräte mit R 1/2"-Anschluß
- auch zum Freihand-Bohren geeignet

ANWENDUNG

Beton	✓✓
Beton armiert	✓✓
Kalksandstein	✓✓
Mauerwerk/Ziegel	✓✓
Granit	✓
Hartgestein	✓

ART-NR.	BESCHREIBUNG	Ø (MM)	AUFNAHME (MM)	ANZAHL SEGMENTE	SEGMENT STÄRKE (MM)	LISTENPREIS UVP (OHNE MWST. IN EUR)	LISTENPREIS UVP (INKL. MWST. IN EUR)
340086	DBR	16	R1/2"	1	2,5		
340087	DBR	18	R1/2"	1	2,5		
340088	DBR	20	R1/2"	1	2,5		
340089	DBR	22	R1/2"	1	2,5		
340090	DBR	24	R1/2"	1	2,5		
340091	DBR	25	R1/2"	1	2,5		
340092	DBR	26	R1/2"	1	2,5		
340093	DBR	28	R1/2"	1	2,5		
340094	DBR	30	R1/2"	1	2,5		
340095	DBR	32	R1/2"	1	2,5		
340096	DBR	35	R1/2"	1	2,5		

Andere Nutzlängen und Durchmesser auf Anfrage erhältlich.

MASTER DBH



BESCHREIBUNG

- dünnwandige Premium-Nassbohrkrone
- Segmenthöhe: 10 mm
- Nutzlänge 300 mm
- für Bohrmaschinen mit R 1/2"-Anschluss
- ideal zum Freihand-Bohren

ANWENDUNG

Beton	✓✓	Granit	✓
Beton armiert	✓✓	Hartgestein	✓
Kalksandstein	✓✓		
Mauerwerk/Ziegel	✓✓		

ART-NR.	BESCHREIBUNG	Ø (MM)	AUFNAHME (MM)	ANZAHL SEGMENTE	SEGMENT STÄRKE (MM)	LISTENPREIS UVP (OHNE MWST. IN EUR)	LISTENPREIS UVP (INKL. MWST. IN EUR)
340350	DBH	41	R 1/2"	4	2,6		
340351	DBH	46	R 1/2"	4	2,6		
340352	DBH	51	R 1/2"	5	2,6		
340353	DBH	56	R 1/2"	5	2,6		
340354	DBH	61	R 1/2"	6	2,6		
340355	DBH	66	R 1/2"	6	2,6		
340356	DBH	71	R 1/2"	7	2,6		
340357	DBH	76	R 1/2"	8	2,6		
340400	DBH	81*	R 1/2"	8	2,6		
340358	DBH	81	R 1/2"	8	2,6		
340359	DBH	91	R 1/2"	9	2,6		
340360	DBH	101	R 1/2"	10	2,6		
340361	DBH	111	R 1/2"	11	2,6		
340362	DBH	121	R 1/2"	11	2,6		
340363	DBH	125	R 1/2"	11	2,6		
340364	DBH	130	R 1/2"	11	2,6		
340365	DBH	140	R 1/2"	11	2,6		
340366	DBH	150	R 1/2"	11	2,6		
340367	DBH	160	R 1/2"	12	2,6		
340368	DBH	170	R 1/2"	12	2,6		
340369	DBH	180	R 1/2"	12	2,6		
340370	DBH	200	R 1/2"	12	2,6		

*Sondernutzlänge 70 mm auf Anfrage erhältlich.

MASTER DBS-L



BESCHREIBUNG

- Premium Trocken- und Nassbohrkrone
- Segmenthöhe: 8 mm
- Nutzlänge 350 mm
- lasergeschweißte Aktiv-Turbosegmente
- universell und schnell
- ideal für den Freihand Einsatz

ANWENDUNG

Leichtbeton	✓✓
Kalksandstein	✓✓
Mauerwerk/Ziegel	✓✓
Schamotte/Feuerfestmaterial	✓

ART.-NR.	BESCHREIBUNG	Ø (MM)	AUFNAHME (MM)	ANZAHL SEGMENTE	SEGMENT STÄRKE (MM)	LISTENPREIS UVP (OHNE MWST. IN EUR)	LISTENPREIS UVP (INKL. MWST. IN EUR)
340187	DBS-L	32	1 1/4" UNC	3	3,5		
340188	DBS-L	42	1 1/4" UNC	3	3,5		
340189	DBS-L	52	1 1/4" UNC	3	3,5		
340190	DBS-L	62	1 1/4" UNC	3	3,5		
340181	DBS-L	68	1 1/4" UNC	3	3,5		
340191	DBS-L	72	1 1/4" UNC	4	3,5		
340192	DBS-L	82	1 1/4" UNC	4	3,5		
340193	DBS-L	92	1 1/4" UNC	4	3,5		
340194	DBS-L	102	1 1/4" UNC	5	3,5		
340195	DBS-L	112	1 1/4" UNC	5	3,5		
340182	DBS-L	122	1 1/4" UNC	6	3,5		
340196	DBS-L	127	1 1/4" UNC	6	4,3		
340179	DBS-L	132	1 1/4" UNC	6	4,3		
340415	DBS-L	142	1 1/4" UNC	6	4,3		
340197	DBS-L	152	1 1/4" UNC	6	4,3		
340198	DBS-L	162	1 1/4" UNC	7	4,3		
340416	DBS-L	172	1 1/4" UNC	7	4,3		
340199	DBS-L	182	1 1/4" UNC	7	4,3		
340200	DBS-L	202	1 1/4" UNC	8	4,3		
340210	DBS-L	225	1 1/4" UNC	12	4,3		
340457	DBS-L	232	1 1/4" UNC	12	4,3		
340371	DBS-L	250	1 1/4" UNC	12	4,3		
340442	DBS-L	257	1 1/4" UNC	12	4,3		

ART.-NR.	BESCHREIBUNG	Ø (MM)	AUFNAHME (MM)	ANZAHL SEGMENTE	SEGMENT STÄRKE (MM)	LISTENPREIS UVP (OHNE MWST. IN EUR)	LISTENPREIS UVP (INKL. MWST. IN EUR)
340272	DBS-L	32	R1/2"	3	3,8		
340273	DBS-L	42	R1/2"	3	3,8		
340274	DBS-L	52	R1/2"	3	3,8		
340275	DBS-L	62	R1/2"	3	3,8		
340276	DBS-L	68	R1/2"	3	3,8		
340277	DBS-L	72	R1/2"	4	3,8		
340278	DBS-L	82	R1/2"	4	3,8		
340279	DBS-L	92	R1/2"	4	3,8		
340280	DBS-L	102	R1/2"	5	3,8		
340281	DBS-L	112	R1/2"	5	3,8		
340282	DBS-L	122	R1/2"	6	3,5		
340283	DBS-L	127	R1/2"	6	4,3		
340284	DBS-L	132	R1/2"	6	4,3		
340285	DBS-L	152	R1/2"	6	4,3		
340286	DBS-L	162	R1/2"	7	4,3		
340287	DBS-L	182	R1/2"	7	4,3		
340288	DBS-L	202	R1/2"	8	4,3		

Andere Nutzlängen und Durchmesser auf Anfrage erhältlich.



BOHREN

BETON

UNIVERSAL





**HIGHEND-
DOSENSENKER**

SEGMENTHÖHE: **10 MM**

DER SPEZIALIST
**FÜR EXTREM DICHTEN
KALKSANDSTEIN**

SPEZIELL FÜR
**BOHRGERÄTE MIT
STAUBABSAUGUNG**

**NUR OHNE
SCHLAGFUNKTION
ZU VERWENDEN**



ART.-NR.	BESCHREIBUNG	Ø (MM)	AUFNAHME (MM)	ANZAHL SEGMENTE	SEGMENT STÄRKE (MM)	LISTENPREIS UVP (OHNE MWST. IN EUR)	LISTENPREIS UVP (INKL. MWST. IN EUR)
390367	DAX	68	M16	4	3,5		
390368	DAX	82	M16	5	3,5		

ANWENDUNG

hochdichter Kalksandstein	✓✓
Kalksandstein	✓✓
Mauerwerk/Ziegel	✓✓
Leichtbeton	✓

MASTER // DAM



BESCHREIBUNG

- Premium-Dosensenker
- Segmenthöhe: 8 mm
- speziell für Bohrgeräte mit Staubabsaugung
- nur ohne Schlagfunktion zu verwenden

ANWENDUNG

dichter Kalksandstein	✓✓
Kalksandstein	✓✓
Mauerwerk/Ziegel	✓✓
Leichtbeton	✓

ART.-NR.	BESCHREIBUNG	Ø (MM)	AUFNAHME (MM)	ANZAHL SEGMENTE	SEGMENT STÄRKE (MM)	LISTENPREIS UVP (OHNE MWST. IN EUR)	LISTENPREIS UVP (INKL. MWST. IN EUR)
340123	DAM	68	M16	4	3,5		
340124	DAM	82	M16	6	3,5		



MASTER // DSM



BESCHREIBUNG

- Premium-Dosensenker
- Segmenthöhe: 8 mm
- speziell für dichten Kalksandstein
- nur ohne Schlagfunktion zu verwenden

ANWENDUNG

dichter Kalksandstein	✓✓
Kalksandstein	✓✓
Mauerwerk/Ziegel	✓✓
Leichtbeton	✓

ART.-NR.	BESCHREIBUNG	Ø (MM)	AUFNAHME (MM)	ANZAHL SEGMENTE	SEGMENT STÄRKE (MM)	LISTENPREIS UVP (OHNE MWST. IN EUR)	LISTENPREIS UVP (INKL. MWST. IN EUR)
390011	DSM	68	M16	4	3,5		
390012	DSM	82	M16	6	3,5		



TECHNIC // DST



BESCHREIBUNG

- Profi-Dosensenker
- Segmenthöhe: 8 mm
- nur ohne Schlagfunktion zu verwenden

ANWENDUNG

Kalksandstein	✓✓
Mauerwerk/Ziegel	✓✓

ART.-NR.	BESCHREIBUNG	Ø (MM)	AUFNAHME (MM)	ANZAHL SEGMENTE	SEGMENT STÄRKE (MM)	LISTENPREIS UVP (OHNE MWST. IN EUR)	LISTENPREIS UVP (INKL. MWST. IN EUR)
390013	DST	68	M16	4	3,5		
390014	DST	82	M16	6	3,5		



BOHREN

UNIVERSAL

SOLID

DSE



BESCHREIBUNG

- Standard-Dosensenker
- Segmenthöhe: 8 mm
- speziell für Bohrgeräte mit Staubabsaugung
- nur ohne Schlagfunktion zu verwenden

ANWENDUNG

Mauerwerk/Ziegel	✓✓
Leichtbeton	✓
Kalksandstein	✓

ART-NR.	BESCHREIBUNG	Ø (MM)	AUFNAHME (MM)	ANZAHL SEGMENTE	SEGMENT STÄRKE (MM)	LISTENPREIS UVP (OHNE MWST. IN EUR)	LISTENPREIS UVP (INKL. MWST. IN EUR)
390343	DSE	82	M16	4	3,8		

ZUBEHÖR

DSZ/DAZ



DSZ 200 Adapter-Set SDS Plus auf Dosensenker M16

- 1x Adapter SDS
- 1x Zentrierbohrer
- 1x Austreibkeil



DSZ 100 Adapter-Set 6 kant auf Dosensenker M 16

- 1x Adapter 6-kant
- 1x Zentrierbohrer
- 1x Austreibkeil



DSZ 150 Zentrierbohrer

für DSZ 200 (390017/Pos. 1) und DSZ 100 (390016/Pos. 2)
2 Stück

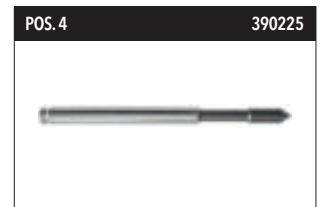

Zentrierspitze 140 mm

für DAZ 300 (390094/Pos. 5) und DAZ 100 (390091/Pos. 6)

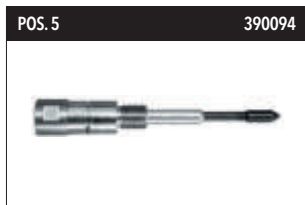

DAZ 300 Adapter M18/M16 mit Zentrierspitze

zur Verwendung der Diamant-Dosensenker DSM, DST und DAM auf Trockenbohrgeräten mit M18-Aufnahme



DAZ 100 Absaugvorsatz

für DAX/DAM/DSE. Universal einsetzbar auf allen Trockenbohrgeräten mit M18-Aufnahme bzw. in Verbindung mit den Adaptern 390092 und 390093 auch auf herkömmlichen Bohrmaschinen.



DAZ 200 Adapter SDS Plus

für DAZ 100 (390091/Pos. 6) M18 x 2,5



DAZ 150 Adapter 6-kant

für DAZ 100 (390091/Pos. 6) M18 x 2,5

POS	ART-NR.	BESCHREIBUNG	AUFNAHME (MM)	LISTENPREIS UVP (OHNE MWST. IN EUR)	LISTENPREIS UVP (INKL. MWST. IN EUR)
1	390017	DSZ	DSZ 200 Adapter-Set SDS Plus	M16	
2	390016		DSZ 100 Adapter-Set 6 kant	M16	
3	390108		DSZ 150 Zentrierbohrer, 2 Stück	-	
4	390225		Zentrierspitze 140 mm	-	
5	390094	DAZ	DAZ 300 Adapter M18/M16 mit Zentrierspitze	M18/M16	
6	390091		DAZ 100 Absaugvorsatz	M18	
7	390093		DAZ 200 Adapter SDS Plus	M18	
8	390092		DAZ 150 Adapter 6-kant	M18	

SHOXX®

POWER INSIDE

DBV 



**HIGHEND-
DIAMANTBOHRKRONE**

SEGMENTHÖHE: **15 MM**

ZUM TROCKENBOHREN
VON **FFEINSTEINZEUG**
(AUCH 2-3 CM STARK)

OHNE ANBOHRHILFE
EINSETZBAR

FÜR ALLE GÄNGIGEN
WINKELSCHLEIFER MIT
M14-AUFNAHME



Mehr Infos



ART.-NR.	BESCHREIBUNG	Ø (MM)	AUFNAHME (MM)	LISTENPREIS UVP (OHNE MWST. IN EUR)	LISTENPREIS UVP (INKL. MWST. IN EUR)
340055	DBV	6	M14		
340056	DBV	8	M14		
340025	DBV	10	M14		
340026	DBV	12	M14		
340027	DBV	14	M14		
340451	DBV	16	M14		
340028	DBV	20	M14		
340030	DBV	26	M14		
340031	DBV	32	M14		
340183	DBV	35	M14		
340032	DBV	38	M14		
340431	DBV	40	M14		
340033	DBV	45	M14		
340184	DBV	50	M14		
340185	DBV	55	M14		
340034	DBV	58	M14		
340186	DBV	60	M14		
340035	DBV	65	M14		
340080	DBV	68	M14		
340036	DBV	70	M14		
340037	DBV	80	M14		
340038	DBV	110	M14		
340432	DBV	120	M14		
340450	DBV	125	M14		

ANWENDUNG

Feinsteinzeug	✓✓
Keramik/Fliesen	✓✓
Kunststein/Marmor	✓✓
Glas/Fiberglas	✓✓
Porzellan	✓✓
Dachpfannen	✓✓



BOHREN

UNIVERSAL

FLIESEN

SHOXX®

POWER INSIDE

DBV-SETS

SPAR-SETS!

POS. 1 380685

BESCHREIBUNG

- vakuumgelötete HighEnd-Diamant-Bohrkronen mit M14 Aufnahme
- Perfektes Trockenbohr-Set zum Bohren von Fliesen, Feinsteinzeug (auch 2 cm stark) und Granitfliesen
- **Pos. 1:** Optimal für Sanitär-Installation zum Setzen von Dübeln.
- **Pos. 2:** Optimal für Fliesenleger für große Bohrungen.

ANWENDUNG

Feinsteinzeug	✓✓
Keramik/Fliesen	✓✓
Kunststein/Marmor	✓✓
Glas/Fiberglas	✓✓
Porzellan	✓✓
Dachpfannen	✓✓

POS. 2 380763



POS.	ART.-NR.	BESCHREIBUNG	LISTENPREIS UVP (OHNE MWST. IN EUR)	LISTENPREIS UVP (INKL. MWST. IN EUR)
1	380685	Bohrkronen-Set 4-tlg., bestehend aus je 1 Stk. DBV Ø 6/8/10/14 mm		
2	380763	Bohrkronen-Set 8-tlg., bestehend aus je 1 Stk. DBV Ø 20/25/32/38/45/58/65/70 mm		

TECHNIC

DBV-E

BESCHREIBUNG

- Profi-Diamantbohrkrone M14 zum Trockenbohren
- Segmenthöhe: 15 mm
- vakuumgelötet

ANWENDUNG

Feinsteinzeug	✓✓
Keramik/Fliesen	✓✓

ART.-NR.	BESCHREIBUNG	Ø (MM)	AUFNAHME (MM)	LISTENPREIS UVP (OHNE MWST. IN EUR)	LISTENPREIS UVP (INKL. MWST. IN EUR)
340215	DBV-E	6	M14		
340216	DBV-E	8	M14		
340217	DBV-E	10	M14		
340218	DBV-E	12	M14		
340219	DBV-E	14	M14		
340220	DBV-E	16	M14		
340221	DBV-E	20	M14		
340222	DBV-E	25	M14		
340223	DBV-E	32	M14		
340224	DBV-E	35	M14		
340225	DBV-E	38	M14		
340436	DBV-E	40	M14		
340226	DBV-E	45	M14		
340227	DBV-E	50	M14		
340228	DBV-E	55	M14		
340229	DBV-E	58	M14		
340230	DBV-E	60	M14		
340231	DBV-E	65	M14		
340232	DBV-E	68	M14		
340233	DBV-E	70	M14		
340234	DBV-E	75	M14		
340235	DBV-E	80	M14		
340236	DBV-E	110	M14		

TECHNIC

DBV-E SETS



BESCHREIBUNG

- vakuumgelötete Profi-Diamantbohrkronen-Sets mit M14 Aufnahme für den Einsatz auf allen gängigen Winkelschleifern
- zum Trockenbohren ohne Zentrierhilfe
- ideal für Fliesenleger und Sanitärinstallateure

ANWENDUNG

Feinsteinzeug	✓✓
Keramik/Fliesen	✓✓

POS.	ART.-NR.	BESCHREIBUNG	LISTENPREIS UVP (OHNE MWST. IN EUR)	LISTENPREIS UVP (INKL. MWST. IN EUR)
	380948	4-tlg Bohrkronen-Set, bestehend aus je 1 Stk. DBV-E Ø 6/8/10/14 mm		
	380949	5-tlg Bohrkronen-Set, bestehend aus je 1 Stk. DBV-E Ø 20/32/38/45/68 mm		
	380950	8-tlg Bohrkronen-Set, bestehend aus je 1 Stk. DBV-E Ø 20/25/32/40/45/50/58/68 mm		

MASTER

PROFI-SETS

FÜR FLIESENLEGER



SET-BESTANDTEILE

POS. 1 (380813)

- 4x DBV (Ø20/38/45/65 mm)
- 1x Diamanttrennscheibe KTM (Ø125x22,23)
- 1x Diamantschleifteller Z-A5 (Ø125x22,23)

POS. 2 (380814)

- 5x DBV (Ø20/32/38/45/68 mm)
- 3x Diamant-Handscheifpads HSP (Körnung 120/200/400)
- 1x Diamanttrennscheibe KTM (Ø125x22,23)
- 1x Diamantschleifteller UBM (Ø125x22,23)

POS.	ART.-NR.	BESCHREIBUNG	LISTENPREIS UVP (OHNE MWST. IN EUR)	LISTENPREIS UVP (INKL. MWST. IN EUR)
1	380813	Profi-Set Fliesenleger 1, 6-tlg.		
2	380814	Profi-Set Fliesenleger 2, 10-tlg.		

Preisvorteil zum Einzelkauf!



BOHREN

FLIESEN

DBT/DBZ



BESCHREIBUNG

- HighEnd-Diamantbohrer 6-kant
- Segmenthöhe: 10 mm
- vakuumgelöteter Trockenbohrer zum Trockenbohren von Feinsteinzeug (auch 2 cm stark)
- für alle gängigen Bohrmaschinen und Akkuschauber (min. 1.500 U/min)

ANWENDUNG

Feinsteinzeug	✓✓
Keramik/Fliesen	✓✓
Kunststein/Marmor	✓✓
Glas/Fiberglas	✓✓
Porzellan	✓✓
Dachpfannen	✓✓

ART-NR.	BESCHREIBUNG	Ø (MM)	AUFNAHME (MM)	LISTENPREIS UVP (OHNE MWST. IN EUR)	LISTENPREIS UVP (INKL. MWST. IN EUR)
340439	DBT	5	6-kant		
340073	DBT	6	6-kant		
340074	DBT	8	6-kant		
340075	DBT	10	6-kant		
340076	DBT	12	6-kant		
340077	DBT	14	6-kant		
390053	DBZ Anbohrhilfe 6-40 mm für DBT-Trockenbohrer				
390049	DBZ 200 Adapter Hex/M14				

DBT-SET

SET 4-TEILIG



BESCHREIBUNG

- HighEnd-Diamantbohrer 6-kant
- Segmenthöhe: 10 mm
- vakuumgelöteter Trockenbohrkrone zum Bohren von Feinsteinzeug (auch 2 cm stark)
- für alle gängigen Bohrmaschinen und Akkuschauber (min. 1.500 U/min)

ANWENDUNG

Feinsteinzeug	✓✓
Keramik/Fliesen	✓✓
Kunststein/Marmor	✓✓
Glas/Fiberglas	✓✓
Porzellan	✓✓
Dachpfannen	✓✓

ART-NR.	BESCHREIBUNG	LISTENPREIS UVP (OHNE MWST. IN EUR)	LISTENPREIS UVP (INKL. MWST. IN EUR)
380106	DBT-Set Ø 6/8/10 mm, 6-kant und DBZ Anbohrhilfe 6-40 mm		

TECHNIC

DBT-E 



BESCHREIBUNG

- Profi-Diamantbohrer 6-kant
- Segmenthöhe: 15 mm
- vakuumgelötet
- zum Trockenbohren
- ideal für Akku-Bohrmaschine und Akkuschrauber (min. 1.500 U/min)

ANWENDUNG

- Feinsteinzeug 
- Keramik/Fliesen 

ART.-NR.	BESCHREIBUNG	Ø (MM)	BOHRUNG (MM)	LISTENPREIS UVP (OHNE MWST. IN EUR)	LISTENPREIS UVP (INKL. MWST. IN EUR)
340440	DBT-E	5	1/4" Bit-Aufnahme		
340267	DBT-E	6	1/4" Bit-Aufnahme		
340268	DBT-E	8	1/4" Bit-Aufnahme		
340269	DBT-E	10	1/4" Bit-Aufnahme		
340270	DBT-E	12	1/4" Bit-Aufnahme		
340271	DBT-E	14	1/4" Bit-Aufnahme		

MASTER

DZB 

SET 5-TEILIG



BESCHREIBUNG

- Spezial HM-Dachziegelbohrer zum Drehbohren
- ideal mit Akku-Bohrmaschine
- in praktischer 5er-Box

ANWENDUNG

- Dachziegel 
- Eternit 
- Schiefer 
- Fliesen 

ART.-NR.	BESCHREIBUNG	Ø (MM)	BOHR-TIEFE (MM)	AUFNAHME (MM)	LISTENPREIS UVP (OHNE MWST. IN EUR)	LISTENPREIS UVP (INKL. MWST. IN EUR)
340417	DZB	4	40	Spezial-Bohrschaft		
340418	DZB	5	50	Spezial-Bohrschaft		
340419	DZB	6	60	Spezial-Bohrschaft		



BOHREN

FLIESEN



TRENNEN

CTS 800 830 AMPHIBIA

TROCKEN & NASS
MIT EINER MASCHINE!



BOHREN

BSS 350

KERNBOHREN MIT SYSTEM



SCHLEIFEN

FGR 500

BODENSANIERUNG
FÜR PROFIS



PROFESSIONELLE MASCHINEN

ab Seite 101



www.samedia.com



ANWENDUNGSSPEKTRUM SCHLEIFTELLER FREIHAND

MATERIAL	BETON		UNIVERSAL				G.	A.	SPEZIAL						
	Z U5	STU	Z A5	UBX	UBM	STB	STG	Z AH5	Z F5	C E5	RAP	PKD	PCD	STF	ST5
Katalogseite	89	90	90	91	91	91	92	92	92	93	93	93	94	94	94
Fliesenkleber zementär	✓✓	✓	✓✓	✓✓	✓	✓		✓✓						✓	
Fliesenkleber zementäreflex			✓✓		✓			✓✓						✓	
Fliesenkleber dispersion			✓✓					✓✓		✓✓	✓✓	✓✓			
Fliesenkleber Kunstharz			✓✓					✓✓		✓✓	✓✓	✓✓			
Estrich	✓	✓	✓✓	✓	✓	✓		✓✓			✓			✓	✓
Estrich abrasiv			✓		✓			✓✓			✓			✓	
Bitumenestrich	✓✓														
Beton	✓✓	✓✓	✓	✓✓	✓✓	✓✓	✓		✓✓	✓				✓✓	✓
Granit	✓✓	✓✓	✓	✓✓	✓✓	✓	✓✓		✓					✓	
Kleberreste	✓	✓		✓	✓						✓✓	✓✓	✓✓		
Teppichreste	✓	✓		✓						✓	✓✓	✓✓	✓✓		
Beschichtungen										✓✓	✓✓	✓✓	✓✓		
Anstriche/Graffiti			✓							✓✓	✓✓	✓	✓		
Glasfasertapete										✓✓					
Bitumen										✓					
Expoxidharz	✓			✓✓						✓✓	✓	✓✓	✓✓		

TECHNOLOGIE

Beim Einsatz von Schleiftellern sind die Segmente im permanenten Kontakt zum Werkstück. Schon geringe Abweichungen bei der Segmentfertigung und der Bestückung der Schleifsteller haben Unwuchten und örtliche Überhitzung zur Folge. Dies beeinträchtigt die Lebensdauer einer Schleifmaschine wesentlich. Eine dauerhafte, höchste Schleifleistung wird durch unser punktgenaues Verschweißen und durch die Präzisionsfertigung der Segmente im EFT-Verfahren ermöglicht. Zur notwendigen Kühlung ist es wichtig, mit einer guten Staubabsaugung zu arbeiten.

SCHLEIFVERMÖGEN & UNWUCHT

Höchste Anforderungen an die industrielle Fertigung zeichnen unsere HighEnd-Schleifsteller aus. Wir erreichen einen äußerst perfekten Rundlauf, ohne dass das fertige Werkzeug nachgewuchtet werden muss. Dies ist die Basis vieler Vorteile in der Anwendung.

Schleifvermögen in Abhängigkeit der Unwucht

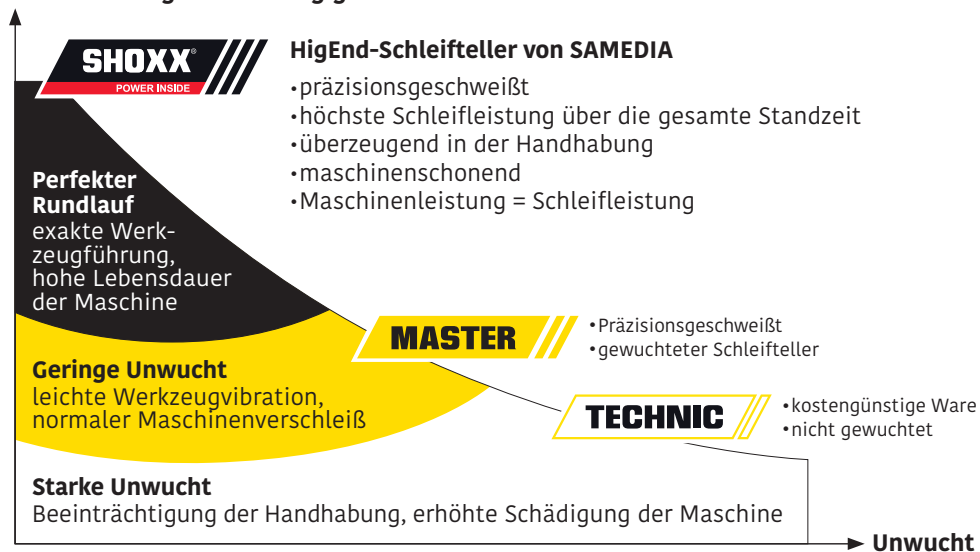

HERSTELLER MASCHINENPASSER

Ø	BOHRUNG	AUSFÜHRUNG	SAMEDIA	BOSCH	COLLOMIX	EIBENSTOCK	FESTOOL	FLEX	HILTI	MAKITA	METABO	MILWAUKEE
100	22,23	H = 22 mm										
115	22,23	H = 22 mm						✓✓*				
125	22,23	H = 22 mm	✓✓	✓✓	✓✓	✓✓		✓✓	✓✓	✓✓	✓✓	✓✓
125	M14	H = 22 mm										
130	25,00	H = 22 mm				✓✓						
150	19,00	H = 22 mm							✓✓			
150	22,23	H = 22 mm						✓✓				
180	22,23	H = 30 mm	✓✓		✓✓	✓✓						
180	22,23	H = 22 mm						✓✓				

*Adapter (390111) 22,23 mm auf M14
Auf Anfrage erhältlich.
H = Schleifertiefe

Die Schleifteller von Samedia, sind auch für viele andere Hersteller kompatibel. Hier finden Sie eine Auswahl.

SHOXX® POWER INSIDE

Z U5

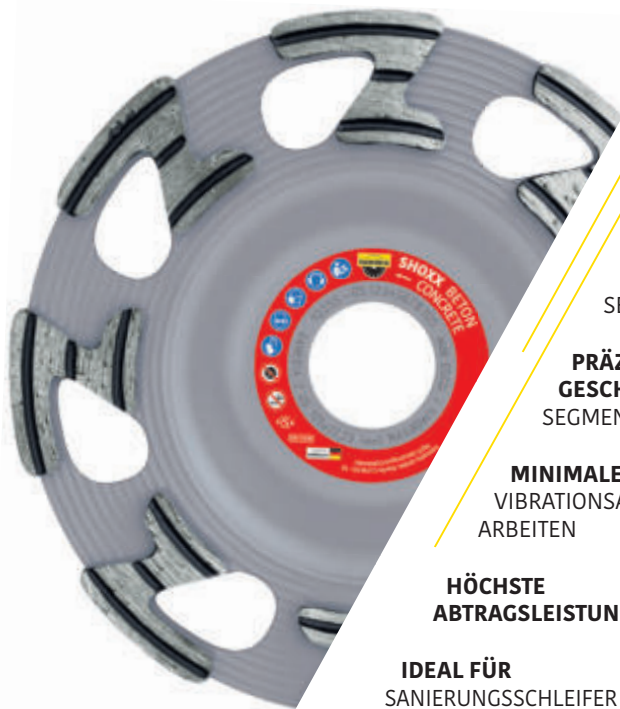

**HIGHEND-DIAMANT-
SCHLEIFTELLER**

MIT **SHOXX-
SCHMIEDESEGMENTEN**

SEGMENTHÖHE: **5 MM**

**PRÄZISIONS-
GESCHWEISSTE
SEGMENTE**

**MINIMALE UNWUCHT;
VIBRATIONSARMES
ARBEITEN**

**HÖCHSTE
ABTRAGSLEISTUNG**

**IDEAL FÜR
SANIERUNGSSCHLEIFER**



Mehr Infos

ANWENDUNG

Beton	✓✓
Granit	✓✓
Fliessenkleber zementär	✓✓
Bitumenestrich	✓✓
Estrich	✓
Kleberreste	✓
Teppichreste	✓
Expoxidharz	✓

MADE IN GERMANY PRÄZISIONS GESCHWEISST EN 13236 konform

ART.-NR.	BESCHREIBUNG	Ø (MM)	BOHRUNG (MM)	ANZAHL SEGMENTE	SEGMENT STÄRKE (MM)	LISTENPREIS UVP (OHNE MWST. IN EUR)	LISTENPREIS UVP (INKL. MWST. IN EUR)
350001	Z U5	100	22,23	8	22		
350019	Z U5	115	22,23	8	22		
350002	Z U5	125	22,23	8	22		
350020	Z U5	130	25	8	22		
350032	Z U5	150	19	10	22		
350103	Z U5	150	22,23	10	22		
350003	Z U5	180	22,23	12	30		
350010	Z U5	180 Flach	22,23	12	22		



MASTER STU



 **EN 13236**
konform

MADE IN GERMANY 

PRÄZISIONSGESCHWEISST 

BESCHREIBUNG

- Premium-Diamantschleifteller
- Segmenthöhe: 5,5 mm
- präzisionsgeschweißte Segmente, minimale Unwucht; vibrationsarmes Arbeiten
- besonders leicht schleifend

ANWENDUNG

Beton	✓✓	Estrich	✓
Granit	✓✓	Kleberreste	✓
Fliesenkleber zementär	✓	Teppichreste	✓

ART-NR.	BESCHREIBUNG	Ø (MM)	BOHRUNG (MM)	ANZAHL SEGMENTE	SEGMENT STÄRKE (MM)	LISTENPREIS UVP (OHNE MWST. IN EUR)	LISTENPREIS UVP (INKL. MWST. IN EUR)
350073	STU	100	22,23	6	22		
350074	STU	115	22,23	6	22		
350075	STU	125	22,23	7	22		
350076	STU	150	19,00	9	22		
350077	STU	180	22,23	10	30		
350078	STU	180 Flach	22,23	10	22		

SHOXX Z A5



 **EN 13236**
konform

MADE IN GERMANY 

PRÄZISIONSGESCHWEISST 

BESCHREIBUNG

- HighEnd-Diamantschleifteller mit SHOXX-Schmiedesegmenten
- Segmenthöhe: 5 mm
- präzisionsgeschweißte Segmente, minimale Unwucht; vibrationsarmes Arbeiten
- höchste Abtragsleistung
- ideal für Sanierungsschleifer

ANWENDUNG

Fliesenkleber zementär	✓✓	Estrich abrasiv	✓
Fliesenkleber zementärflex	✓✓	Beton	✓
Fliesenkleber dispersion	✓✓	Granit	✓
Fliesenkleber Kunstharz	✓✓	Anstriche/Graffiti	✓
Estrich	✓✓		

ART-NR.	BESCHREIBUNG	Ø (MM)	BOHRUNG (MM)	ANZAHL SEGMENTE	SEGMENT STÄRKE (MM)	LISTENPREIS UVP (OHNE MWST. IN EUR)	LISTENPREIS UVP (INKL. MWST. IN EUR)
350004	Z A5	100	22,23	8	22		
350021	Z A5	115	22,23	8	22		
350005	Z A5	125	22,23	8	22		
350022	Z A5	130	25	8	22		
350033	Z A5	150	19	10	22		
350104	Z A5	150	22,23	10	30		
350006	Z A5	180	22,23	12	30		
350011	Z A5	180 Flach	22,23	12	22		

MASTER // UBX



 EN 13236 konform

MADE IN GERMANY 

PRÄZISIONS GESCHWEISST 

BESCHREIBUNG

- Premium-Diamantschleifteller
- Segmenthöhe: 5 mm
- präzisionsgeschweißte Segmente, minimale Unwucht; vibrationsarmes Arbeiten
- hohe Abtragsleistung
- ideal für Sanierungsschleifer

ANWENDUNG

Beton	✓✓	Estrich	✓
Granit	✓✓	Kleberreste	✓
Fliesenkleber zementär	✓✓	Teppichreste	✓
Expoxidharz	✓✓		

ART.-NR.	BESCHREIBUNG	Ø (MM)	BOHRUNG (MM)	ANZAHL SEGMENTE	SEGMENT STÄRKE (MM)	LISTENPREIS UVP (OHNE MWST. IN EUR)	LISTENPREIS UVP (INKL. MWST. IN EUR)
350035	UBX	115	22,23	5	22		
350036	UBX	125	22,23	6	22		
350070	UBX	125	M14	6	30		
350037	UBX	150	19,00	7	22		
350086	UBX	150	22,23	7	22		
350038	UBX	180	22,23	8	30		
350039	UBX	180 Flach	22,23	8	30		

MASTER // UBM



 EN 13236 konform

MADE IN GERMANY 

PRÄZISIONS GESCHWEISST 

BESCHREIBUNG

- Premium-Diamantschleifteller
- Segmenthöhe: 5 mm
- präzisionsgeschweißte Segmente, minimale Unwucht; vibrationsarmes Arbeiten
- besonders geeignet für leichte Geräte bis 1.200 W

ANWENDUNG

Beton	✓✓	Estrich	✓
Granit	✓✓	Estrich abrasiv	✓
Fliesenkleber zementär	✓	Kleberreste	✓
Fliesenkleber zementärflex	✓		

ART.-NR.	BESCHREIBUNG	Ø (MM)	BOHRUNG (MM)	ANZAHL SEGMENTE	SEGMENT STÄRKE (MM)	LISTENPREIS UVP (OHNE MWST. IN EUR)	LISTENPREIS UVP (INKL. MWST. IN EUR)
350049	UBM	115	22,23	5	22		
350050	UBM	125	22,23	5	22		
350051	UBM	150	19,00	7	22		
350089	UBM	150	22,23	7	22		
350052	UBM	180	22,23	8	30		

TECHNIC // STB



 EN 13236 konform

BESCHREIBUNG

- Profi-Diamantschleifteller
- Segmenthöhe: 6 mm
- gelötete Segmente
- 2-reihig belegt

ANWENDUNG

Beton	✓✓
Estrich	✓
Fliesenkleber zementär	✓
Granit	✓

ART.-NR.	BESCHREIBUNG	Ø (MM)	BOHRUNG (MM)	ANZAHL SEGMENTE	GESAMTHÖHE STÄRKE (MM)	LISTENPREIS UVP (OHNE MWST. IN EUR)	LISTENPREIS UVP (INKL. MWST. IN EUR)
350017	STB	115	22,23	18	22		
350018	STB	125	22,23	20	22		
350040	STB	180	22,23	24	30		



SCHLEIFEN

BETON

UNIVERSAL

MASTER // STG



EN 13236
konform

BESCHREIBUNG

- Premium-Diamantschleifteller mit M14-Aufnahme
- Segmenthöhe: 6 mm
- für saubere Oberflächen
- Diamantkörnung #40/50 Kornstufe 1

ANWENDUNG

- Granit
- Beton

ART.-NR.	BESCHREIBUNG	Ø (MM)	AUFNAHME (MM)	DIAMANT-BELAG	GESAMTHÖHE STÄRKE (MM)	LISTENPREIS UVP (OHNE MWST. IN EUR)	LISTENPREIS UVP (INKL. MWST. IN EUR)
350151	STG	105	M14	Turbo	22		
350034	STG	125	M14	Turbo	22		

SHOXX

POWER INSIDE



EN 13236
konform

MADE IN GERMANY

PRÄZISIONS GESCHWEISST

Z AH5

BESCHREIBUNG

- HighEnd-Diamantschleifteller mit SHOXX-Schmiedesegmenten
- Segmenthöhe: 5 mm
- der Spezialist für Estrich
- präzisionsgeschweißte Segmente, minimale Unwucht; vibrationsarmes Arbeiten
- höchste Abtragsleistung
- maximale Standzeit
- für den Einsatz in abrasiven Materialien
- ideal für Sanierungsschleifer

ANWENDUNG

- Estrich abrasiv
- Estrich
- Fliesenkleber zementär
- Fliesenkleber zementärflex
- Fliesenkleber dispersion
- Fliesenkleber Kunstharz

ART.-NR.	BESCHREIBUNG	Ø (MM)	BOHRUNG (MM)	ANZAHL SEGMENTE	SEGMENT STÄRKE (MM)	LISTENPREIS UVP (OHNE MWST. IN EUR)	LISTENPREIS UVP (INKL. MWST. IN EUR)
350098	Z AH5	115	22,23	8	22		
350099	Z AH5	125	22,23	8	22		
350087	Z AH5	130	25	8	22		
350097	Z AH5	150	19	10	22		
350102	Z AH5	150	22,23	10	22		
350100	Z AH5	180	22,23	12	30		
350101	Z AH5	180 Flach	22,23	12	22		

SHOXX

POWER INSIDE



EN 13236
konform

MADE IN GERMANY

PRÄZISIONS GESCHWEISST

Z F5

NEU!

BESCHREIBUNG

- HighEnd-Diamantschleifteller mit SHOXX-Segmenten
- Segmenthöhe: 5 mm
- präzisionsgeschweißte Segmente, minimale Unwucht; vibrationsarmes Arbeiten
- sehr feiner Materialabtrag
- ideal für Sanierungsschleifer

ANWENDUNG

- Beton
- Granit

ART.-NR.	BESCHREIBUNG	Ø (MM)	BOHRUNG (MM)	ANZAHL SEGMENTE	SEGMENT HÖHE (MM)	LISTENPREIS UVP (OHNE MWST. IN EUR)	LISTENPREIS UVP (INKL. MWST. IN EUR)
350128	Z F5	125	22,23	8	5		
350134	Z F5	150	19	10	5		



C E5



EN 13236 konform

MADE IN GERMANY

PRÄZISIONSGESCHWEISST

BESCHREIBUNG

- HighEnd-Diamantschleifteller mit SHOXX-Segmenten
- Segmenthöhe: 5 mm
- präzisionsgeschweißte Segmente, minimale Unwucht; vibrationsarmes Arbeiten
- sehr feiner Materialabtrag
- ideal für Sanierungsschleifer

ANWENDUNG

Beschichtungen	✓✓	Beton	✓
Anstriche/Graffiti	✓✓	Teppichreste	✓
Glasfasertapete	✓✓	Bitumen	✓
Expoxidharz	✓✓		

ART.-NR.	BESCHREIBUNG	Ø (MM)	BOHRUNG (MM)	ANZAHL SEGMENTE	SEGMENT STÄRKE (MM)	LISTENPREIS UVP (OHNE MWST. IN EUR)	LISTENPREIS UVP (INKL. MWST. IN EUR)
350007	C E5	100	22,23	8	22		
350129	C E5	115	22,23	8	22		
350008	C E5	125	22,23	8	22		
350085	C E5	130	25	8	22		
350047	C E5	150	19	10	22		
350046	C E5	150	22,23	10	22		
350009	C E5	180	22,23	12	30		
350012	C E5	180 Flach	22,23	12	22		

MASTER RAP



EN 13236 konform

MADE IN EUROPE

BESCHREIBUNG

- Premium-Diamantschleifteller
- Segmenthöhe: 5 mm
- Schälen und Glätten in einem Arbeitsgang
- ideal zum Abschleifen von Beschichtungen
- besonders gut für Sanierungsschleifer geeignet

ANWENDUNG

Fliesenkleber dispersion	✓✓	Anstriche/Graffiti	✓✓
Fliesenkleber Kunstharz	✓✓	Estrich	✓
Kleberreste	✓✓	Estrich abrasiv	✓
Teppichreste	✓✓	Expoxidharz	✓
Beschichtungen	✓✓		

ART.-NR.	BESCHREIBUNG	Ø (MM)	BOHRUNG (MM)	ANZAHL SEGMENTE	SEGMENT STÄRKE (MM)	LISTENPREIS UVP (OHNE MWST. IN EUR)	LISTENPREIS UVP (INKL. MWST. IN EUR)
350027	RAP	125	22,23	8	22		
350029	RAP	150	19	10	22		
350133	RAP	150	22,23	10	33		
350030	RAP	180	22,23	12	22,5		
350028	RAP	180 Flach	22,23	12	22,5		

MASTER PKD



EN 13236 konform

BESCHREIBUNG

- Premium-Diamantschleifteller
- mit groben polykristallinen Diamanten
- hohe Abtragsleistung

ANWENDUNG

Fliesenkleber dispersion	✓✓	Beschichtungen	✓✓
Fliesenkleber Kunstharz	✓✓	Expoxidharz	✓✓
Kleberreste	✓✓	Anstriche/Graffiti	✓
Teppichreste	✓✓		

ART.-NR.	BESCHREIBUNG	Ø (MM)	BOHRUNG (MM)	ANZAHL SEGMENTE	GESAMTHÖHE STÄRKE (MM)	LISTENPREIS UVP (OHNE MWST. IN EUR)	LISTENPREIS UVP (INKL. MWST. IN EUR)
350108	PKD	125	22,23	6	22		
350109	PKD	150	19,00	6	22		
350110	PKD	180	22,23	6	30		



SCHLEIFEN

GRANIT

ASPHALT

SPEZIAL

MASTER // **PCD** 



 **EN 13236**
konform

BESCHREIBUNG

- Premium-Diamantschleifteller
- mit feinen polykristalline Diamanten
- feiner Materialabtrag

ANWENDUNG

Fliesenkleber dispersion	✓✓	Beschichtungen	✓✓
Fliesenkleber Kunstharz	✓✓	Expoxidharz	✓✓
Kleberreste	✓✓	Anstriche/Graffiti	✓
Teppichreste	✓✓		

ART.-NR.	BESCHREIBUNG	Ø (MM)	BOHRUNG (MM)	ANZAHL SEGMENTE	GESAMTHÖHE STÄRKE (MM)	LISTENPREIS UVP (OHNE MWST. IN EUR)	LISTENPREIS UVP (INKL. MWST. IN EUR)
350015	PCD	125	22,23	12	22		
350016	PCD	180	22,23	6	34		

TECHNIC // **STF** 

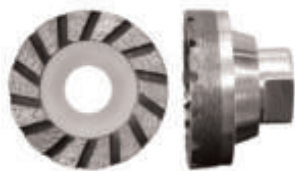

 **EN 13236**
konform

BESCHREIBUNG

- Profi-Schleifteller; direktgesintert
- Segmenthöhe: 4 mm
- mit geschlossenem Turborand
- zum Schleifen von Flächen, Kanten und Rundungen
- ermöglicht das Schleifen auch an schwer zugänglichen Stellen
- vielseitig einsetzbar

ANWENDUNG

Beton	✓✓
Fliesenkleber zementär	✓
Fliesenkleber zementärflex	✓
Estrich	✓
Estrich abrasiv	✓
Granit	✓

ART.-NR.	BESCHREIBUNG	Ø (MM)	AUFNAHME (MM)	ANZAHL SEGMENTE	GESAMTHÖHE STÄRKE (MM)	LISTENPREIS UVP (OHNE MWST. IN EUR)	LISTENPREIS UVP (INKL. MWST. IN EUR)
350079	STF	50	M14	1	30		

SOLID // **STS** 



EN 13236
konform

BESCHREIBUNG

- Standard-Schleifteller
- Segmenthöhe: 4 mm
- direktgesintert
- mit geschlossenem Turborand

ANWENDUNG

Beton	✓
Estrich	✓

ART.-NR.	BESCHREIBUNG	Ø (MM)	BOHRUNG (MM)	ANZAHL SEGMENTE	GESAMTHÖHE STÄRKE (MM)	LISTENPREIS UVP (OHNE MWST. IN EUR)	LISTENPREIS UVP (INKL. MWST. IN EUR)
350061	STS	100	22,23	1	3,5		
350062	STS	110	22,23	1	3,5		
350063	STS	125	22,23	1	3,5		
350064	STS	180	22,23	1	3,5		

ANWENDUNGSSPEKTRUM BODENSCHLEIFMASCHINE

MATERIAL	SBM	SBX	PKR	PKD	PCD	SBA	RAP
Fliesenkleber zementär	✓✓	✓✓	✓✓	✓✓	✓✓		
Fliesenkleber zementärflex	✓✓	✓✓	✓✓	✓✓	✓✓		
Fliesenkleber dispersion			✓✓	✓✓	✓✓		
Fliesenkleber Kunstharz			✓✓	✓✓	✓✓		
Estrich	✓	✓✓	✓	✓		✓✓	
Estrich abrasiv		✓✓	✓	✓		✓✓	
Bitumenestrich			✓✓	✓✓	✓✓		
Beton	✓✓	✓	✓				✓✓
Beton abrasiv	✓	✓✓	✓			✓✓	✓✓
Granit	✓						
Kleberreste			✓✓	✓	✓✓		
Teppichreste			✓✓	✓	✓✓		
Beschichtungen	✓	✓	✓✓	✓✓	✓✓		✓✓
Anstriche	✓	✓	✓	✓	✓		✓✓
Bitumen (nur < 15° C)			✓✓	✓	✓✓		
Expoxidharz			✓	✓✓	✓		

DIE RICHTIGE AUSWAHL

des Schleiftellers ist stark von der Beschaffenheit des Untergrunds sowie dem gewünschten Schleifergebnis abhängig. Es wird zur Erreichung eines optimalen Ergebnisses empfohlen, zu Beginn der Arbeit verschiedene Schleifteller zu testen.

MASTER // SBM



EN 13236
konform

MADE IN
EUROPE 

BESCHREIBUNG

- Premium-Diamantschleifteller für Bodenschleifmaschine FGR 500 für die Bodensanierung
- Segmenthöhe: 10 mm
- weiche Segmentbindung
- feiner bis mittlerer Materialabtrag

ANWENDUNG

Beton	✓✓	Beton abrasiv	✓
Fliesenkleber zementär	✓✓	Estrich	✓
Fliesenkleber zementärflex	✓✓	Anstriche	✓
Granit	✓	Beschichtungen	✓

ART-NR.	BESCHREIBUNG	Ø (MM)	BOHRUNG (MM)	ANZAHL SEGMENTE	GESAMTHÖHE STÄRKE (MM)	LISTENPREIS UVP (OHNE MWST. IN EUR)	LISTENPREIS UVP (INKL. MWST. IN EUR)
350111	SBM	300	22,23	8	22		

MASTER // SBX



EN 13236
konform

MADE IN
EUROPE 

BESCHREIBUNG

- Premium-Diamantschleifteller für Bodenschleifmaschine FGR 500 für die Bodensanierung
- Segmenthöhe: 10 mm
- mittelharte Segmentbindung
- feiner bis mittlerer Materialabtrag

ANWENDUNG

Estrich	✓✓	Beton abrasiv	✓✓
Estrich abrasiv	✓✓	Beton	✓
Fliesenkleber zementär	✓✓	Anstriche	✓
Fliesenkleber zementärflex	✓✓	Beschichtungen	✓

ART-NR.	BESCHREIBUNG	Ø (MM)	BOHRUNG (MM)	ANZAHL SEGMENTE	SEGMENT STÄRKE (MM)	LISTENPREIS UVP (OHNE MWST. IN EUR)	LISTENPREIS UVP (INKL. MWST. IN EUR)
350119	SBX	300	22,23	8	22		



SCHLEIFEN

SPEZIAL

MASTER SBA



EN 13236
konform



BESCHREIBUNG

- Premium-Diamantschleifteller für Bodenschleifmaschine FGR 500 für die Bodensanierung
- Segmenthöhe: 10 mm
- harte Segmentbindung
- Einsatz auf weichem Untergrund

ANWENDUNG

Estrich abrasiv	✓✓
Estrich	✓✓
Beton abrasiv	✓✓

ART.-NR.	BESCHREIBUNG	Ø (MM)	BOHRUNG (MM)	ANZAHL SEGMENTE	SEGMENT STÄRKE (MM)	LISTENPREIS UVP (OHNE MWST. IN EUR)	LISTENPREIS UVP (INKL. MWST. IN EUR)
350118	SBA	300	22,23	8	22		

MASTER PKR



EN 13236
konform



BESCHREIBUNG

- Premium-Diamantschleifteller für Bodenschleifmaschine FGR 500 für die Bodensanierung
- Segmenthöhe: 4 mm
- mit groben polykristallinen Diamanten und zusätzlichen RAP-Segmenten
- mittlerer bis starker Materialabtrag

ANWENDUNG

Fliesenkleber zementär	✓✓	Bitumenestrich	✓✓
Fliesenkleber zementärflex	✓✓	Bitumen (nur < 15° C)	✓✓
Fliesenkleber dispersion	✓✓	Estrich	✓
Fliesenkleber Kunstharz	✓✓	Estrich abrasiv	✓
Kleberreste	✓✓	Beton abrasiv	✓
Teppichreste	✓✓	Beton	✓
Beschichtungen	✓✓	Expoxidharz	✓
Anstriche	✓		

ART.-NR.	BESCHREIBUNG	Ø (MM)	BOHRUNG (MM)	ANZAHL SEGMENTE	GESAMTHÖHE STÄRKE (MM)	LISTENPREIS UVP (OHNE MWST. IN EUR)	LISTENPREIS UVP (INKL. MWST. IN EUR)
350115	PKR	300	22,23	8	22		

MASTER PKD



EN 13236
konform



BESCHREIBUNG

- Premium-Diamantschleifteller für Bodenschleifmaschine FGR 500 für die Bodensanierung
- Segmenthöhe: 5 mm
- mit groben polykristallinen Diamanten
- Einsatz auf hartem Untergrund
- starker Materialabtrag

ANWENDUNG

Fliesenkleber zementär	✓✓	Kleberreste	✓
Fliesenkleber zementärflex	✓✓	Teppichreste	✓
Fliesenkleber dispersion	✓✓	Anstriche	✓
Fliesenkleber Kunstharz	✓✓	Bitumen (nur < 15° C)	✓
Beschichtungen	✓✓	Estrich	✓
Bitumenestrich	✓✓	Estrich abrasiv	✓
Expoxidharz	✓✓		

ART.-NR.	BESCHREIBUNG	Ø (MM)	BOHRUNG (MM)	ANZAHL SEGMENTE	GESAMTHÖHE STÄRKE (MM)	LISTENPREIS UVP (OHNE MWST. IN EUR)	LISTENPREIS UVP (INKL. MWST. IN EUR)
350113	PKD	300	22,23	8	22		

MASTER PCD



EN 13236
konform



BESCHREIBUNG

- Premium-Diamantschleifteller für Bodenschleifmaschine FGR 500 für die Bodensanierung
- Segmenthöhe: 2,5 mm
- mit feinen polykristallinen Diamanten
- mittlerer bis starker Materialabtrag

ANWENDUNG

Teppichreste	✓✓	Beschichtungen	✓✓
Kleberreste	✓✓	Bitumenestrich	✓✓
Fliesenkleber zementär	✓✓	Bitumen (nur < 15° C)	✓✓
Fliesenkleber zementärflex	✓✓	Anstriche	✓
Fliesenkleber dispersion	✓✓	Expoxidharz	✓
Fliesenkleber Kunstharz	✓✓		

ART.-NR.	BESCHREIBUNG	Ø (MM)	BOHRUNG (MM)	ANZAHL SEGMENTE	GESAMTHÖHE STÄRKE (MM)	LISTENPREIS UVP (OHNE MWST. IN EUR)	LISTENPREIS UVP (INKL. MWST. IN EUR)
350114	PCD	300	22,23	8	22		

MASTER RAP

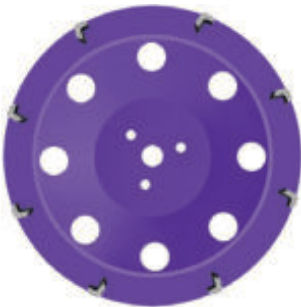

EN 13236
konform



BESCHREIBUNG

- Premium-Diamantschleifteller für Bodenschleifmaschine FGR 500 für die Bodensanierung
- Segmenthöhe: 5 mm
- sehr feiner Materialabtrag
- ideal zum Anschleifen von Oberflächen

ANWENDUNG

Beton	✓✓
Beton abrasiv	✓✓
Beschichtungen	✓✓
Anstriche	✓✓

ART.-NR.	BESCHREIBUNG	Ø (MM)	BOHRUNG (MM)	ANZAHL SEGMENTE	GESAMTHÖHE STÄRKE (MM)	LISTENPREIS UVP (OHNE MWST. IN EUR)	LISTENPREIS UVP (INKL. MWST. IN EUR)
350112	RAP	300	22,23	8	22		



SCHLEIFEN

SPEZIAL

MASTER // DFG



BESCHREIBUNG

- Premium-Fingerfräser
- für die Nachbearbeitung von Kanten und Bohrlöchern

ANWENDUNG

- Feinsteinzeug
- Keramik/Fliesen
- Naturstein

ART.-NR.	BESCHREIBUNG	Ø (MM)	AUFNAHME (MM)	LISTENPREIS UVP (OHNE MWST. IN EUR)	LISTENPREIS UVP (INKL. MWST. IN EUR)
340125	DFG	20	M14		
340126	DFG	10	M14		

MASTER // SSB



BESCHREIBUNG

- Premium-Diamant Schleifscheibe bombiert
- galvanisch belegt Körnung #100
- zum Kantenbrechen und Fasen für Fliesen
- zugelassen bis 12250 U/min (= 80 m/s)

ANWENDUNG

- Feinsteinzeug
- Keramik/Fliesen
- Granit
- Kunststein/Marmor

ART.-NR.	BESCHREIBUNG	Ø (MM)	BOHRUNG (MM)	KÖRNUNG (MM)	LISTENPREIS UVP (OHNE MWST. IN EUR)	LISTENPREIS UVP (INKL. MWST. IN EUR)
350148	SSB	Ø125	22,23	# 100		

MASTER // PROFI-SETS FÜR FLIESENLEGER

POS. 1 380813



SET-BESTANDTEILE

- | | |
|--|---|
| <p>POS. 1 (380813)</p> <ul style="list-style-type: none"> • 4x DBV (Ø20/38/45/65 mm) • 1x Diamanttrennscheibe KTM (Ø125x22,23) • 1x Diamantschleifteller Z-A5 (Ø125x22,23) | <p>POS. 2 (380814)</p> <ul style="list-style-type: none"> • 5x DBV (Ø20/32/38/45/68 mm) • 3x Diamant-Handscheifpads HSP (Körnung 120/200/400) • 1x Diamanttrennscheibe KTM (Ø125x22,23) • 1x Diamantschleifteller UBM (Ø125x22,23) |
|--|---|

POS. 2 380814



POS.	ART.-NR.	BESCHREIBUNG	LISTENPREIS UVP (OHNE MWST. IN EUR)	LISTENPREIS UVP (INKL. MWST. IN EUR)
1	380813	Profi-Set Fliesenleger 1, 6-tlg.		
2	380814	Profi-Set Fliesenleger 2, 10-tlg.		

Preisvorteil zum Einzelkauf!

MASTER

SPM



BESCHREIBUNG

- SPM Premium-Diamantschleifpad - leistungs- und standzeitbetont
- für den kraftsparenden Einsatz auf drehzahlregelbaren Winkelschleifern
- Klett-Befestigung für schnellen Werkzeugwechsel (in Verbindung mit SPZ-Aufnahmeteller)
- unentbehrlich für den Nachschliff an empfindlichen Kanten an Fliesen
- Einsatzempfehlung max. 4500 U/min Drehzahl (< 25 m/s)
- für Nass- und auch für unkomplizierten Trockenschliff

ANWENDUNG

Feinsteinzeug	✓✓
Keramik/Fliesen	✓✓
Granit	✓✓
Kunststein/Marmor	✓✓

ART.-NR.	BESCHREIBUNG	Ø (MM)	FARBKENNUNG	KÖRNUNG (MM)	LISTENPREIS UVP (OHNE MWST. IN EUR)	LISTENPREIS UVP (INKL. MWST. IN EUR)
350142	SPM Schleifpad	Ø100	Blau	# 50		
350143	SPM Schleifpad	Ø100	Gelb	# 100		
350144	SPM Schleifpad	Ø100	Orange	# 200		
350145	SPM Schleifpad	Ø100	Rot	# 400		
350146	SPM Schleifpad	Ø100	Grün	# 800		
350159	SPM Schleifpad	Ø100	Orange	# 1500		
350160	SPM Schleifpad	Ø100	Hellrosa	# 3000		
350161	SPM Schleifpad	Ø100	Schwarz	# BUFF		
380982	SPM Premium-Starter-Set - Ø100 #50; #100; #200 + M14 Teller					

TECHNIC

SPT



BESCHREIBUNG

- SPT Profi-Diamantschleifpad - leistungs- und standzeitbetont
- für den kraftsparenden Einsatz auf drehzahlregelbaren Winkelschleifern
- Klett-Befestigung für schnellen Werkzeugwechsel (in Verbindung mit SPZ-Aufnahmeteller)
- unentbehrlich für den Nachschliff an empfindlichen Kanten an Fliesen
- Einsatzempfehlung max. 4500 U/min Drehzahl (< 25 m/s)
- für Nass- und auch für unkomplizierten Trockenschliff

ANWENDUNG

Feinsteinzeug	✓✓
Keramik/Fliesen	✓✓
Granit	✓✓
Kunststein/Marmor	✓✓

ART.-NR.	BESCHREIBUNG	Ø (MM)	FARBKENNUNG	KÖRNUNG (MM)	LISTENPREIS UVP (OHNE MWST. IN EUR)	LISTENPREIS UVP (INKL. MWST. IN EUR)
350136	SPT Schleifpad	Ø100	Neongrün	# 50		
350137	SPT Schleifpad	Ø100	Rot	# 100		
350138	SPT Schleifpad	Ø100	Neongelb	# 200		
350139	SPT Schleifpad	Ø100	Blau	# 400		
350140	SPT Schleifpad	Ø100	Grün	# 800		
380958	SPT Profi-Starter-Set - Ø100 #50; #100; #200 + M14 Teller					



SCHLEIFEN

FLIESEN

ZUBEHÖR SPZ



BESCHREIBUNG

- Klettaufnahmeteller Ø100/ M14 Gummi
- flexible Werkzeugauflage für einfache Handhabung
- für den Einsatz von Diamantschleifpads auf Winkelschleifer (drehzahleregelt!)
- Einsatzempfehlung max. 4500 RPM Drehzahl (< 25 m/s)

ART.-NR.	BESCHREIBUNG	LISTENPREIS UVP (OHNE MWST. IN EUR)	LISTENPREIS UVP (INKL. MWST. IN EUR)
350147	SPZ Klett Aufnahmehalter Ø100/ M14 Gummi		

MASTER SMT



OS[®] EN 13236 konform

BESCHREIBUNG

- Premium-Schleifmopteller
- vielseitig einsetzbarer Schleifmopteller für die Metall-Bearbeitung
- lange Lebensdauer, auch bei steilem Kanteneinsatz in Ecken

ANWENDUNG

Metall ✓✓

ART.-NR.	BESCHREIBUNG	Ø (MM)	KORN	BOHRUNG (MM)	VPE (STÜCK)	LISTENPREIS UVP (OHNE MWST. IN EUR)	LISTENPREIS UVP (INKL. MWST. IN EUR)
320011	SMT	115	40	22,23	10		
320012	SMT	115	60	22,23	10		
320013	SMT	115	80	22,23	10		
320014	SMT	125	40	22,23	10		
320015	SMT	125	60	22,23	10		
320016	SMT	125	80	22,23	10		

* bei VPE 10 erfolgt die Lieferung im Karton

MANUELLES SCHLEIFEN

MASTER HSP



BESCHREIBUNG

- Premium-Diamant-Handschleifpad
- sehr gut geeignet zum Schleifen und Polieren von Kanten und gekrümmten Oberflächen
- der ideale Problemlöser für den professionellen Fliesenleger

ANWENDUNG

Feinsteinzeug ✓✓
 Keramik/Fliesen ✓✓
 Granit ✓✓
 Kunststein/Marmor ✓✓
 Beton ✓✓

ART.-NR.	BESCHREIBUNG	GRÖSSE (MM)	KÖRNUNG	FARBKENNUNG	LISTENPREIS UVP (OHNE MWST. IN EUR)	LISTENPREIS UVP (INKL. MWST. IN EUR)
320026	HSP	90 x 55	# 60	grün		
320019	HSP	90 x 55	# 120	schwarz		
320020	HSP	90 x 55	# 200	rot		
320021	HSP	90 x 55	# 400	gelb		



AGR 500 INKL. WERKZEUGEN



PROFI-SET **PREMIUM-WINKELSCHLEIFER** INKL. WERKZEUGEN FÜR FLIESENLEGER UND SANITÄR-INSTALLATEURE.



DETAILS

- kraftvoller 1.000 Watt-Motor mit elektronischer Drehzahlregulierung, Leerlaufdrehzahl: 2.800-10.500/min
- Marathon-Motor mit bis zu 50 % mehr Drehmoment und bis zu 20 % höherer Überlastfähigkeit für schnelleren Materialabtrag und eine längere Lebensdauer
- werkzeuglos verstellbare Schutzhaube
- mechanische Sicherheitskupplung: minimiert Kick-Back beim Blockieren der Scheibe auf das am Markt niedrigste Niveau - für maximalen Anwenderschutz und zügiges Weiterarbeiten

TECHN. INFORMATIONEN

Motor:	1,0 kW / 230 V
Drehzahl:	2.800 - 10.500
Durchmesser:	125x22,23 mm
Gewicht:	2,1 kg

PROFI-SET

ART.-NR.	BESCHREIBUNG	LISTENPREIS UVP (OHNE MWST. IN EUR)	LISTENPREIS UVP (INKL. MWST. IN EUR)
380876	PROFI-SET Fliesenleger AGR 500 / 125mm		

SET BESTANDTEILE



1x AGR 500 Winkelschleifer



1x DBV 20x45 M14 15x3
1x DBV 32x45 M14 15x3
1x DBV 38x45 M14 15x3



1x DBV 50x35 M14 15x3
1x DBV 65x35 M14 15x3



1x GTM 125x22,23



1x KTM 125x22,23



1x KVX 125x22,23



10x TKE 125x1,0x22,23
(VPE = 10 in Metalldose)



1x Koffer

ECS 500

PROFESSIONELLER ELEKTRO-TRENNSCHLEIFER Ø350, GEEIGNET FÜR DEN NASS- UND TROCKENSCHNITT.

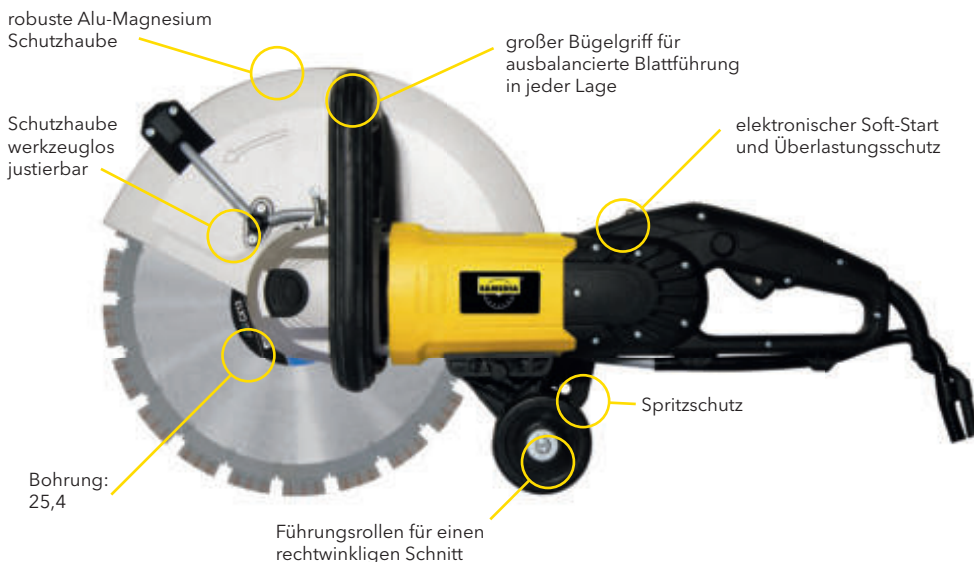

TECHN. INFORMATIONEN

Motor:	2,8 kW / 230 V
Drehzahl:	4500
Durchmesser:	350x25,4 mm
Schnitttiefe:	125 mm
Gewicht:	7,9 kg

ART.-NR.	BESCHREIBUNG	LISTENPREIS UVP (OHNE MWST. IN EUR)	LISTENPREIS UVP (INKL. MWST. IN EUR)
370236	Elektro-Trennschleifer Ø350		
370249	Gleitschuh f. Nass- u. Staubabsaugung		

VORTEILE



Wasserzulauf für Nassschnitt.

PROFI-SETS

ART.-NR.	BESCHREIBUNG	ECS 500	SHOXX GX13 SILENCIO	GLEITSCHUH	LISTENPREIS UVP (OHNE MWST. IN EUR)	LISTENPREIS UVP (INKL. MWST. IN EUR)
380893	ECS 500 PROFI-SET 1	✓	✓			
380904	ECS 500 PROFI-SET 2	✓	✓	✓		

ERHÄLTLICHES ZUBEHÖR (nicht enthalten)



Gleitschuh

WERKZEUG-EMPFEHLUNG



SHOXX GX13 Silencio* s. Seite 52

*SILENCIO = deutliche Lärmreduzierung um ca. 80% gegenüber Massivkern in Standardausführung.



TRENNEN

CTS 800 830 AMPHIBIA®

INKL. UX13 AMPHIBIA®

MADE IN
EUROPE



INNOVATIV!

HIGH-END STEINTRENNMASCHINE FÜR TROCKEN- UND NASSSCHNITT.
INKL. 1 GERÄUSCHARMEN, VOLLSCHNITTFÄHIGEN DIA-SCHLEIFE UX 13 AMPHIBIA®



geschlossener
Staubkreislauf
im Trockenschnitt

hohe Beweglichkeit des Wippkopfes
ermöglicht eine höhere Schnitttiefe
im Umkehrschnitt (nur Nassschnitt)

Integrierter Staubabsaugkanal
Einfache Umrüstung von Trocken-
zu Nassschnitt (Patent angemeldet
Nr. PCT/IE 2021/000002)

große Transporträder
für einfaches Rangieren

Staubsauger nicht
im Lieferumfang enthalten (s. S. 150).

Schneidetisch mit
kugelgelagerten Laufrollen

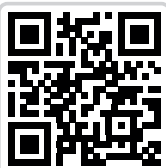

Produktvideo



VORTEILE



Durchdachtes Filtersystem für einen geschlossenen Staubkreislauf mit Zyklonfilter.



Innovativer Wechselkanal zur einfachen und werkzeuglosen Umrüstung.



Zuschaltbare Wasserpumpe für den Nassschnitt.



Magnethalter ermöglichen einen sekundenschnellen Wechsel des Staubbeutels.



Spezial-Rollentisch mit beidseitig integrierter Tischverbreiterung.



Effektive Absaugleistung im Vollschnitt.



Ausgezogene Tischverbreiterung für größere Materialien.



CTS 830 AMPHIBIA mit 4-Pol-Spezialmotor

DETAILS CTS 800

- inkl. UX13 Amphibia® Ø350

TECHN. INFORMATIONEN CTS 800

Motor:	2,2 kW / 230 V
Drehzahl:	2800 min ⁻¹
Durchmesser:	350 x 25,4 mm
Schnittlänge Trocken max.:	440 mm / 460 mm / 470 mm / 480 mm
bei Materialstärke:	9,5 cm / 5,0 cm / 4,0 cm / 3,0 cm
Schnittlänge Nassschnitt:	600 mm
Schnitttiefe bei Vollschnitt max.:	95 mm
Max. Schnitttiefe bei Nassschnitt:	110 mm
Gewicht:	109 kg (5-tlg.)
Maße LxBxH:	1110 x 600 x 1200 mm

ART.-NR.	BESCHREIBUNG	LISTENPREIS UVP (OHNE MWST. IN EUR)	LISTENPREIS UVP (INKL. MWST. IN EUR)
370571	CTS 800 AMPHIBIA® inkl. 1x Dia-Scheibe UX13 AMPHIBIA® Ø350		

WERKZEUG-EMPFEHLUNG



UX13 AMPHIBIA s. Seite 48

DETAILS CTS 830

- inkl. UX13 Amphibia® Ø450
- drehmomentstarker Spezialmotor zur Gewährleistung optimaler Einsatzbedingungen der Schneidsegmente

TECHN. INFORMATIONEN CTS 830

Motor:	2,2 kW / 230 V / 4P
Drehzahl:	1400 min ⁻¹
Durchmesser:	450 x 30,0 mm
Schnittlänge Trocken max.:	380 mm / 430 mm / 440 mm / 455 mm
bei Materialstärke:	13,5 cm / 5,0 cm / 4,0 cm / 3,0 cm
Schnittlänge Nassschnitt:	600 mm
Schnitttiefe bei Vollschnitt max.:	135 mm
Max. Schnitttiefe bei Nassschnitt:	145 mm
Gewicht:	120 kg (5-tlg.)
Maße LxBxH:	1110 x 600 x 1270 mm

ART.-NR.	BESCHREIBUNG	LISTENPREIS UVP (OHNE MWST. IN EUR)	LISTENPREIS UVP (INKL. MWST. IN EUR)
370572	CTS 830 AMPHIBIA® inkl. 1x Dia-Scheibe UX13 AMPHIBIA® Ø450		

ERHÄLTliches ZUBEHÖR (nicht enthalten)



VAC 520 s. S. 150



CTS 500

INKL. USM

MADE IN EUROPE



UNIVERSELL EINSETZBARE PREMIUM-STEINTRENNMASCHINE MIT ROLLTISCH.

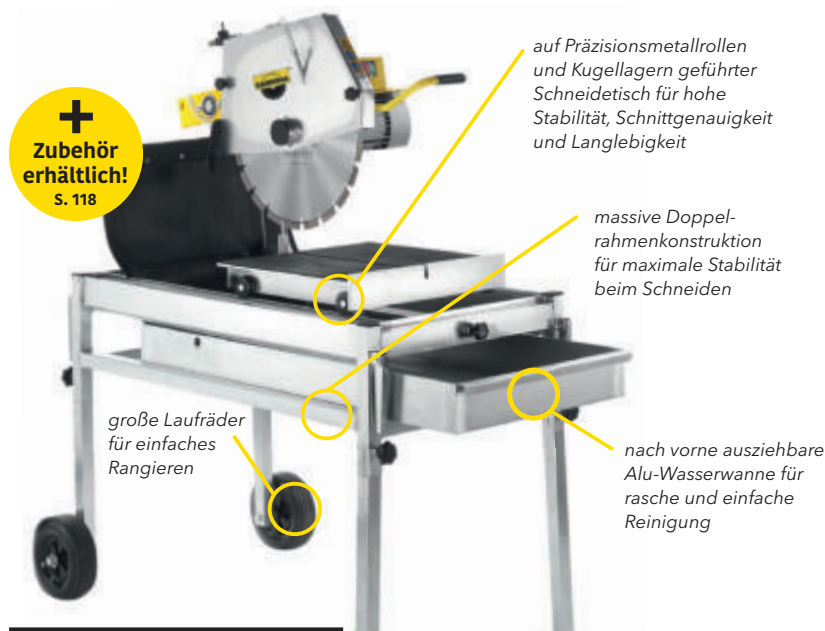

+
Zubehör
erhältlich!
S. 118

auf Präzisionsmetallrollen und Kugellagern geführter Schneidetisch für hohe Stabilität, Schnittgenauigkeit und Langlebigkeit

massive Doppelrahmenkonstruktion für maximale Stabilität beim Schneiden

große Laufräder für einfaches Rangieren

nach vorne ausziehbare Alu-Wasserwanne für rasche und einfache Reinigung

VORTEILE



Hohe Beweglichkeit des Wippkopfes ermöglicht eine höhere Schnitttiefe im Umkehrschnitt.

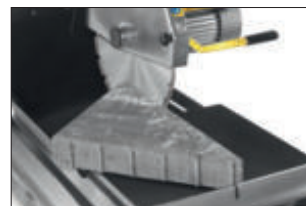

Diagonalschnitt von 40 x 40 cm - einfach und sauber.



Staub- und spritzwassergeschützter Unterspannungsauslöser.



Nach vorne ausziehbare Wasserwanne. Praktisch für die rasche und einfache Reinigung.



Steckbare Wasserpumpe für rasches Auswechseln ohne Werkzeugeinsatz.



Inkl. Längsanschlag für präzise Schnitte.

TECHN. INFORMATIONEN

Motor:	2,2 kW / 230 V
Drehzahl:	2800 min ⁻¹
Durchmesser:	350x25,4 mm
Schnittlänge* max:	600 mm
Schnitttiefe max.:	110 mm
Gewicht:	92 kg
Maße LxBxH:	1110x600x1270 mm

*mit Tauchschnitt

ART-NR.	BESCHREIBUNG	LISTENPREIS UVP (OHNE MWST. IN EUR)	LISTENPREIS UVP (INKL. MWST. IN EUR)
370066	CTS 500 inkl. 1x Dia-Scheibe USM Ø350		

VARIANTEN

ART-NR.	MOTOR	DREHZAHL (MIN ⁻¹)	BLATTGRÖSSE (MM)	SCHNITT-TIEFE (MM)	SCHNITT-LÄNGE (MM)	LISTENPREIS UVP (OHNE MWST. IN EUR)	LISTENPREIS UVP (INKL. MWST. IN EUR)
370148	2,6kW/230V	2800	Ø350x25,4	110	600		
370149	3,0kW/400V	2800	Ø350x25,4	110	600		
370150*	2,2kW/230V/4P	1400	Ø450x30,0	140	600		
370151	3,0kW/400V	2800	Ø450x25,4	150	600		

*drehzahlreduziert

WERKZEUG-EMPFEHLUNG

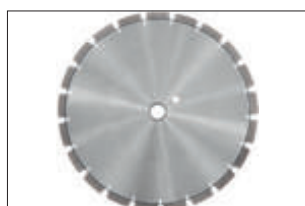

MASTER USM s. Seite 50



SHOXX GX13 SILENCIO s. Seite 52



SHOXX KX13 SILENCIO s. Seite 57

STM 350

INKL. USM

PROFESSIONELLE STEINTRENNMASCHINE MIT ROLLTISCH.



DETAILS

- stabile Rahmenkonstruktion für einen präzisen Schneidvorgang
- Rolltisch auf gelagerten Laufrollen
- Thermoschutzschalter schützt Motor vor Überhitzung

TECHN. INFORMATIONEN

Motor:	2,2 kW / 230 V
Drehzahl:	2800 min ⁻¹
Durchmesser:	350x25,4 mm
Schnittlänge max.:	600 mm
Schnitttiefe max.:	105 mm
Gewicht:	71 kg
Maße LxBxH:	1300 x 803 x 1267 mm

ART.-NR.	BESCHREIBUNG	LISTENPREIS UVP (OHNE MWST. IN EUR)	LISTENPREIS UVP (INKL. MWST. IN EUR)
380821	STM 350 inkl. 1x Dia-Scheibe USM Ø350		

WERKZEUG-EMPFEHLUNG



MASTER USM s. Seite 50



SHOXX KX13 SILENCIO s. Seite 57



TRENNEN

CTS 650

INKL. DIA-SCHEIBE



PREMIUM-STEINTRENNMASCHINE FÜR BAUMATERIALIEN, KALKSANDSTEINE, BETONPRODUKTE UND MAUERWERKSTEINE.



+
Zubehör
erhältlich!
S. 118

DETAILS

- 4-teilig: Rahmen mit Schneidkopf, Wanne, Auflagetisch, Füße
- 2-fach kugelgelagerte Wippe
- Schneidkopf mit Gasdruckdämpfer
- Schneidetisch mit kugelgelagerten Stahllauffrollen
- ideale Schnitttiefe für 25-cm-Steine
- im Umkehrschnitt 420 mm Schnitttiefe möglich
- Motor mit integrierter Motorbremse und Sanftanlaufregler für höchste Arbeitssicherheit
- umschaltbare Drehrichtung über Stecker
- direkter Antrieb der Diamantscheibe
- 4 geschlossene Kranhaken zur sicheren Umplatzierung
- voll verzinkt
- Beine mit Rädern, bzw. großen Standfüßen
- steckbare Wasserpumpe

TECHN. INFORMATIONEN

Motor:	4,0 kW / 400 V
Drehzahl:	1400 min ⁻¹
Durchmesser:	650x30 mm
Schnittlänge max.:	450 mm
Schnitttiefe max.:	250 mm
Gewicht:	125 kg
Maße LxBxH:	1300x710x1510 mm

ART-NR.	BESCHREIBUNG	LISTENPREIS UVP (OHNE MWST. IN EUR)	LISTENPREIS UVP (INKL. MWST. IN EUR)
370077	CTS 650 inkl. 1x Dia-Scheibe Ø650x30		

VORTEILE



Massive Doppelrahmenkonstruktion erhöht die Stabilität beim Schneiden.



Im Umkehrschnitt 420 mm Schnitttiefe möglich.



Klappbare Griffe für ergonomischen Transport sowie 4 Stützvorrichtungen für den Paletten-Transport.



Nach vorne ausziehbare Wasserwanne. Praktisch für die rasche und einfache Reinigung.

WERKZEUG-EMPFEHLUNG

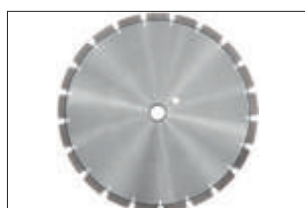

MASTER USM s. Seite 50

FB 700

INKL. USM

MADE IN EUROPE



PREMIUM-STEINTRENNMASCHINE FÜR DEN HOCHBAU, STRASSENBAU UND PFLASTERER.



TRENNEN



+
Zubehör
erhältlich!
S. 118

TECHN. INFORMATIONEN

Motor:	5,5 kW / 400 V
Drehzahl:	2750 min ⁻¹
Durchmesser:	700x25,4 mm
Schnittlänge max.:	600 mm
Schnitttiefe max.:	290 mm
Gewicht:	350 kg
Maße LxBxH:	1470x900x1600 mm

ART.-NR.	BESCHREIBUNG	LISTENPREIS UVP (OHNE MWST. IN EUR)	LISTENPREIS UVP (INKL. MWST. IN EUR)
370153	FB 700 inkl. 1x Dia-Scheibe USM 700x25,4		

VORTEILE



Ein zentraler Kranhaken. Motor mit elektrischer Bremse sichert das rasche Anhalten der Diamanttrennscheibe.



4 zusätzliche Metallösen, um die Maschine sicher zu transportieren.



Winkelanschlag 0-180°.



Steckbare Wasserpumpe für ein rasches und sicheres Auswechseln der Wasserpumpe.

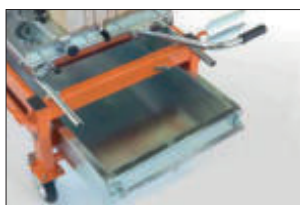

Ausziehbare Wasserwanne.



Mobile Wippe mit stufenloser Einstellung ermöglicht präzise Ausschnitte.

VARIANTEN MIT RIEMENANTRIEB

ART.-NR.	BESCHREIBUNG	MOTOR	DREHZAHL (MIN ⁻¹)	BLATTGRÖSSE (MM)	SCHNITTITIEFE (MM)	SCHNITTLÄNGE (MM)	GEWICHT (KG)	LISTENPREIS UVP (OHNE MWST. IN EUR)	LISTENPREIS UVP (INKL. MWST. IN EUR)
370152	FB 650 inkl. 1x Dia-Scheibe USM Ø650	5,5 kW/400 V	2750	Ø650x25,4	270	600	350		

WERKZEUG-EMPFEHLUNG



MASTER USM s. Seite 50

UTS 500

INKL. GX13 SILENCIO



UNIVERSELL EINSETZBARE, OBEN GEFÜHRTE PREMIUM-STEINTRENNMASCHINE.

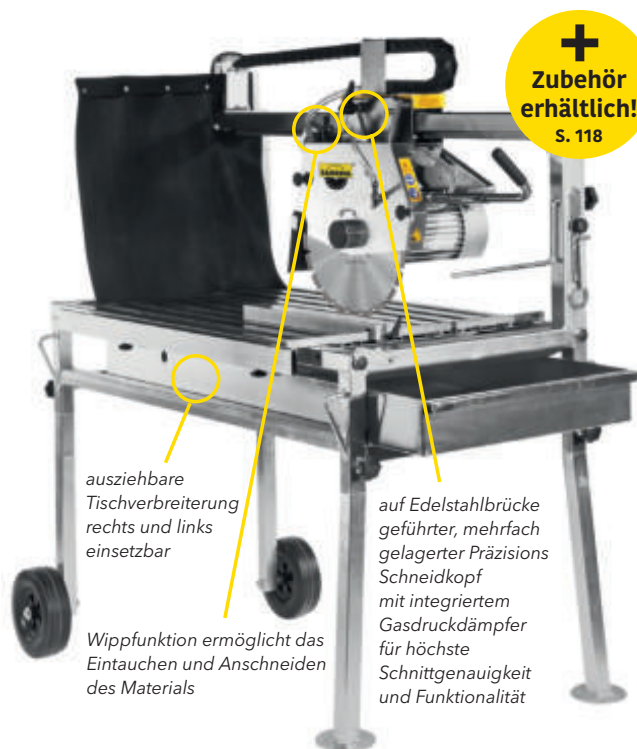

+
Zubehör
erhältlich!
S. 118

ausziehbare
Tischverbreiterung
rechts und links
einsetzbar

Wippfunktion ermöglicht das
Eintauchen und Anschneiden
des Materials

auf Edelstahlbrücke
geführter, mehrfach
gelagerter Präzisions
Schneidkopf
mit integriertem
Gasdruckdämpfer
für höchste
Schnittgenauigkeit
und Funktionalität

DETAILS

- Maschine 3-teilig besteht aus: Maschinengrundrahmen mit Schneideinheit und Steckfüßen; abnehmbarer Auflagetisch; herausnehmbare Wasserwanne aus Aluminium
- verwindungssteife, massive Doppelrahmenkonstruktion für maximale Stabilität
- sauber verarbeitete, versenkbare Handgriffe sowie Kranhaken zum Transport

TECHN. INFORMATIONEN

Motor:	2,2 kW / 230 V
Drehzahl:	2800 min ⁻¹
Durchmesser:	350x25,4 mm
Schnittlänge max.:	800 mm
Schnitttiefe max.:	110 mm
Gewicht:	96 kg
Maße:	1150x600x1350 mm

ART-NR.	BESCHREIBUNG	LISTENPREIS UVP (OHNE MWST. IN EUR)	LISTENPREIS UVP (INKL. MWST. IN EUR)
370069	UTS 500 inkl. 1x Dia-Scheibe GX13 Silencio Ø350		

VORTEILE



Nach vorne ausziehbare Alu-Wasserwanne. Praktisch für die rasche und einfache Reinigung.



Steckbare Wasserpumpe ermöglicht ein rasches Auswechseln ohne Werkzeugeinsatz.



Elegante und praktische Kabel- und Schlauchführung mittels Kabelschlepp-Vorrichtung.



Längsanschlag aus Vollaluminium passend zum geschützten, vertieften Maßstab.

VARIANTEN

ART-NR.	BESCHREIBUNG	MOTOR	DREHZAHL (MIN ⁻¹)	BLATTGRÖSSE (MM)	SCHNITTIEFE (MM)	SCHNITTLÄNGE (MM)	LISTENPREIS UVP (OHNE MWST. IN EUR)	LISTENPREIS UVP (INKL. MWST. IN EUR)
370105	UTS 500 inkl. 1x GX13 Ø350 Silencio	2,6kW/230V	2800	Ø350x25,4	110	770		
370154	UTS 500 inkl. 1x GX13 Ø350 Silencio	3,0kW/400V	2800	Ø350x25,4	110	770		
370139*	UTS 500 inkl. 1x GX13 Ø450 Silencio	2,2kW/230V/4P	1400	Ø450x30,0	140	770		
370155	UTS 500 inkl. 1x GX13 Ø450 Silencio	3,0kW/400V	2800	Ø450x25,4	150	770		
370156	UTS 500 inkl. 1x GX13 Ø450 Silencio	4,0kW/400V	1400	Ø450x30,0	150	770		

*drehzahlreduziert

WERKZEUG-EMPFEHLUNG



GX13 SILENCIO s. Seite 52



SHOXX KSX s. Seite 54



SHOXX KX13 SILENCIO s. Seite 57

UTS 520

INKL. GX13 SILENCIO

MADE IN EUROPE



UNIVERSELL EINSETZBARE OBEN GEFÜHRTE **PREMIUM-STEINTRENNMASCHINE**.
IDEAL ZUM BEARBEITEN GROSSFORMATIGER BETON- UND NATURSTEINERZEUGNISSE SOWIE FEINSTEINZEUG.

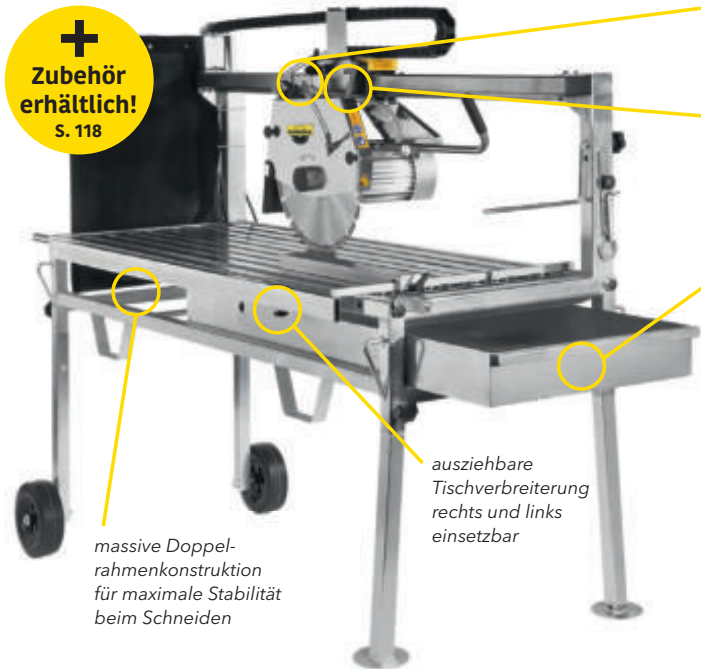

+
Zubehör
erhältlich!
S. 118

Wippfunktion ermöglicht das Eintauchen und Anschneiden des Materials

auf Edelstahlbrücke geführter, mehrfach gelagerter Präzisions Schneidkopf mit integriertem Gasdruckdämpfer für höchste Schnittgenauigkeit und Funktionalität

nach vorneausziehbare Alu-Wasserwanne für rasche und einfache Reinigung

ausziehbare Tischverbreiterung rechts und links einsetzbar

massive Doppelrahmenkonstruktion für maximale Stabilität beim Schneiden

VORTEILE



Staub- und spritzwassergeschützter Unterspannungsauslöser.



Steckbare Wasserpumpe ermöglicht ein rasches Auswechseln ohne Werkzeugeinsatz.



Produktvideo

TECHN. INFORMATIONEN

Motor:	2,2 kW / 230 V
Drehzahl:	2800 min ⁻¹
Durchmesser:	350x25,4 mm
Schnittlänge max.:	1200 mm
Schnitttiefe max.:	110 mm
Gewicht:	110 kg
Maße:	1535x820x1380 mm

DETAILS

- Maschine 3-teilig besteht aus: Maschinengrundrahmen mit Schneideinheit und Steckfüßen; abnehmbarer Auflagetisch; herausnehmbare Wasserwanne
- verwindungssteife, massive Doppelrahmenkonstruktion für maximale Stabilität
- sauber verarbeitete, versenkbare Handgriffe sowie Kranhaken zum Transport

ART.-NR.	BESCHREIBUNG	LISTENPREIS UVP (OHNE MWST. IN EUR)	LISTENPREIS UVP (INKL. MWST. IN EUR)
370067	UTS 520 inkl. 1x Dia-Scheibe GX13 Silencio Ø350		

VARIANTEN

ART.-NR.	BESCHREIBUNG	MOTOR	DREHZAHL (MIN ⁻¹)	BLATTGRÖSSE (MM)	SCHNITT-TIEFE (MM)	SCHNITT-LÄNGE (MM)	LISTENPREIS UVP (OHNE MWST. IN EUR)	LISTENPREIS UVP (INKL. MWST. IN EUR)
370075	UTS 520 inkl. 1x GX13 Silencio Ø350	2,6kW/230V	2800	Ø350x25,4	110	1200		
370157	UTS 520 inkl. 1x GX13 Silencio Ø350	3,0kW/400V	2800	Ø350x25,4	110	1200		
370074*	UTS 520 inkl. 1x GX13 Silencio Ø450	2,2kW/230V/4P	1400	Ø450x30,0	140	1200		
370158	UTS 520 inkl. 1x GX13 Silencio Ø450	3,0kW/400V	2800	Ø450x25,4	150	1200		
370159	UTS 520 inkl. 1x GX13 Silencio Ø450	4,0kW/400V	1400	Ø450x30,0	150	1200		

*drehzahlreduziert

WERKZEUG-EMPFEHLUNG



GX13 SILENCIO s. Seite 52



SHOXX KSX s. Seite 54



SHOXX KX13 SILENCIO s. Seite 57



TRENNEN

UTS 420

INKL. GX13 SILENCIO



UNIVERSELL EINSETZBARE, OBEN GEFÜHRTE **PREMIUM-STEINTRENNMASCHINE** FÜR HOCHBAU, GALABAU UND FLIESENLEGER.

+
Zubehör
erhältlich!
S. 118



auf Edelstahlbrücke geführter, mehrfach gelagerter Präzisions-Schneidkopf mit integriertem Gasdruckdämpfer für höchste Schnittgenauigkeit und Funktionalität

Wippfunktion ermöglicht das Eintauchen und Anschneiden des Materials

VORTEILE



Ausziehbare Wasserwanne zur einfachen und schnellen Reinigung.



Klappbare FüÙe für den einfachen Transport.



Steckbare Wasserpumpe ermöglicht ein rasches Auswechseln ohne Werkzeugeinsatz.



Längsanschlag aus Vollaluminium passend zum geschützten, vertieften Maßstab.



45-Grad-Schnitte von der rechten Seite. Der optionale Seitentisch kann einfach ohne Werkzeug links und rechts fixiert werden.

DETAILS

- Maschine 3-teilig besteht aus: Maschinengrundrahmen mit Schneideinheit und KlappfüÙen; abnehmbarer Auflagetisch; herausnehmbare Wasserwanne aus Aluminium
- massive Bügelgriffe sowie Kranhaken zum Transport
- Schnellspann Klemmhebel für einfachen Aufbau

TECHN. INFORMATIONEN

Motor:	2,2 kW / 230 V
Drehzahl:	2800 min ⁻¹
Durchmesser:	350x25,4 mm
Schnittlänge max.:	1200 - 1275 mm
Schnitttiefe max.:	110 mm
Gewicht:	113 kg
MaÙe:	1700x680x1550 mm

ART.-NR.	BESCHREIBUNG	LISTENPREIS UVP (OHNE MWST. IN EUR)	LISTENPREIS UVP (INKL. MWST. IN EUR)
370433	UTS 420 inkl. 1x Dia-Scheibe GX13 Silencio Ø350		

WERKZEUG-EMPFEHLUNG



GX13 SILENCIO s. Seite 52



SHOXX KSX s. Seite 54



SHOXX KX13 SILENCIO s. Seite 57



Seitentisch als Zubehör erhältlich.

UTS 630

INKL. GX13 SILENCIO

MADE IN EUROPE



VIELSEITIGE HIGHEND-STEINTRENNMASCHINE FÜR DEN FLIESENLEGER UND NATURSTEINVERARBEITER.



TRENNEN

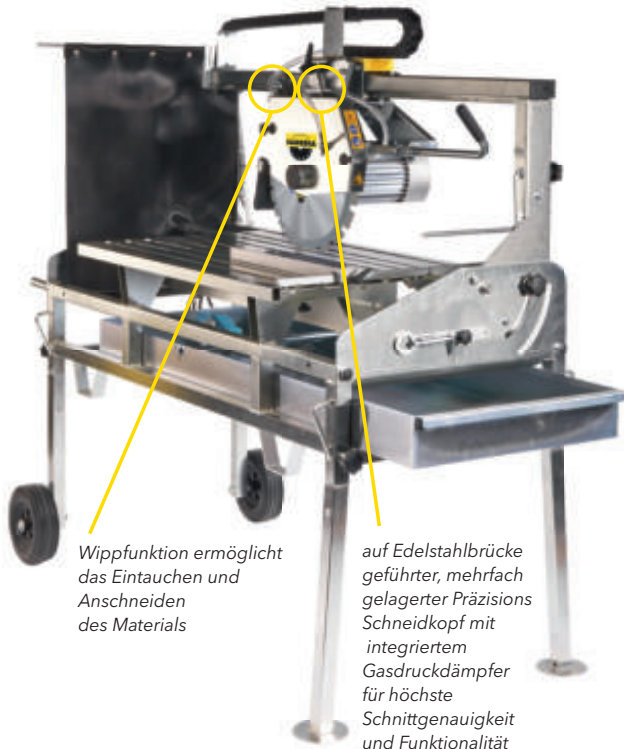

Wippfunktion ermöglicht das Eintauchen und Anschneiden des Materials

auf Edelstahlbrücke geführter, mehrfach gelagerter Präzisions Schneidkopf mit integriertem Gasdruckdämpfer für höchste Schnittgenauigkeit und Funktionalität

TECHN. INFORMATIONEN

Motor:	2,2 kW / 230 V
Drehzahl:	2800 min ⁻¹
Durchmesser:	350x25,4 mm
Schnittlänge max.:	1350 mm
Schnitttiefe max.:	110 mm
Gewicht:	150 kg
Maße:	1750x800x1400 mm

ART.-NR.	BESCHREIBUNG	LISTENPREIS UVP (OHNE MWST. IN EUR)	LISTENPREIS UVP (INKL. MWST. IN EUR)
370073	UTS 630 inkl. 1x Dia-Scheibe GX13 Silencio Ø350		



VORTEILE



Steckbare Wasserpumpe ermöglicht ein rasches Auswechseln ohne Werkzeugeinsatz.



Elegante und praktische Kabel- und Schlauchführung mittels Kabelschlepp-Vorrichtung.



Gehrungsfunktion bis 45°. Das Schnittgut bleibt immer waagrecht auf dem Schneidisch fixiert. Die 100-prozentige Sicht auf das Schnittgut ist gewährt und sichert eine optimale Präzision.

VARIANTEN

ART.-NR.	BESCHREIBUNG	MOTOR	DREHZAHL (MIN ⁻¹)	BLATTGRÖSSE (MM)	SCHNITTIEFE (MM)	SCHNITTLÄNGE (MM)	LISTENPREIS UVP (OHNE MWST. IN EUR)	LISTENPREIS UVP (INKL. MWST. IN EUR)
370164	UTS 630 inkl. 1x GX13 Silencio Ø350	2,6kW/230V	2800	Ø350	110	1350		
370165	UTS 630 inkl. 1x GX13 Silencio Ø350	3kW/400V	2800	Ø350	110	1350		
370167	UTS 630 inkl. 1x GX13 Silencio Ø450	3kW/400V	2800	Ø450	150	1350		
370166	UTS 630 inkl. 1x GX13 Silencio Ø450	2,2kW/230V/4P	1400	Ø450	140	1350		

WERKZEUG-EMPFEHLUNG



GX13 SILENCIO s. Seite 52



SHOXX KSX s. Seite 54



SHOXX KX13 SILENCIO s. Seite 57

UTS 630/DZR

DREHZAHLREGULIERT INKL. DIA-SCHEIBE



PRÄZISE + EINZIGARTIG!

VIELSEITIGE HIGHEND-STEINTRENNMASCHINE FÜR DEN FLIESENLEGER UND NATURSTEINVERARBEITER. SCHNEIDEN UND FASEN IN EINEM ARBEITSGANG.

Wippfunktion ermöglicht das Eintauchen und Anschneiden des Materials

auf Edelstahlbrücke geführter, mehrfach gelagerter Präzisions Schneidkopf mit integriertem Gasdruckdämpfer für höchste Schnittgenauigkeit und Funktionalität

+ Zubehör erhältlich!
S. 118

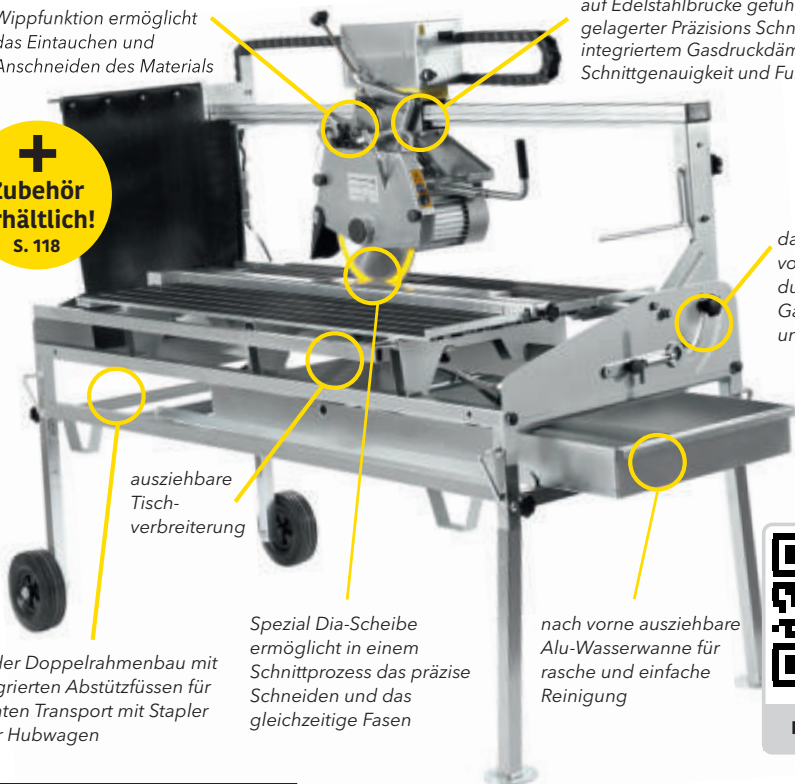

ausziehbare Tischverbreiterung

das Abkippen vom Joch wird durch zwei solide Gasdruckdämpfer unterstützt

solider Doppelrahmenbau mit integrierten Abstützfüssen für leichten Transport mit Stapler oder Hubwagen

Spezial Dia-Scheibe ermöglicht in einem Schnittprozess das präzise Schneiden und das gleichzeitige Fasen

nach vorne ausziehbare Alu-Wasserwanne für rasche und einfache Reinigung



Produktvideo

VORTEILE

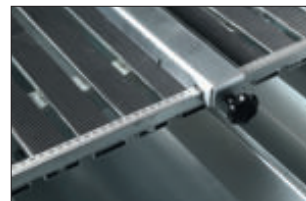

Gummierte Tischauflage für sichere Auflage des Schnittguts. Präzise Mass-Skala auf beiden Seiten für genaue Längsschnitte.



Schneiden und Fasen in einem Arbeitsgang.



Präzision durch waagerechte Fixierung des Schnittguts mit 100-prozentiger Sicht-Garantie.

TECHN. INFORMATIONEN

Motor:	2,2 kW / 230 V
Drehzahl:	2200-3450 min ⁻¹
Durchmesser:	300x25,4 mm
Schnittlänge max.:	1300 mm
Schnitttiefe max.:	85 mm
Gewicht:	155 kg
Maße:	1850x850x1520 mm



Das Ergebnis: Eine sauber verarbeitete Platte.



Steckbare Wasserpumpe ermöglicht ein rasches Auswechseln ohne Werkzeugeinsatz.

ART.-NR.	BESCHREIBUNG	LISTENPREIS UVP (OHNE MWST. IN EUR)	LISTENPREIS UVP (INKL. MWST. IN EUR)
370072	UTS 630 DZR inkl. je 1x Dia-Scheibe Ø300/250		



Drehzahlregulation zur Optimierung der Schnittqualität.

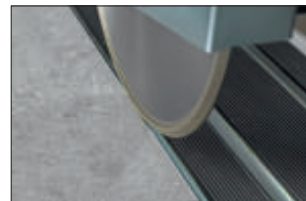

Fasen + Kanten polieren

WERKZEUG-EMPFEHLUNG



SHOXX KSX s. Seite 54



MASTER KCM s. Seite 55

+ Fassscheiben Ø250mm links/rechts

UTS 520/DZR

DREHZAHLREGULIERT INKL. GX13 SILENCIO

MADE IN EUROPE



DIE **HIGHEND-STEINTRENNMASCHINE** FÜR DEN GARTEN- UND LANDSCHAFTSBAUER.
IDEAL ZUM BEARBEITEN VON FEINSTEINZEUG, GRANIT UND GROSSFORMATIGEN BODENPLATTEN.

VOORTEILE



Drehzahlregulation zur Optimierung der Schnittqualität.

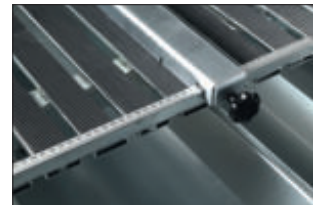

Gummierte Tischauflage für sichere Auflage des Schnittguts. Präzise Mass-Skala auf beiden Seiten für genaue Längsschnitte.



Steckbare Wasserpumpe ermöglicht ein rasches Auswechseln ohne Werkzeugeinsatz.



Nach vorne ausziehbare Alu-Wasserwanne. Praktisch für die rasche und einfache Reinigung.

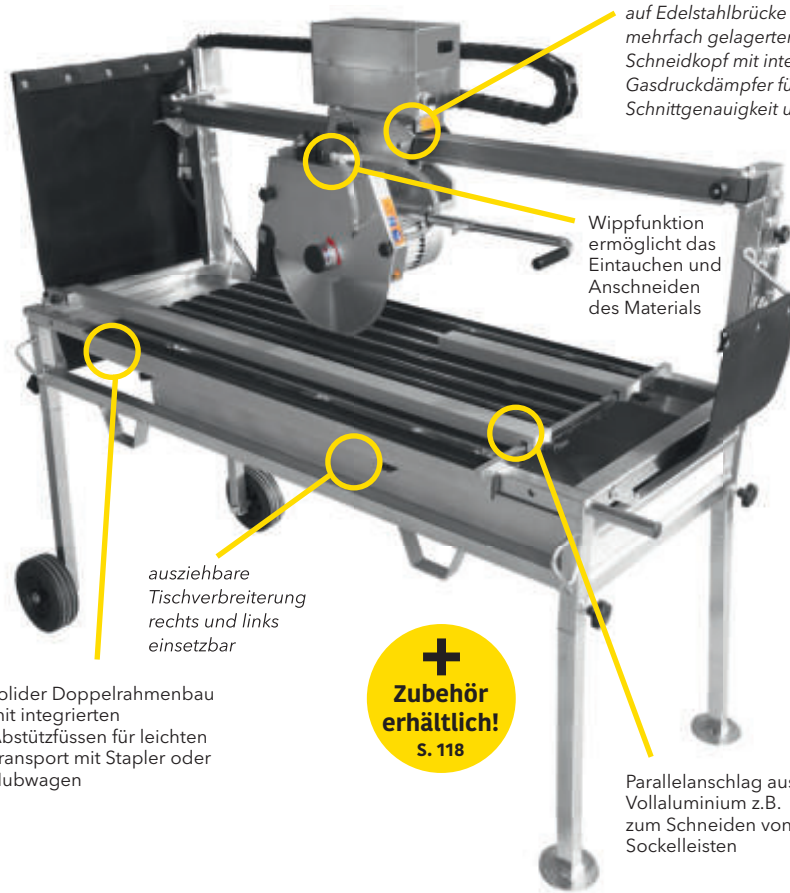

auf Edelstahlbrücke geführter, mehrfach gelagerter Präzisions Schneidkopf mit integriertem Gasdruckdämpfer für höchste Schnittgenauigkeit und Funktionalität

Wipffunktion ermöglicht das Eintauchen und Anschneiden des Materials

ausziehbare Tischverbreiterung rechts und links einsetzbar

+
Zubehör erhältlich!
S. 118

solider Doppelrahmenbau mit integrierten Abstützfüssen für leichten Transport mit Stapler oder Hubwagen

Parallelanschlag aus Vollaluminium z.B. zum Schneiden von Sockelleisten

TECHN. INFORMATIONEN

Motor:	2,2 kW / 230 V
Drehzahl:	2200-3450 min ⁻¹
Durchmesser:	350x25,4 mm
Schnittlänge max.:	1200 mm
Schnitttiefe max.:	110 mm
Gewicht:	110 kg
Maße:	1535x820x1400 mm

ART.-NR.	BESCHREIBUNG	LISTENPREIS UVP (OHNE MWST. IN EUR)	LISTENPREIS UVP (INKL. MWST. IN EUR)
370071	UTS 520 DZR inkl. je 1x Dia-Scheibe Ø350		

DETAILS

- Maschine 3-teilig besteht aus: Maschinengrundrahmen mit Schneideinheit und Steckfüßen; abnehmbarem Auflagetisch; herausnehmbare Wasserwanne aus Aluminium
- verwindungssteife, massive Doppelrahmenkonstruktion für maximale Stabilität
- sauber verarbeitete, versenkbare Handgriffe sowie Kranhaken zum Transport

WERKZEUG-EMPFEHLUNG



SHOXX GX13 SILENCIO s. Seite 52



SHOXX KSX s. Seite 54



SHOXX KX13 SILENCIO s. Seite 57



TRENNEN

TTS 520

INKL. KCM

MADE IN EUROPE



PREMIUM **FLIESEN-SÄGE** ZUM SCHNEIDEN VON GROSSFORMATIGEN FEINSTEINZEUG- UND NATURSTEINPLATTEN BIS ZU EINER STÄRKE VON MAX. 30 MM.



+
Zubehör
erhältlich!
S. 118

Wipffunktion ermöglicht das Eintauchen und Anschneiden des Materials

auf Edelstahlbrücke geführter, mehrfach gelagerter Präzisions Schneidkopf mit integriertem Gasdruckdämpfer für höchste Schnittgenauigkeit und Funktionalität

Seitentisch nicht im Lieferumfang enthalten.



Produktvideo

VORTEILE



Klappbare Standfüsse ermöglichen den einfachen Transport und Aufbau der Maschine.



Die Tischverbreiterung ermöglicht ein sicheres Auflegen von grossen Platten.



Steckbare Wasserpumpe ermöglicht ein rasches Auswechseln ohne Werkzeugeinsatz.



45 Grad-Schnitte von der rechten Seite. Der optionale Seitentisch kann einfach ohne Werkzeug links und rechts fixiert werden.



Längsanschlag aus Vollaluminium passend zum geschützten, vertieften Maßstab.

DETAILS

- Maschine 3-teilig besteht aus: Maschinengrundrahmen mit Schneideinheit und Klappfüßen; abnehmbarer Auflagetisch; herausnehmbare Wasserwanne aus Aluminium
- massive Bügelgriffe sowie Kranhaken zum Transport
- Schnellspann Klemmhebel für einfachen Aufbau

TECHN. INFORMATIONEN

Motor:	2,2 kW / 230 V
Drehzahl:	2800 min ⁻¹
Durchmesser:	250x25,4 mm
Schnittlänge max.:	1500 mm
Schnitttiefe max.:	62 mm
Gewicht:	108 kg
Maße:	1880x580x1410 mm

ART.-NR.	BESCHREIBUNG	LISTENPREIS UVP (OHNE MWST. IN EUR)	LISTENPREIS UVP (INKL. MWST. IN EUR)
370068	TTS 520 inkl. 1x Dia-Scheibe KCM Ø250		

WERKZEUG-EMPFEHLUNG



SHOXX KSX s. Seite 54



MASTER KCM s. Seite 55

TTS 500

INKL. KCM

MADE IN EUROPE



PREMIUM-FLIESEN-SÄGE ZUM SCHNEIDEN VON FEINSTEINZEUG UND NATURSTEINPLATTEN
BIS ZU EINER STÄRKE VON MAX. 30 MM.



**+
Zubehör
erhältlich!
S. 118**

Wippfunktion ermöglicht das Eintauchen und Anschneiden des Materials

auf Edelstahlbrücke geführter, mehrfach gelagerter Präzisions Schneidkopf mit integriertem Gasdruckdämpfer für höchste Schnittgenauigkeit und Funktionalität

DETAILS

- Maschine 3-teilig besteht aus: Maschinengrundrahmen mit Schneideinheit und Klappfüßen; abnehmbarer Auflagetisch; herausnehmbare Wasserwanne aus Aluminium
- massiver Bügelgriff zum Transport

TECHN. INFORMATIONEN

Motor:	2,2 kW / 230 V
Drehzahl:	2800
Durchmesser:	230x25,4 mm
Schnittlänge max.:	1000 mm
Schnitttiefe max.:	60 mm
Gewicht:	59 kg
Maße:	1270x580x1210 mm

ART.-NR.	BESCHREIBUNG	LISTENPREIS UVP (OHNE MWST. IN EUR)	LISTENPREIS UVP (INKL. MWST. IN EUR)
370065	TTS 500 inkl. 1x Dia-Scheibe KCM Ø230		

VORTEILE



Ausziehbare Wasserwanne zur einfachen und schnellen Reinigung.



45-Grad-Schnitte von der rechten Seite. Die Tischverbreiterung kann werkzeuglos rechts oder links fixiert werden.



Längsanschlag aus Vollaluminium passend zur vertieften Mass-Skala.



Seitentisch als Zubehör erhältlich. Kann rechts oder links am Rahmen fixiert werden.



Steckbare Wasserpumpe ermöglicht ein rasches Auswechseln ohne Werkzeugeinsatz.

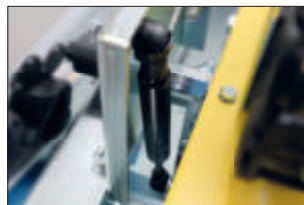

Integrierter Gasdruckdämpfer für höchste Schnittgenauigkeit und Funktionalität.



Präzise Mass-Skala auf beiden Seiten für genaue Längsschnitte. Durch die tief liegende Maßangabe bleibt die Skalierung dauerhaft sichtbar.



Klappbare Standfüße ermöglichen den einfachen Transport und Aufbau der Maschine.

WERKZEUG-EMPFEHLUNG



MASTER KCM s. Seite 55



SHOXX KXS s. Seite 54



TRENNEN

ZUBEHÖR

FÜR STEINTRENNMASCHINEN | FLIESENSÄGEN

POS.	ART.-NR.	BESCHREIBUNG											LISTEN- PREIS UVP IN € O. MWST.	LISTEN- PREIS UVP IN € INKL. MWST.	
			CTS-800 830 AMPHIBIA	CTS-500	STM 350	CTS-650	FB 650/700	UTS-520	UTS-500	UTS-420	UTS-630	TTS-520			TTS-500
1	370628	Winkelanschlag 0 - 180°	✓	✓		✓		✓	✓	✓	✓	✓	✓		
2	370090	Betriebsstundenzähler*	✓	✓		✓		✓	✓		✓	✓	✓		
3	370436	Laser Batteriebetrieb*	✓	✓				✓	✓			✓			
4	370284	Spezialgriff für Rolltischmaschinen	✓	✓		✓									
5	370070	Seitentisch 530 x 600 mm									✓		✓	✓	
6	370766	Flexitisch 500-76							✓						
7	370767	Flexitisch 500-115						✓							
8	370479	Längsanschlag 1040 mm						✓			✓	✓	✓	✓	
9	370483	Längsanschlag für Rollentisch		✓		✓									
10	370147	Längsanschlag 1350 mm										✓	✓		
11	370482	Längsanschlag 450 mm					✓	✓	✓	✓	✓	✓	✓	✓	
12	390403	Längsanschlag UTS													
13	370642	Längsanschlag für Rollentisch		✓											
14	390331	Längsanschlag TTS													
15	370185	Wasserpumpe S1 mit Stecker	✓	✓		✓		✓	✓	✓	✓	✓	✓	✓	
16	370203	Wasserpumpe groß mit Stecker					✓								
17	370240	Wasserpumpe universal o. Stecker	✓	✓	✓	✓		✓	✓	✓	✓	✓	✓	✓	
18	390286	Schärfstein	✓	✓	✓	✓	✓	✓	✓	✓	✓	✓	✓	✓	
19	370609	Ersatzbeutel-Set f. Zyklonfilter (VE 25 St.)	✓												
20	370643	Schneidkanal	✓												
21	370670	Zyklonfilter	✓												

* Preis inkl. Montage. Verfügbar nur bei Neumaschinen

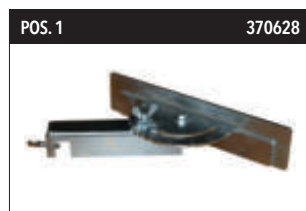

Winkelanschlag 0 - 180°



Betriebsstundenzähler

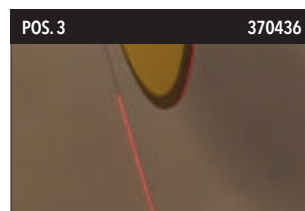

Laser Batteriebetrieb



Spezialgriff für Rolltischmaschinen



Seitentisch



Flexitisch



Längsanschlag



Längsanschlag

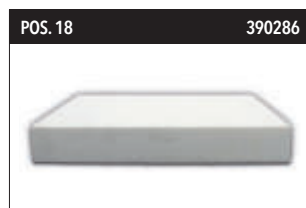

Schärfstein

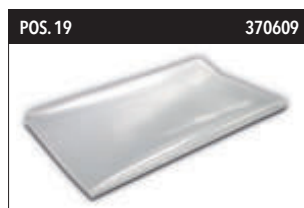

Ersatzbeutel-Set für Zyklonfilter
L x B: 600 x 300 mm, 150µ; VE 25 St.



Schneidkanal



Zyklonfilter



SAMEDIA®



**TREFFEN SIE
DIE RICHTIGE WERKZEUGWAHL
FÜR IHR PROJEKT!**

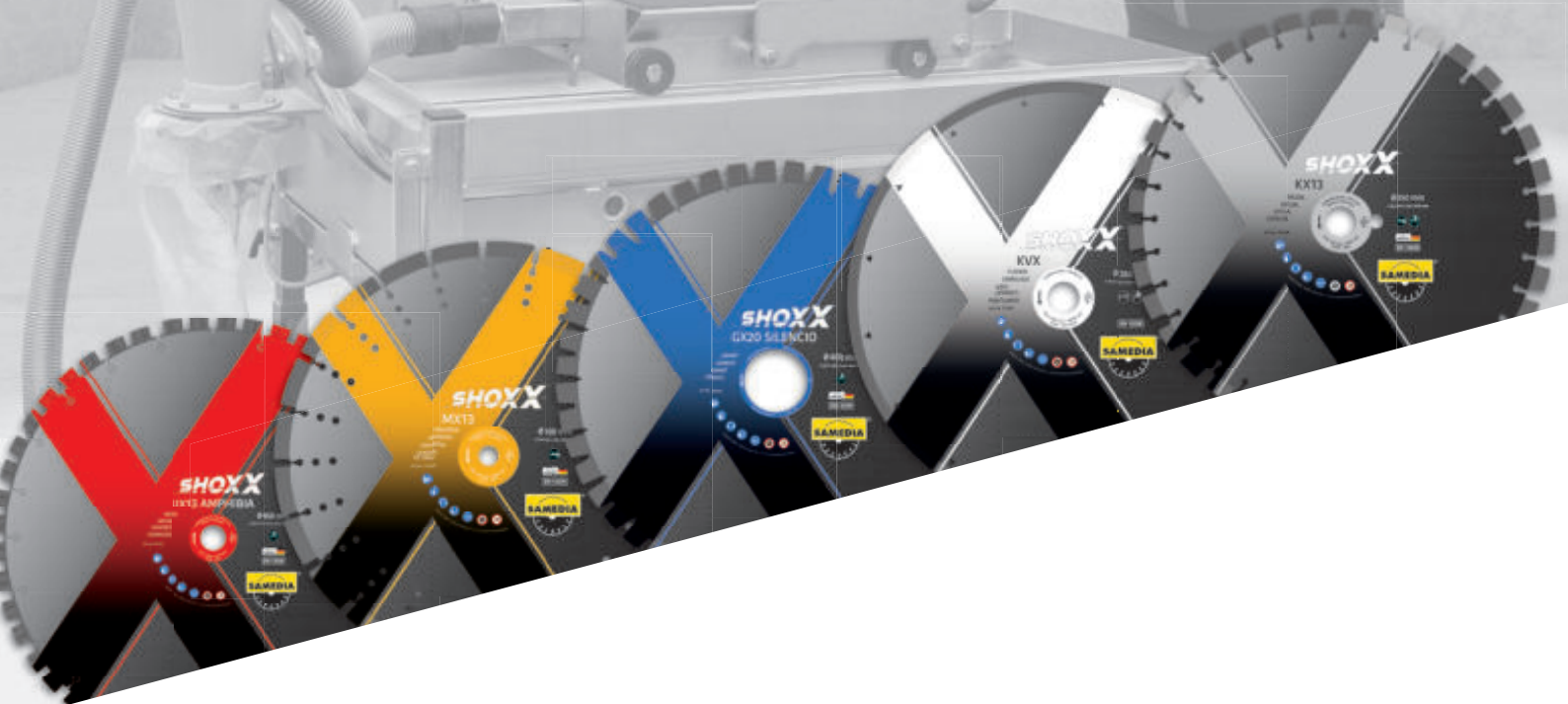

MADE IN
GERMANY 

PROFESSIONELLE DIAMANTWERKZEUGE FÜR STEINTRENNMASCHINEN & FLIESENSÄGEN

inkl. Anwendungsspektrum zur Werkzeugbestimmung

ab Seite 47

www.samedia.com

FSB 500

 MADE IN
EUROPE

FUGENSCHNEIDER FÜR BETON UND ASPHALT.

DETAILS

EINSATZBEREICHE

- Straßenreparaturarbeiten in Beton oder Asphalt
- Schneidarbeiten in Rohrgräben bei der Rohrverlegung
- Einbau von Dehnungsfugen in Betonböden
- Ausschneiden von Kanälen für Kontaktschleifen oder Kabelverlegung

SPEZIELLE EIGENSCHAFTEN

- maximaler Schnitt = 185 mm bei Einsatz einer 500 mm-Trennscheibe
- einfache Stellbremsfunktion für hohe Sicherheit
- solider Rahmen / Chassis
- geringe Vibration
- einfache Wartung der Schneidwellenlager
- Wassertank aus Stahl 35 l

WERKZEUG-EMPFEHLUNG



SHOXX AX13 s. Seite 60



MASTER BFM s. Seite 59

TECHN. INFORMATIONEN

Motor: Honda GX 390 Benzin

kW / PS: 9,6 / 13

Durchmesser: 350 / 450 / 500 x 25,4 mm

Schnitttiefe max.: 125 / 175 / 185 mm

Gewicht: 135 kg

ART.-NR.	BESCHREIBUNG	LISTENPREIS UVP (OHNE MWST. IN EUR)	LISTENPREIS UVP (INKL. MWST. IN EUR)
370100	FSB 500		



BOHREN

BSS 180



**KOMPAKT +
UNIVERSELL!**

KOMPAKTES, UNIVERSELLES **KERNBOHRSYSTEM**
FÜR FREIHAND- UND STÄNDERGEFÜHRTEN EINSATZ
ZUM NASS- UND TROCKENBOHREN.



DETAILS

- Bohrständer stufenlos schwenkbar bis 45°
- Lieferung Bohrmotor im Transportkoffer
- Spannhalsaufnahme Ø 60 mm (RAPID LOCK)
- Gesamtgewicht (kg): 17,6 (BMF 180 6,0 kg; BSP 220 11,6 kg)

TECHN. INFORMATIONEN BMF 180

Motor:	2,2 kW / 230 V
Drehzahl:	510 / 1030 min ⁻¹
Drehmoment:	27,5 / 14,9 Nm
Durchmesser:	225 mm
Gewicht:	6,0 kg

BOHRBEREICH

	MAUERWERK	BETON
FREIHAND	32-225 mm	32-132 mm*
STATIONÄR	32-202 mm	32-182 mm

*ab 80 mm Ständerbetrieb empfohlen

PROFI-SET

ART.-NR.	BESCHREIBUNG	LISTENPREIS UVP (OHNE MWST. IN EUR)	LISTENPREIS UVP (INKL. MWST. IN EUR)
380501	BSS 180 Kernbohrsystem		

* Preis ohne Bohrkronen

SET BESTANDTEILE



1x Transportkoffer



1x BMF 180 Kernbohrmaschine 2-Gang (auch zum Freihand-Bohren geeignet)



1x BSP 220 Bohrständer



BSS 200

MADE IN EUROPE



INTEGRIERTE STAUBABSAUGUNG!

KOMPAKTES, UNIVERSELLES **KERNBOHRSYSTEM** FÜR FREIHAND- UND STÄNDERGEFÜHRTEN EINSATZ. MIT WECHSELADAPTER ZUM EINFACHEN UMRÜSTEN VON NASS- AUF TROCKENBOHREN.



DETAILS

- Spannhalsaufnahme 60 mm (RAPID LOCK)
- Bohrständer stufenlos schwenkbar bis 45°
- Gesamtgewicht (kg): 18,9 (BMF 200 7,3 kg; BSP 220 11,6 kg)
- inkl. Schnellkupplung für Staubabsaugung bei Trockenbohrung
- inkl. Schnellkupplung für Wasseranschluss
- Lieferung Bohrmotor im Transportkoffer

TECHN. INFORMATIONEN BMF 200

Motor:	2,2 kW / 230 V
Drehzahl:	750 / 1080 / 2500 min ⁻¹
Drehmoment:	28,8 / 12,0 / 8,6 Nm
Durchmesser:	202 / 252 mm
Gewicht:	7,3 kg

BOHRBEREICH

	MAUERWERK	BETON
FREIHAND	20-252 mm	20-132 mm*
STATIONÄR	20-202 mm	20-202 mm

*ab 80 mm Ständerbetrieb empfohlen

PROFI-SET

ART.-NR.	BESCHREIBUNG	LISTENPREIS UVP (OHNE MWST. IN EUR)	LISTENPREIS UVP (INKL. MWST. IN EUR)
380925	BSS 200 Kernbohrsystem		

* Preis ohne Bohrkronen

SET BESTANDTEILE



1x Transportkoffer



1x BMF 200 Kernbohrmaschine 3-Gang (inkl. Wasser- und Sauganschluss + Adapter)



1x BSP 220 Bohrständer (inkl. KBZ 300)



BOHREN

BSS 210

MADE IN EUROPE



LEISTUNGSSTARK!

KERNBOHRSYSTEM

FÜR HAND- UND STÄNDERGEFÜHRTEN EINSATZ ZUM NASS- UND TROCKENBOHREN.



DETAILS

- MASTERTRONIC – Multifunktionselektronik mit Überlastschutz und Softstart
- mit Wechseladapter zum einfachen Umrüsten von Nass- auf Trockenbohren mit Staubabsaugung
- Sicherheits-Rutschkupplung mit PRCD-Schutzschalter
- Bohrkronenanschluß mit Doppelspindel 1 1/4" UNC plus R 1/2" (auch für gleichzeitige Zentrierung verwendbar)
- Schnellkupplungsanschlüsse für die Wasserzufuhr oder Staubabsaugung, inkl. Adapter
- Spannhals 60 mm

TECHN. INFORMATIONEN BMF 200

Motor:	2,2 kW / 230 V
Drehzahl:	750 / 1080 / 2500 min ⁻¹
Drehmoment:	28,8 / 12,0 / 8,6 Nm
Durchmesser:	202 / 252 mm
Gewicht:	7,3 kg

BOHRBEREICH

	MAUERWERK	BETON
FREIHAND	20-252 mm	20-132 mm*
STATIONÄR	20-202 mm	20-202 mm

*ab 80 mm Ständerbetrieb empfohlen

+
Zubehör
erhältlich!
S. 135

PROFI-SET

ART.-NR.	BESCHREIBUNG	LISTENPREIS UVP (OHNE MWST. IN EUR)	LISTENPREIS UVP (INKL. MWST. IN EUR)
380955	BSS 210 Kernbohrsystem		

SET BESTANDTEILE



1x Transportkoffer



1x BMF 200 Kernbohrmaschine 3-Gang (auch zum Freihand-Bohren geeignet)



1x BSP 220 Bohrständer



1x DBK Ø82x450
1x DBK Ø102x450

BST 220



SCHLAGKRÄFTIG!

DIAMANT-TROCKENBOHRSET MIT SOFTSCHLAGFUNKTION FÜR HAND- UND STÄNDERGEFÜHRTEN EINSATZ ZUM BOHREN IN BETON.



DETAILS

- Leistungsstarkes 2-Gang-Getriebe
- Multifunktionselektronik mit Überlastschutz und Softstart
- LED-Anzeige für den optimalen Vorschub
- zuschaltbarer Softschlag für den Einsatz in Stahlbeton
- Sicherheits-Rutschkupplung
- Bohrspindel zur Aufnahme von 1/2" und 1 1/4" Bohrkronen
- inkl. Zentrierspitze + Staubadapter
- Spannhals 60 mm

TECHN. INFORMATIONEN BMT 220

Motor:	2,15 kW / 230 V
Drehzahl:	725 / 1.500 min ⁻¹
Drehmoment:	57 Nm / 27 Nm
Max. Durchmesser:	80-200 mm / 42-80 mm
Gewicht:	6,5 kg

BOHRBEREICH

	MAUERWERK	BETON
FREIHAND		
STATIONÄR		

PROFI-SET

ART.-NR.	BESCHREIBUNG	LISTENPREIS UVP (OHNE MWST. IN EUR)	LISTENPREIS UVP (INKL. MWST. IN EUR)
380985	BST 220 Diamant-Trockenbohrset		

**+
Zubehör
erhältlich!
S. 135**

SET BESTANDTEILE



1x Transportkoffer



1x BMT 220 Kernbohrmaschine
2-Gang (auch zum Freihand-Bohren
geeignet)



1x BSP 220 Bohrständer



1x DBD 82x300
1x DBD 102x300



BOHREN

BSS 220

MADE IN EUROPE



LEISTUNGSSTARK!

KOMPAKTES **KERNBOHRSYSTEM FÜR DEN STÄNDERGEFÜHRTEN EINSATZ.**
NASS- UND TROCKENBOHREN MIT 3-GANG-MASCHINE.



DETAILS

- Motorschnellwechselsystem (RAPID LOCK) 4-Loch
- Bohrständer stufenlos schwenkbar bis 45°
- Gesamtgewicht (kg): 18,9 (BMS 220 7,3 kg; BSP 222 11,6 kg)

TECHN. INFORMATIONEN BMS 220

Motor:	2,2 kW / 230 V
Drehzahl:	350 / 920 / 1280 min ⁻¹
Drehmoment:	40,1 / 16,7 / 12,0 Nm
Durchmesser:	220 / 320 mm
Gewicht:	7,3 kg

BOHRBEREICH

	MAUERWERK	BETON
STATIONÄR	20-220 mm	20-220 mm

PROFI-SET

ART.-NR.	BESCHREIBUNG	LISTENPREIS UVP (OHNE MWST. IN EUR)	LISTENPREIS UVP (INKL. MWST. IN EUR)
380502	BSS 220 Kernbohrsystem		

* Preis ohne Bohrkronen

SET BESTANDTEILE



1x BMS 220 Kernbohrmaschine 3-Gang



1x BSP 222 Bohrständer (mit KBZ 350)



BSS 300

MADE IN
EUROPE



**FÜR GROSSE
DURCHMESSER!**

PROFI KERNBOHRSYSTEM

MIT LEISTUNGSSTARKER 2-GANG-MASCHINE ZUM NASS- UND TROCKENBOHREN.



DETAILS

- Motorschnellwechselsystem (RAPID LOCK) 6-Loch
- Drehzahl Leerlauf (1/min): 490/1160
- Bohrständer stufenlos schwenkbar bis 45°
- Gesamtgewicht (kg): 32,6 (BMS 300 13 kg; BSP 300 19,6 kg)

TECHN. INFORMATIONEN BMS 300

Motor:	3,4 kW / 230 V
Drehzahl:	190 / 390 min ⁻¹
Drehmoment:	157 / 75 Nm
Durchmesser:	350 mm
Gewicht:	13,0 kg

BOHRBEREICH

	MAUERWERK	BETON
STATIONÄR	60-300 mm	60-300 mm

PROFI-SET

ART.-NR.	BESCHREIBUNG	LISTENPREIS UVP (OHNE MWST. IN EUR)	LISTENPREIS UVP (INKL. MWST. IN EUR)
380656	BSS 300 Kernbohrsystem		

* Preis ohne Bohrkronen

SET BESTANDTEILE



1x BMS 300 Kernbohrmotor 2-Gang



1x BSP 300 Bohrständer

+
Zubehör
erhältlich!
s. 135



BOHREN

BSS 350

MADE IN EUROPE



FÜR GROSSE DURCHMESSER!

PROFI **KERNBOHRSYSTEM** MIT LEISTUNGSSTARKER 3-GANG MASCHINE ZUM NASS- UND TROCKENBOHREN.



DETAILS

- Motorschnellwechsellsystem (RAPID LOCK) 6-Loch
- Drehzahl Leerlauf (1/min): 330/750/1390
- Gesamtgewicht (kg): 33,6 (BMS 350 14 kg; BSP 300 19,6 kg)

TECHN. INFORMATIONEN BMS 350

Motor:	3,0 kW / 230 V
Drehzahl:	220 / 500 / 935
Drehmoment:	99 / 43 / 21
Durchmesser:	350 mm
Gewicht:	14,0 kg

BOHRBEREICH

	MAUERWERK	BETON
STATIONÄR	32-350 mm	32-350 mm

PROFI-SET

ART.-NR.	BESCHREIBUNG	LISTENPREIS UVP (OHNE MWST. IN EUR)	LISTENPREIS UVP (INKL. MWST. IN EUR)
380873	BSS 350 Kernbohrsystem		

* Preis ohne Bohrkronen

SET BESTANDTEILE



1x BMS 350 Kernbohrmotor 3-Gang



1x Bohrstander BSP 300 (RAPID LOCK)



1x Distanzplatte 45mm 6-Loch



BMF 160

MADE IN EUROPE



FREIHAND 1-GANG-KERNBOHRMASCHINE – IDEAL ZUM TROCKENBOHREN

+
Zubehör
erhältlich!
S. 135



BOHRBEREICH

	MAUERWERK	BETON
FREIHAND	62-162 mm	62-112 mm*
STATIONÄR	62-162 mm	62-132 mm

*ab 80 mm Ständerbetrieb empfohlen

INKLUSIVE



Transportkoffer



Maulschlüssel SW32

DETAILS

- trocken und nass einsetzbar
- MASTERTRONIC - Multifunktionselektronik mit Überlastschutz und Softstart
- Sicherheits-Rutschkupplung mit PRCD-Schutzschalter
- Bohrkronenanschluß mit Doppelspindel 1 1/4" UNC plus R 1/2" (auch für gleichzeitige Zentrierung verwendbar)
- Schnellkupplungsanschluß für die Wasserzufuhr
- Spannhals 60 mm

TECHN. INFORMATIONEN

Motor:	1,8 kW / 230 V
Drehzahl:	550 min ⁻¹
Drehmoment:	23,3 Nm
Durchmesser:	165 mm
Gewicht:	4,6 kg

ART.-NR.	BESCHREIBUNG	LISTENPREIS UVP (OHNE MWST. IN EUR)	LISTENPREIS UVP (INKL. MWST. IN EUR)
390088	BMF 160 Kernbohrmaschine		

BMF 180

MADE IN EUROPE



ROBUSTE 2-GANG-KERNBOHRMASCHINE UNIVERSELL FÜR FREIHAND- UND STÄNDERBETRIEB



+
Zubehör
erhältlich!
S. 135

BOHRBEREICH

	MAUERWERK	BETON
FREIHAND	32-225 mm	32-132 mm*
STATIONÄR	32-202 mm	32-182 mm

*ab 80 mm Ständerbetrieb empfohlen

INKLUSIVE



Transportkoffer



Maulschlüssel SW32

DETAILS

- trocken und nass einsetzbar
- MASTERTRONIC - Multifunktionselektronik mit Überlastschutz und Softstart
- Sicherheits-Rutschkupplung mit PRCD-Schutzschalter
- Bohrkronenanschluß mit Doppelspindel 1 1/4" UNC plus R 1/2" (auch für gleichzeitige Zentrierung verwendbar)
- Schnellkupplungsanschluß für die Wasserzufuhr
- Spannhals 60 mm

TECHN. INFORMATIONEN

Motor:	2,2 kW / 230 V
Drehzahl:	510 / 1030 min ⁻¹
Drehmoment:	27,5 / 14,9 Nm
Durchmesser:	225 mm
Gewicht:	6,0 kg

ART.-NR.	BESCHREIBUNG	LISTENPREIS UVP (OHNE MWST. IN EUR)	LISTENPREIS UVP (INKL. MWST. IN EUR)
390047	BMF 180 Kernbohrmaschine		



BOHREN

BMF 200

MADE IN EUROPE



LEISTUNGSSTARKE 3-GANG-KERNBOHRMASCHINE – UNIVERSSELL FÜR FREIHAND- UND STÄNDERBETRIEB. TROCKEN UND NASS EINSETZBAR.



+
Zubehör
erhältlich!
S. 135

DETAILS

- MASTERTRONIC – Multifunktionselektronik mit Überlastschutz und Softstart
- mit Wechseladapter zum einfachen Umrüsten von Nass- auf Trockenbohren mit Staubabsaugung
- Sicherheits-Rutschkupplung mit PRCD-Schutzschalter
- Bohrkronenanschluß mit Doppelspindel 1 1/4" UNC plus R 1/2" (auch für gleichzeitige Zentrierung verwendbar)
- Schnelkupplungsanschlüsse für die Wasserzufuhr oder Staubabsaugung, inkl. Adapter
- Spannhals 60 mm

TECHN. INFORMATIONEN

Motor: 2,2 kW / 230 V

Drehzahl: 750 / 1080 / 2500 min⁻¹

Drehmoment: 28,8 / 12,0 / 8,6 Nm

Durchmesser: 202 / 252 mm

Gewicht: 7,3 kg

BOHRBEREICH

	MAUERWERK	BETON
FREIHAND	20-252 mm	20-132 mm*
STATIONÄR	20-202 mm	20-202 mm

*ab 80 mm Ständerbetrieb empfohlen

ART.-NR.	BESCHREIBUNG	LISTENPREIS UVP (OHNE MWST. IN EUR)	LISTENPREIS UVP (INKL. MWST. IN EUR)
370450	BMF 200 Kernbohrmaschine		

INKLUSIVE



Transportkoffer



Wasser- und Saugeranschluss



Adapter



Adapter

BMS 220

MADE IN EUROPE



LEICHTER 3-GANG-KERNBOHRMOTOR – FÜR STÄNDERGEFÜHRTEN EINSATZ.



DETAILS

- MASTERTRONIC – Multifunktionselektronik mit Überlastschutz und Softstart
- Sicherheits-Rutschkupplung mit PRCD-Schutzschalter
- Bohrkronenanschluß mit Doppelspindel 1 1/4" UNC & R 1/2"
- Schnellkupplungsanschluß für die Wasserzufuhr
- Wechsellatte mit Standard-Lochbild

BOHRBEREICH

	MAUERWERK	BETON
STATIONÄR	20-220 mm	20-220 mm

TECHN. INFORMATIONEN

Motor:	2,2 kW / 230 V
Drehzahl:	350 / 920 / 1280 min ⁻¹
Drehmoment:	40,1 / 16,7 / 12,0 Nm
Durchmesser:	220 / 320 mm
Gewicht:	7,3 kg

ART.-NR.	BESCHREIBUNG	LISTENPREIS UVP (OHNE MWST. IN EUR)	LISTENPREIS UVP (INKL. MWST. IN EUR)
390048	BMS 220 Kernbohrmotor		

+
Zubehör
erhältlich!
S. 135

BMS 300

MADE IN EUROPE



ROBUSTER 2- GANG-KERNBOHRMOTOR - FÜR STÄNDERGEFÜHRTEN EINSATZ.



DETAILS

- MASTERTRONIC – Multifunktionselektronik mit Überlastschutz und Softstart
- Sicherheits-Rutschkupplung mit PRCD-Schutzschalter
- Bohrkronenanschluß mit Doppelspindel 1 1/4" UNC plus R 1/2"
- Schnellkupplungsanschluß für die Wasserzufuhr
- Wechsellatte mit Standard-Lochbild

BOHRBEREICH

	MAUERWERK	BETON
STATIONÄR	60-300 mm	60-300 mm

TECHN. INFORMATIONEN

Motor:	3,4 kW / 230 V
Drehzahl:	190 / 390 min ⁻¹
Drehmoment:	157 / 75 Nm
Durchmesser:	350 mm
Gewicht:	13,0 kg

ART.-NR.	BESCHREIBUNG	LISTENPREIS UVP (OHNE MWST. IN EUR)	LISTENPREIS UVP (INKL. MWST. IN EUR)
390203	BMS 300 Kernbohrmotor		

+
Zubehör
erhältlich!
S. 135



BOHREN

BMS 350

MADE IN EUROPE



ROBUSTER 3- GANG-KERNBOHRMOTOR – FÜR STÄNDERGEFÜHRTEN EINSATZ.



+
Zubehör
erhältlich!
S. 135

BOHRBEREICH

	MAUERWERK	BETON
STATIONÄR	32-350 mm	32-350 mm

DETAILS

- MASTERTRONIC - Multifunktionselektronik mit Überlastschutz und Softstart
- Sicherheits-Rutschkupplung mit PRCD-Schutzschalter
- Bohrkronenanschluß mit Doppelspindel 1 1/4" UNC plus R 1/2"
- Schnellkupplungsanschluß für die Wasserzufuhr
- Wechsellatte mit Standard-Lochbild

TECHN. INFORMATIONEN

Motor:	3,0 kW / 230 V
Drehzahl:	220 / 500 / 935
Drehmoment:	99 / 43 / 21
Durchmesser:	350 mm
Gewicht:	14,0 kg

ART-NR.	BESCHREIBUNG	LISTENPREIS UVP (OHNE MWST. IN EUR)	LISTENPREIS UVP (INKL. MWST. IN EUR)
370102	BMS 350 Kernbohrmotor		

BMT 220

NEU!

MADE IN EUROPE



LEISTUNGSSTARKE 2- GANG-KERNBOHRMASCHINE – FÜR FREIHAND- UND STÄNDERBETRIEB.



+
Zubehör
erhältlich!
S. 135

BOHRBEREICH

	MAUERWERK	BETON
FREIHAND		
STATIONÄR		

DETAILS

- Multifunktionselektronik mit Überlastschutz und Softstart
- LED-Anzeige für den optimalen Vorschub
- zuschaltbarer Softschlag für den Einsatz in Beton
- Sicherheits-Rutschkupplung
- Bohrspindel zur Aufnahme von 1/2" und 1 1/4" Bohrkronen
- inkl. Transportkoffer
- inkl. Zentrierspitze + Staubadapter
- Spannhals 60 mm

TECHN. INFORMATIONEN

Motor:	2,15 kW / 230 V
Drehzahl:	725 / 1.500 min ⁻¹
Drehmoment:	57 Nm / 27 Nm
Durchmesser:	80-200 mm / 42-80 mm
Gewicht:	6,5 kg

ART-NR.	BESCHREIBUNG	LISTENPREIS UVP (OHNE MWST. IN EUR)	LISTENPREIS UVP (INKL. MWST. IN EUR)
380992	BMT 220 Kernbohrmotor Trockenbohren im Transportkoffer		

BSP 220 / BSP 222

MADE IN
EUROPE



KOMPAKTER KERNBOHRSTÄNDER – ERHÄLTICH IN 2 VERSIONEN.



Abb. zeigt BSP 220

DETAILS

- stufenlos schwenkbar bis 45 Grad
- Höhen- und Seitenlibelle im Vorschubschlitten integriert
- Bohrtiefenskala
- magnetischer Vorschubhebel – passt auch auf alle Verschraubungen am Bohrstander
- Zentrierhilfe zum Anbohren
- leicht und präzise durch hochfeste Aluminium-Bauweise
- inkl. Schlüsselsatz
- Radsatz als Zubehör erhältlich

TECHN. INFORMATIONEN

Bohrbereich:	bis 220 mm
nutzbare Bohrkronenlänge:	bis 500 mm
Gewicht:	11,6 kg
Hub:	580 mm

VARIANTEN

ART.-NR.	BESCHREIBUNG	KBZ 300 (390061)	SPANNHALSAUFNAHME 60MM RAPID LOCK	KBZ 350 (390062)	MOTORWECHSELPLATTE RAPID LOCK	LISTENPREIS UVP (OHNE MWST. IN EUR)	LISTENPREIS UVP (INKL. MWST. IN EUR)
390058	BSP 220	✓	✓				
370455	BSP 222			✓	✓		

INKLUSIVE



BSP 220: Spannhalsaufnahme 60mm mit Schnellspannvorrichtung RAPID LOCK (KBZ 300).



BSP 222: Motorwechselplatte 4-Loch mit Schnellspannvorrichtung RAPID LOCK (KBZ 350).



BOHREN

BSP 300

MADE IN
EUROPE



ROBUSTER KERNBOHRSTÄNDER



DETAILS

- stufenlos schwenkbar bis 45 Grad
- Motorwechselplatte mit Schnellspannvorrichtung (RAPID LOCK)
- Höhen- und Seitenlibelle im Vorschubschlitten integriert
- Bohrtiefenskala
- Magnetischer Vorschubhebel – passt auch auf alle Verschraubungen am Bohrstander
- Zentrierhilfe zum Anbohren
- massive Stahlbauweise, Bodenplatte aus Aluminium
- Laufräder für leichten Transport
- inkl. Schlüsselsatz

TECHN. INFORMATIONEN

Bohrbereich:	bis 300 mm
nutzbare Bohrkronenlänge:	bis 600 mm
Gewicht:	19,6 kg
Hub:	700 mm

ART-NR.	BESCHREIBUNG	LISTENPREIS UVP (OHNE MWST. IN EUR)	LISTENPREIS UVP (INKL. MWST. IN EUR)
390204	BSP 300 Kernbohrstander		

INKLUSIVE



Motorwechselplatte 6-Loch mit Schnellspannvorrichtung RAPID LOCK (KBZ 390).



ZUBEHÖR

FÜR KERNBOHRGERÄTE

POS.	ART-NR.	BEZEICHNUNG	BESCHREIBUNG	LISTENPREIS UVP IN € O. MWST.	LISTENPREIS UVP IN € INKL. MWST.
1	390277	KBZ 610	Befestigungsset Beton		
2	390278	KBZ 630	Spreizelemente für KBZ 610 (Pos. 1)		
3	390155	KBZ 670	RAWL-Ankerschale M12 für Mauerwerk, für KBZ 690 (Pos. 4)		
4	370702	KBZ 690	Befestigungsset für Mauerwerk		
5	390154	KBZ 620	Einschlaganker M12i, Ø 16 mm, 25 St. für KBZ 690 (Pos. 4)		
6	390254	-	Setzwerkzeug für KBZ 620 (Pos. 5)		
7	390063	KBZ 400	Zentrierstange zum Freihandbohren, 350-450mm, L, R 1/2		
8	370517	KBZ 410	Zentrierstange zum Freihandbohren, Ø19 mm, für BMF 200 (370450)		
9	390033	KBZ 750	Bohrkronen-Verlängerung 300 mm, 1 1/4"		
10	390195	KBZ 770	Bohrkronen-Verlängerung Alu, 200 mm, 1 1/4"		
11	390259	KBZ 800	Vakuumpumpe		
12	390258	KBZ 850	Vakuumpumpe Universal für BSP 220 (390058) u. BSP 300 (390204)		
13	390065	KBZ 500	Absaugrotor für Trockenbohrungen		
14	390059	KBZ 250	Wassersammelring Ø 250		
15	390060	KBZ 150	Wassersammelring Ø 150		
16	370474	-	Ersatzgummi Ø 250 für KBZ 250 (Pos. 14)		
17	370475	-	Ersatzgummi Ø 150 für KBZ 150 (Pos. 15)		
18	390069	KBZ 700	PWT S, Wasserdruckbehälter 10 l		
19	390266	KBZ 720	PWT P, Wasserdruckbehälter 10 l		
20	390061	KBZ 300	Spannhalsaufnahme 60 mm RAPID LOCK		
21	390084	KBZ 310	Distanzplatte 45mm, 6-Loch für BSP 300 (390204)		
22	390085	KBZ 370	Distanzplatte 20mm, 6-Loch für BSP 300 (390204)		
23	390062	KBZ 350	Montageplatte 4-Loch für BMS 220 (390048)		
24	370025	KBZ 390	Montageplatte 6-Loch für BMS 300 (390203) / BMS 350 (370102)		
25	370332	-	Radsatz für Bohrstände BSP 200 (390058) u. BSP 222 (370455)		
26	390064	KBZ 450	Leichtlösering EZ-FIT		
27	370712	-	Kupferinge zum Lösen von Bohrkronen		
28	370457	-	Einmaulschlüssel SW 32 für Kernbohrmaschine		
29	370456	-	Einmaulschlüssel SW 24 für Bohrkronen 1/2"		
30	370458	-	Einmaulschlüssel SW 41 für Bohrkronen 1 1/4"		
31	390018	KBZ 320	Adapter R1/2 i x 1 1/4 UNC i		
32	390162	KBZ 340	Adapter R1/2 a x 1 1/4 UNC a		
33	390164	KBZ 360	Adapter HILTI 1 1/4" außen HILTI-DD BU		
34	390432	KBZ 365	Adapter HILTI 1 1/4" außen HILTI-DDBL		
35	390165	KBZ 380	Adapter HILTI 1 1/4" außen HILTI-DD BI		
36	390999	KBZ 900	Kunststoffkoffer für Kernbohrereinheit		

Abbildungen und weitere Details s. folgende Seiten.



KBZ 610 Befestigungsset Beton

1 Spreizelement 16 SE
1 Spindelbolzen 16/50/160
1 U-Scheibe
1 Spannmutter



KBZ 630 Spreizelemente für KBZ 610 (Pos. 1)

(VPE 25 St.)



KBZ 670 RAWL-Ankerschale M12 für Mauerwerk

passend für Befestigungsset KBZ 690 (Pos. 4)



KBZ 690 Befestigungsset für Mauerwerk

bestehend aus Kordelgewindestange, Sechskantmutter, Unterlegscheibe



BOHREN

ZUBEHÖR FÜR KERNBOHRGERÄTE



POS. 5 390154
KBZ 620 Einschlaganker
M12i Ø16 mm (VPE 25 St.)
passend für Befestigungsset
KBZ 690 (Pos. 4)



POS. 6 390254
Setzwerkzeug für Einschlaganker für KBZ 620 (Pos. 5)
M12



POS. 7 390063
KBZ 400 Zentrierstange zum Freihandbohren
für Bohrkronen-Länge 350–450 mm, L, R 1/2"



POS. 8 370517
KBZ 410 Zentrierstange zum Freihandbohren
für Bohrkronen-Länge 350–450 mm (für Bohrmotor BMF 200 geeignet), Steckverbindung



POS. 9 390033
KBZ 750 Bohrkronen-Verlängerung
300mm 1 1/4"



POS. 10 390195
KBZ 770 Bohrkronen-Verlängerung
ALU, 200 mm 11/4"



POS. 11 390259
KBZ 800 Vakuumpumpe
0,12 kW; 4 m³ / h; 230 V



POS. 12 390258
KBZ 850 Vakuumpatte Universal für Bohrstände
BSP 220 (390058) und BSP 300 (390204).

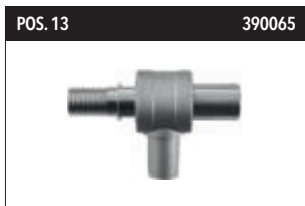

POS. 13 390065
KBZ 500 Absaugrotor für Trockenbohrungen
Präzise Ganzmetallausführung zur effektiven Staubabsaugung beim Trockenbohren.
Erhöht Schnittgeschwindigkeit und Lebensdauer der Bohrkronen, verhindert „Klemmer“.
Geeignet für alle 1 1/4" Bohrkronen.
Verwendbar mit allen handelsüblichen Industriesaugern.



POS. 14 390059
KBZ 250 Wassersammelring Ø250
Hochwertige Aluminiumausführung. Zur Vermeidung von Wasserschäden bei stationären Nassbohrungen.
Passend für Bohrstände BSP 220 (390058) und BSP 300 (390204).



POS. 15 390060
KBZ 150 Wassersammelring Ø150
Hochwertige Aluminiumausführung. Zur Vermeidung von Wasserschäden bei stationären Nassbohrungen.
Passend für Bohrstände BSP 220 (390058) und BSP 300 (390204).



POS. 16 370474
Ersatzgummi Ø250
Passend für Wassersammelring KBZ 250 (Pos..14).



POS. 17 370475
Ersatzgummi Ø150
Passend für Wassersammelring KBZ 150 (Pos.15)



POS. 18 390069
KBZ 700 PWT S Wasserdruckbehälter 10 l
Hochwertige Ausführung aus Stahl mit Druckventil. Zum Durchführen netzunabhängiger Nassbohrungen. Wasseranschluss passend für SAMEDIA-Kernbohrmaschinen und Schnellkupplung, Schlauchanschluss 1/2".



POS. 19 390266
KBZ 720 PWT P Wasserdruckbehälter 10 l
Ausführung mit Kunststoff-Tank. Zum Durchführen netzunabhängiger Nassbohrungen. Wasseranschluss passend für SAMEDIA-Kernbohrmaschinen und Schnellkupplung, Schlauchanschluss 1/2".



POS. 20 390061
KBZ 300 Spannhalsaufnahme 60 mm RAPID LOCK
Passend für Bohrstände BSP 220 (390058) und BSP 300 (390204).

ZUBEHÖR

FÜR KERNBOHRGERÄTE



**KBZ 310 Distanzplatte
45 mm, 6-Loch**

Zur Erweiterung der Bohr-Ø.
In Verbindung mit Bohrständer
BSP 300 (390204) zur Nutzung
von Bohrkronen bis Ø 400.



**KBZ 370 Distanzplatte
20 mm, 6-Loch**

Zur Erweiterung der Bohr-Ø.
In Verbindung mit Bohrständer
BSP 300 (390204) zur Nutzung
von Bohrkronen bis Ø 350.

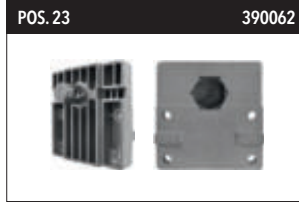

**KBZ 350 Montageplatte
4-Loch RAPID LOCK**

Schnellspannvorrichtung für
stationäre Kernbohrmaschine
BMS 220 (390048).

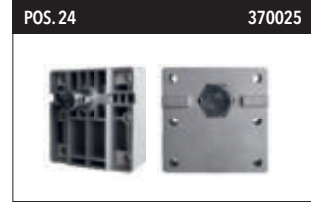

**KBZ 390 Montageplatte
6-Loch RAPID LOCK**

Schnellspannvorrichtung für
stationäre Kernbohrmaschine
BMS 300 (390203) und
BMS 350 (370102).



Radsatz

Für Kernbohrständer
BSP 220 (390058) und
BSP 222 (370455).
Zur einfachen Montage
am Bohrständer.



**KBZ 450 Leichtlösering
EZ-FIT**

Professionelles Lösen der Bohr-
krone von der Bohrspindel.
Geeignet für alle 1 1/4"
Bohrkronen.



**Kupferringe zum Lösen von
Bohrkronen**

Einfaches Lösen der Bohrkronen
von der Bohrspindel.
Geeignet für alle 1 1/4"
Bohrkronen.



**Einmaulschlüssel SW 32
für Kernbohrmaschinen**

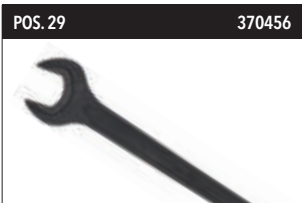

**Einmaulschlüssel
SW 24 für Bohrkronen 1/2"**

Zum Lösen der Bohrkronen.



**Einmaulschlüssel
SW 41 für Bohrkronen 1 1/4"**

Zum Lösen der Bohrkronen.



**KBZ 320 Adaptador
R1/2 i x 1 1/4 UNC i**



**KBZ 340 Adapter
R1/2 a x 1 1/4 UNC a**



KBZ 360 Adapter Hilti

1 1/4" außen
HILTI-DD BU (Außen Stern)



KBZ 365 Adapter Hilti

1 1/4" außen
HILTI-DDBL (Innen Stern)



KBZ 380 Adapter Hilti

1 1/4" außen
HILTI-DD BI (3/6 Nuten)



**KBZ 900 Kunststoffkoffer
für Kernbohreinheit**

mit stabilen Griffen und Rollen,
stapelbar, 2 Sicherheits-
verschlüsse, 1000 x 400 x
470 mm, 16 kg



BOHREN

BMF 090

MADE IN
EUROPE



DOSENSENKERMASCHINE FÜR ELEKTROINSTALLATION.



DETAILS

- MASTERTRONIC - Multifunktionselektronik mit Überlastschutz und Softstart
- Sicherheits-Rutschkupplung
- Seitengriff mit Spannhals 60 mm
- im praktischen Transportkoffer
- Bohrbereich (mm): 32-162

TECHN. INFORMATIONEN

Motor:	2,2 kW / 230 V
Durchmesser:	162 mm
Gewicht:	4,8 kg

PROFI-SETS

ART-NR.	BESCHREIBUNG	KOFFER	ADAPTER M16 + ZENTRIERBOHRER	DAZ 100	LISTENPREIS UVP (OHNE MWST. IN EUR)	LISTENPREIS UVP (INKL. MWST. IN EUR)
380878	BMF 090 Profi-Set 1	✓	✓			
380879	BMF 090 Profi-Set 2	✓	✓	✓		

INKLUSIVE



1x Transportkoffer



1x Adapter M16 und
1x Zentrierbohrer

PROFI-SET 2 (ZUSÄTZLICH)



Set 380879 mit 1x DAZ 100
Absaugvorsatz (Dosensenker nicht
enthalten)



CGR 512

PROFI- ODER SYSTEM-SET INKL. ZA 5



LEICHT & ROBUST!

SANIERUNGSSCHLEIFER Ø125 INKL. SCHLEIFTELLER UND TANOS KUNSTSTOFF-SYSTEMKOFFER.



DETAILS

- robuster, durchzugsstarker Sanierungsschleifer mit hoher Getriebeuntersetzung und stark reduzierter, regelbarer Drehzahl
- einfache Nivellierung des Schleiftellers durch flexiblen Bürstenkranz
- schlüssellose Montage der Kunststoffhaube (Schnellverschluss)

TECHN. INFORMATIONEN

Motor:	1,55 kW / 230 V
Drehzahl (Leerlauf):	2.000-7.600 min ⁻¹
Drehmoment:	5 Nm
Kabellänge:	4 m
Gewicht:	4,1 kg

PROFI-SETS

ART.-NR.	BESCHREIBUNG	CGR 512 INKL. KOFFER	HIGH-END-SCHLEIFTELLER ZA5 Ø125	ADAPTERPLATTE, FAHRBÜGEL + ERGÄNZUNGSSET	NASS-TROCKEN-SAUGER VAC 520	LISTENPREIS UVP (OHNE MWST. IN EUR)	LISTENPREIS UVP (INKL. MWST. IN EUR)
380977	CGR 512 Profi-Set	✓	✓				
380981	CGR 512 System-Set	✓	✓	✓	✓		

VORTEILE



Stabile Kunststoffhaube mit leicht zu öffnendem Segment für das Bündigschleifen.



Drehzahlregler im Griff.



Quick-Schalter zur Arretierung der Spindel.



Verstellbarer Handgriff.

BESTANDTEILE PROFISSETS



1x Sanierungsschleifer CGR 512



1x HighEnd-Diamantschleifteller Z-A5 Ø125 (350005) - Anwendung auf Estrich, Fliesenkleber, Beton.



1x Tanos Kunststoff-Systemkoffer (370624) für den einfachen und sicheren Transport.

BESTANDTEILE SYSTEM-SET (ZUSÄTZLICH)



1x VAC 520 Nass-Trocken-Sauger* (370286). Auch einzeln erhältlich (s. S. 150).



1x Ergänzungsset (370494). Auch einzeln erhältlich (s. S. 151).



1x Adapterplatte EZ Fixpack für VAC 520 (370636). Auch einzeln erhältlich (s. S. 151).

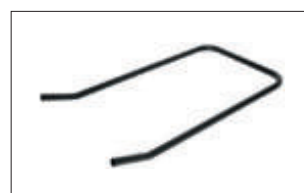

1x Fahrbügel B35 (370088). Auch einzeln erhältlich (s. S. 151).

CGR 515

PROFI-SET INKL. ZA 5

MADE IN GERMANY



ROBUSTER SANIERUNGSSCHLEIFER Ø125 INKL. SCHLEIFTELLER.



DETAILS

- robuster, durchzugsstarker Sanierungsschleifer mit hoher Getriebeuntersetzung und stark reduzierter, regelbarer Drehzahl
- verschleißfreie Absaughaube mit automatischer Höhenanpassung: Keine Nivellierung des Schleiftellers und kein Austauschen des Bürstenkranzes mehr erforderlich!
- inkl. HighEnd-Schleifteller Z-A5 125 mm zum universellen Einsatz auf Beton und Estrich
- komplett verstaut in robustem Kunststoffkoffer
- inkl. Adapter

TECHN. INFORMATIONEN

Motor:	1,55 kW
Drehzahl:	2.000-7.600 min ⁻¹
Drehmoment:	5 Nm
Durchmesser:	125 mm
Kabellänge:	4 m
Gewicht:	4,1 kg

PROFI-SET

ART.-NR.	BESCHREIBUNG	LISTENPREIS UVP (OHNE MWST. IN EUR)	LISTENPREIS UVP (INKL. MWST. IN EUR)
380956	CGR 515 inkl. 1x Dia-Schleifteller Z-A5 Ø125		

VORTEILE



Schutzhaube zum Öffnen für Bündigschliff.



Handgriff verstellbar



Sichere Aufbewahrung der Maschine mit bis zu 3 Werkzeugen im Schaumstoff-Inlay.

SET BESTANDTEILE



1x Transportkoffer



1x Sanierungsschleifer CGR 515



1x HighEnd-Diamantschleifteller ZA 5 Ø125 (350005)



1x Adapter für Saugschlauch



SCHLEIFEN

CGR 530

PROFI-SET INKL. ZA 5



LEISTUNGSSTARKER SANIERUNGSSCHLEIFER Ø125 INKL. SCHLEIFTELLER.



DETAILS

- handlicher Sanierungsschleifer mit einer der höchsten Leistung seiner Klasse
- verschleißfreie Absaughaube mit automatischer Höhenanpassung: Keine Nivellierung des Schleiftellers und kein Austauschen des Bürstenkranzes mehr erforderlich!
- inkl. HighEnd-Schleifteller Z-A5 125 mm zum universellen Einsatz auf Beton und Estrich
- komplett verstaut in robustem Kunststoffkoffer
- inkl. Adapter

TECHN. INFORMATIONEN

Motor:	1,9 kW
Drehzahl:	8.200 min ⁻¹
Drehmoment:	5 Nm
Durchmesser:	125 mm
Kabellänge:	4 m
Gewicht:	4,1 kg

PROFI-SET

ART.-NR.	BESCHREIBUNG	LISTENPREIS UVP (OHNE MWST. IN EUR)	LISTENPREIS UVP (INKL. MWST. IN EUR)
380941	CGR 530 inkl. 1x Dia-Schleifteller Z-A5 Ø125		

VORTEILE



Schutzhaube zum Öffnen für Bündigschliff.



Handgriff verstellbar.



Sichere Aufbewahrung der Maschine mit bis zu 3 Werkzeugen im Schaumstoff-Inlay.

SET BESTANDTEILE



1x Transportkoffer



1x Sanierungsschleifer CGR 530



1x Premium-Diamantschleifteller ZA 5 Ø125 (350005)



1x Adapter für Saugschlauch

CGR 550

PROFI- ODER SYSTEM-SET INKL. ZA 5



LEISTUNGSSTARK!

SANIERUNGSSCHLEIFER Ø125

INKL. SCHLEIFTELLER UND TANOS SYSTEM-KOFFER.



DETAILS

- handlicher Sanierungsschleifer mit einer der höchsten Leistung seiner Klasse
- einfache Nivellierung des Schleiftellers durch flexiblen Bürstenkranz
- schlüssellose Montage der Kunststoffhaube (Schnellverschluss)
- inkl. HighEnd-Schleifteller Z-A5 125 mm zum universellen Einsatz auf Beton und Estrich
- komplett verstaut in robustem Kunststoffkoffer

TECHN. INFORMATIONEN

Motor:	1,9 kW
Drehzahl:	8.200 min ⁻¹
Drehmoment:	5 Nm
Durchmesser:	125 mm
Kabellänge:	4 m
Gewicht:	4,1 kg

PROFI-SETS

ART.-NR.	BESCHREIBUNG	CGR 550 INKL. KOFFER	HIGH-END- SCHLEIFTELLER Z A5 Ø125	ADAPTERPLATTE, FAHRBÜGEL + ERGÄNZUNGSSET	NASS-TROCKEN- SAUGER VAC 520	LISTENPREIS UVP (OHNE MWST. IN EUR)	LISTENPREIS UVP (INKL. MWST. IN EUR)
370722	CGR 550 Profi-Set	✓	✓				
380990	CGR 550 System-Set	✓	✓	✓	✓		

VORTEILE



Sichere Aufbewahrung der Maschine im stabilen Tanos-Koffer.



Quick-Schalter zur Arretierung der Spindel.



Stabile Kunststoffhaube mit leicht zu öffnendem Segment für das Bündigschleifen.



Verstellbarer Handgriff.

BESTANDTEILE PROFI-SET



1x Sanierungsschleifer CGR 550



1x HighEnd-Diamantschleifteller Z-A5 Ø125 (350005) - Anwendung auf Estrich, Fliesenkleber, Beton.



1x Tanos Kunststoff-Systemkoffer (370624) für den einfachen und sicheren Transport.

BESTANDTEILE SYSTEM-SET (ZUSÄTZLICH)



1x VAC 520 Nass-Trocken-Sauger* (370286). Auch einzeln erhältlich (s. S. 150).



1x Ergänzungsset (370494). Auch einzeln erhältlich (s. S. 151).



1x Adapterplatte EZ Fixpack für VAC 520 (370636). Auch einzeln erhältlich (s. S. 151).

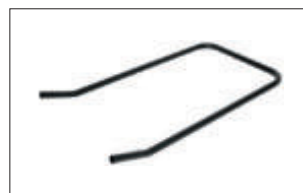

1x Fahrbügel B35 (370088). Auch einzeln erhältlich (s. S. 151).



SCHLEIFEN

CGR 125

PROFI-SET INKL. UBX

KOMPAKTER SANIERUNGSSCHLEIFER Ø125 INKL. SCHLEIFTELLER.



DETAILS

- für Ø125mm Schleifteller
- kraftvoller 2.200 W-Motor mit elektronischer Drehzahlregulierung, Softstart und Überlastschutz
- kompaktes & ergonomisches Design
- Schutzhaube kann zum randnahen Schleifen geöffnet werden
- Anti-Vibrations-Handgriffe
- 2-reihiger Bürstenkranz für effektive Staubabsaugung und optimale Auflage
- eingebaute Turbine für verbesserte Staubabsaugung
- Lieferung erfolgt im handlichen Koffer

TECHN. INFORMATIONEN

Motor:	2,2 kW / 220-240 V / 50-60 Hz
Drehzahl:	4.500-9.500 min ⁻¹
Durchmesser:	125 mm
Gewicht:	5,75 kg

PROFI-SET

ART-NR.	BESCHREIBUNG	LISTENPREIS UVP (OHNE MWST. IN EUR)	LISTENPREIS UVP (INKL. MWST. IN EUR)
380846	CGR 125 inkl. 1x Dia-Schleifteller UBX Ø125		

VORTEILE



Schutzhaube kann zum randnahen Schleifen geöffnet werden.



Robuster doppelter Anti-Vibrations-Handgriff für optimale Führung und Kontrolle.



2-reihiger Bürstenkranz für effektive Staubabsaugung und optimale Auflage.

SET BESTANDTEILE



1x Transportkoffer



1x Sanierungsschleifer CGR 125



1x Premium-Diamantschleifteller UBX Ø125 (350036)

CGR 180

PROFI-SET INKL. UBX

KOMPAKTER SANIERUNGSSCHLEIFER Ø180 INKL. SCHLEIFTELLER.



DETAILS

- für Ø180mm Schleifteller
- kraftvoller 2.200 W-Motor mit elektronischer Drehzahlregulierung, Softstart und Überlastschutz
- kompaktes & ergonomisches Design
- Schutzhaube kann zum randnahen Schleifen geöffnet werden
- Anti-Vibrations-Handgriffe
- Gewicht ohne Netzkabel (kg): 5,74
- Lieferung erfolgt im handlichen Koffer

TECHN. INFORMATIONEN

Motor:	2,2 kW / 220-240 V / 50-60 Hz
Drehzahl:	3.200-6.500 min ⁻¹
Durchmesser:	180 mm
Gewicht:	5,74 kg

PROFI-SET

ART.-NR.	BESCHREIBUNG	LISTENPREIS UVP (OHNE MWST. IN EUR)	LISTENPREIS UVP (INKL. MWST. IN EUR)
380848	CGR 180 inkl. 1x Dia-Schleifteller UBX Ø 180		

VORTEILE



Schutzhaube kann zum randnahen Schleifen geöffnet werden.



Robuster doppelter Anti-Vibrations-Handgriff für optimale Führung und Kontrolle.



Einfache Einstellung der Drehzahl.

SET BESTANDTEILE



1x Transportkoffer



1x Sanierungsschleifer CGR 180



1x Premium-Diamantschleifteller UBX Ø180 (350038)



SCHLEIFEN

FGR 500

SWISS
MADE



PROFESSIONELLE **BODENSCHLEIFMASCHINE**, KRAFTVOLL – WENDIG – SCHNELL.
FÜR DIE SANIERUNG VON BODENFLÄCHEN.



Produktvideo



ART.-NR.	BESCHREIBUNG	LISTENPREIS UVP (OHNE MWST. IN EUR)	LISTENPREIS UVP (INKL. MWST. IN EUR)
370229	FGR 500		
370243	Zusatzgewicht 10 kg Stahl		
370244	Klett-Staubband		

DETAILS

- bürstenloser Motor
- drehmomentstarker Antrieb durch Riemenübersetzung
- höchste Schleifleistung garantiert; 1m² in zwei Minuten
- inkl. Betriebsstundenzähler
- thermischer Motorschutzschalter
- Softstart-Elektronik
- separater Kühlventilator für den Motor
- kompakte Kabelaufwicklung
- elastisch gedämpfte Schleiftelleraufnahme für perfekte Laufruhe
- magnetische Halterung für leichten Werkzeugwechsel
- durchdachte Handhabung; ergonomischer, klappbarer Maschinenführungsgriff
- kompakte Bauweise für einfachen Transport und Betrieb
- optimal ausbalancierte Gewichtsverteilung
- praktische Nivellierung des Schleiftellers mit Libelle und Einhebel
- robustes Klettverschlussband für optimale Anpassung der Staubabsaugung
- effiziente Doppelrohr-Staubabsaugung
- randloses Schleifen bis <1cm an die Wand
- große, leichtgängige Gummiräder Ø200mm
- ideal für Flächen von 5-100 m²

TECHN. INFORMATIONEN

Leistung:	2.600 W
Spannung:	230 V
Drehzahl:	2.200 min ⁻¹
Größe Schleifteller:	Ø 300x22,23 mm
Länge Anschlusskabel:	10 m
Vibrationsbelastung:	0,27 m ²
Lärmbelastung:	59 dB
Gewicht:	35 kg

ERHÄLTliches ZUBEHÖR (nicht enthalten)



Zusatzgewicht 10 kg (370243)



Klett-Staubband (370244)

PASSENDER INDUSTRIESAUGER FGR 500



VAC 650 (370246) s. Seite 152.

VORTEILE



Einfacher Transport durch kompakte Bauweise.



Leicht & kompakt für einfachen Transport und Betrieb (35 kg).



Werkzeuglose Schleiftelleraufnahme mit Magnethalterung.



Flexibel gelagerte Antriebswelle.



Leichtes Einrichten der Maschine über Neigungsmechanik + Libelle.



Anpassbares, flexibles Klettstaubbund.



Aufsteckbares Zusatzgewicht 10 kg.



Betriebsstundenzähler an der Seite.



SCHLEIFEN

PASSENDE SCHLEIFTELLER FGR 500

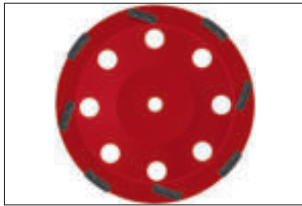

MASTER SBM (350111) s. S. 95.



MASTER SBX (350119) s. S. 95.

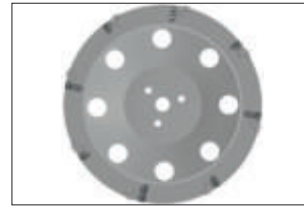

MASTER PKR (350115) s. S. 96.



MASTER PKD (350113) s. S. 96.



MASTER PCD (350114) s. S. 97.

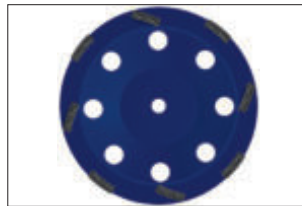

MASTER SBA (350118) s. S. 96.

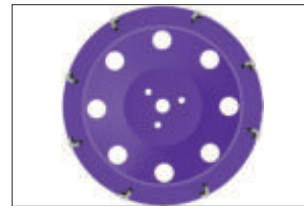

MASTER RAP (350112) s. S. 97.

EN 13236
konform



ANWENDUNGSSPEKTRUM BODENSCHLEIFMASCHINE

MATERIAL	FLIESENKLEBER/ESTRICH					BETON/KLEBER/UNIV.			SPEZIAL			
	SBM	SBX	PKR	PKD	PCD	SBM	SBX	SBA	PKR	PKD	PCD	RAP
Qualitätsstufe	MASTER	MASTER	MASTER	MASTER	MASTER	MASTER	MASTER	MASTER	MASTER	MASTER	MASTER	MASTER
Materialabtrag	FEINMITTEL	FEINMITTEL	MITTELSTARK	STARK	MITTELSTARK	FEINSTARK	FEINSTARK	MITTELSTARK	MITTELSTARK	STARK	MITTELSTARK	FEIN
Abbildung												
Fliesenkleber zementär	✓✓	✓✓	✓✓	✓✓	✓✓	✓✓	✓✓		✓✓	✓✓	✓✓	
Fliesenkleber zementäreflex	✓✓	✓✓	✓✓	✓✓	✓✓	✓✓	✓✓		✓✓	✓✓	✓✓	
Fliesenkleber Dispersion			✓✓	✓✓	✓✓				✓✓	✓✓	✓✓	
Fliesenkleber Kunstharz			✓✓	✓✓	✓✓				✓✓	✓✓	✓✓	
Estrich	✓	✓✓	✓	✓		✓	✓✓	✓✓	✓	✓		
Estrich abrasiv		✓✓	✓	✓			✓✓	✓✓	✓	✓		
Bitumenestrich			✓✓	✓✓	✓✓				✓✓	✓✓	✓✓	
Beton	✓✓	✓	✓			✓✓	✓		✓			✓✓
Beton abrasiv	✓	✓✓	✓			✓	✓✓	✓✓	✓			✓✓
Granit	✓					✓						
Kleberreste			✓✓	✓	✓✓				✓✓	✓	✓✓	
Teppichreste			✓✓	✓	✓✓				✓✓	✓	✓✓	
Beschichtungen	✓	✓	✓✓	✓✓	✓✓	✓	✓		✓✓	✓✓	✓✓	✓✓
Anstriche	✓	✓	✓	✓	✓	✓	✓		✓	✓	✓	✓✓
Bitumen (nur < 15° C)			✓✓	✓	✓✓				✓✓	✓	✓✓	
Exoxidharz			✓	✓✓	✓				✓	✓✓	✓	

✓ = bedingt geeignet ✓✓ = sehr geeignet

DIE RICHTIGE AUSWAHL

des Schleiftellers ist stark von der Beschaffenheit des Untergrunds sowie dem gewünschten Schleifergebnis abhängig.

Es wird zur Erreichung eines optimalen Ergebnisses empfohlen, zu Beginn der Arbeit verschiedene Schleifteller zu testen.



SAUGEN

VAC 520



KOMPAKT + LEISTUNGSSTARK!

PROFESSIONELLER NASS-TROCKEN-SAUGER –
PERFEKT FÜR DIE BAUSTELLE
IN VERBINDUNG MIT ELEKTROWERKZEUGEN.



DETAILS

- perfekt in Verbindung mit Elektrowerkzeugen
- Gerätesteckdose mit Einschaltautomatik
- mit permanenter elektromagnetischer Impuls-Filterabreinigung ohne Unterbrechung des Saugstroms
- Vorwahlschalter Volumenstrom/Schlauchdurchmesser
- regulierbare Saugleistung in Abhängigkeit vom Schlauchdurchmesser
- Signalton für Volumenstromunterschreitung
- Drehschieber zum Einsatz des PE-Entleerbeutels
- Verschluss für Ansaugstutzen
- Sanftanlaufsteuerung und Nachlaufelektronik
- Wasserstanderkennung mit Sensorabschaltung
- inkl. abgestufter Anschlußmuffe; 2 x Polyester-Faltenfilterkassette, 3 x PE-Entleerbeutel
- inkl. Saugschlauch Länge 5m

TECHN. INFORMATIONEN

Leistung:	1.600 W
Spannung:	220-230 V
Saugeinlass:	Ø 35 mm
Schlauchlänge:	5 m
Fassungsvermögen:	35 l
Luftmenge:	150 m³/h
Unterdruck:	230 mbar
Filterbelastung:	120 m³/m²/h
Kabellänge:	8 m
Gewicht:	15,7 kg

ART.-NR.	BESCHREIBUNG	LISTENPREIS UVP (OHNE MWST. IN EUR)	LISTENPREIS UVP (INKL. MWST. IN EUR)
370286	VAC 520 Nass- Trockensauger		

INKLUSIVE



1x Saugschlauch, Länge 5 m

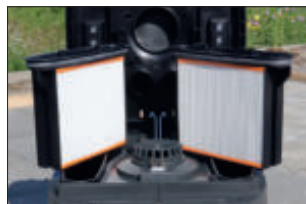

2x Polyester-Faltenfilterkassette



1x abgestufte Anschlußmuffe



3x PE-Entleerbeutel



ZUBEHÖR FÜR VAC 520

POS.	ART.-NR.	BESCHREIBUNG	LISTENPREIS UVP (OHNE MWST. IN EUR)	LISTENPREIS UVP (INKL. MWST. IN EUR)
1	370133	Schlauch antistatisch, Ø35 x 5m, AS 350-500		
2	390306	EW-Saug- u. Bürstengarnitur		
3	370494	Ergänzungsset (Förderung durch BG BAU möglich)		
4	370088	Fahrbügel B35		
5	390304	Vlies-Filterbeutel FBV 25-35, doppellagig, 5erPack		
6	390263	PE-Entleerbeutel FBPE 25/35, 5er-Pack		
7	370087	PE-Entleerbeutel H-Asbest, 5er-Pack		
8	390260	Faltenfilter-Kassette FKP 4300, Klasse M, 2er-Pack		
9	370089	Faltenfilter-Kassette FKP 4300, Klasse HEPA-Asbest, 2er-Pack		
10	370624	EZ-Pack Systemkoffer (nur mit Adapterplatte/Pos. 11 nutzbar)		
11	370636	Adapterplatte EZ-Fixpack für Tanos-Systemkoffer (Pos. 10)		
12	390664	Adapter Spiral-Saugschlauch, Ø49/39 mm		



Schlauch antistatisch
Ø35 x 5m / AS 350-500



EW-Saug- u. Bürstengarnitur
1x Griffrohr ED
2x Saugrohr ED 50 cm
1x Staubdüse 37 cm
1x Fugendüse 22 cm



Ergänzungsset
1x Bodendüse (Kunststoff)
2x Saugrohr (Kunststoff, je 50 cm)
1 x Griffrohr (Kunststoff) mit Nebenluftschieber

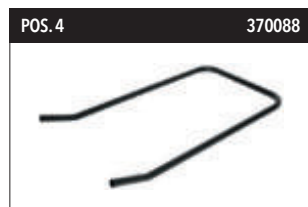

Fahrbügel
B35



Vlies-Filterbeutel
FBV 25-35, doppellagig, 5erPack



PE-Entleerbeutel
FBPE 25/35 (390263), H-Asbest (370087), jeweils im 5er-Pack



Faltenfilter-Kassette
FKP 4300 Klasse M (390260), FKP 4300, Klasse HEPA-Asbest (370089), jeweils im 2er-Pack



EZ-Pack Systemkoffer
nur mit Adapterplatte (Pos. 11)



Adapterplatte EZ-Fixpack
für Tanos-Systemkoffer (Pos. 10)



Adapter für Spiral-Saugschlauch
Ø49/39 mm
Passend für CGR 515/530 und BMF 200 Kernbohrmaschine.



SAUGEN

VAC 650

2-MOTORIGER HOCHLEISTUNGS-INDUSTRIESAUGER.

MADE IN EUROPE



DETAILS

- By-Pass-Motoren mit integrierter Kühlung
- hocheffiziente Standard-Patronenfilter
- Feinstaub-Klasse M (H14-Filter optional)
- inkl. Saug- und Bürstengarnitur
- Saugschlauch antistatisch
- integriertes Filterreinigungssystem
- komplette Stahlkonstruktion

TECHN. INFORMATIONEN

Leistung:	2 x 1.150 W
Spannung:	230 V
Saugeinlass:	Ø 50 mm
Fassungsvermögen:	20 l
Luftmenge:	360 m³/h
Filterfläche:	30.000-360 cm²-mm
Filterbelastung:	120 m³/m²/h
Gewicht:	35 kg

INKLUSIVE



Saug- und Bürstengarnitur



ART.-NR.	BESCHREIBUNG	LISTENPREIS UVP (OHNE MWST. IN EUR)	LISTENPREIS UVP (INKL. MWST. IN EUR)
370246	VAC 650 Hochleistungssauger		

VAC 100

DER TRAGBARE UND LEICHTE KOMPAKTSTAUBSAUGER.

MADE IN EUROPE



Einsatz des BSA Bohrstaub-Adapters

DETAILS

- große Filterkassette (keine Staubbeutel notwendig)
- saugt und bläst
- ideal zum Reinigen des Arbeitsplatzes, Absaugen beim Bohren, sowie Kundendienst-Arbeiten im Heizungs-, Sanitärbereich
- das flexible Kunststoffmaterial saugt sich an der Wand fest und hält auch auf strukturierten Oberflächen
- für alle Saugschlauchaufnahmen ab Ø25mm
- inkl. Zubehör: Fugendüse, Rundbürste, Tragegurt

TECHN. INFORMATIONEN

Leistung:	1.200 W
Spannung:	220-240 V
Saugeinlass:	Ø 35 mm
Fassungsvermögen:	6 l
Gewicht:	4 kg

ERHÄLTliches ZUBEHÖR (nicht enthalten)



Ersatz-Filterkassette (390394):
LxBxH: 130x140x160 mm



BSA Bohrstaub-Adapter (390413):
zum Absaugen von Bohrstaub für
alle Fliesen- und Steinbohrer
bis Ø24mm

ART.-NR.	BESCHREIBUNG	LISTENPREIS UVP (OHNE MWST. IN EUR)	LISTENPREIS UVP (INKL. MWST. IN EUR)
390334	VAC 100 Kompaktsauger		
390394	Ersatz-Filterkassette		
390413	BSA Bohrstaub-Adapter		



ZUBEHÖR

FÜR VAC 650

POS.	ART.-NR.	BESCHREIBUNG	LISTENPREIS UVP IN € O. MWST.	LISTENPREIS UVP IN € INKL. MWST.
1	370432	Adapter Muffe konisch, Gummi, Ø50/37 mm, 200mm		
2	390697	Rohr- und Bürsten-Set HighEnd, Ø38 mm		
3	390695	Filterkartusche Feinstaub, Klasse H14		
4	370264	Filterkartusche Standard M		
5	390698	Absperrschieber		
6	370334	Abfallsack PVD, antistatisch (Haltering erf./Pos. 7)		
7	370335	Haltering für Abfallsack (Pos. 6)		
8	370382	Schlauch antistatisch, 5m, inkl. Anschlussmuffen		



Adapter Muffe konisch
Gummi; außen Ø 50/37 mm;
200 mm Länge
Ideal für Anschluss CGR 125-
220 bzw. CGR 180-220.



**HighEnd Rohr- und
Bürstenset**
Ø 38 mm
Mit Schnellverriegelung für
einfache Handhabung und
Langlebigkeit.



Feinstaub Filterkartusche
Klasse H14
Für zusätzliche Abluftreinigung.



Standard Filterkartusche M
Klasse M, unbeschichtet

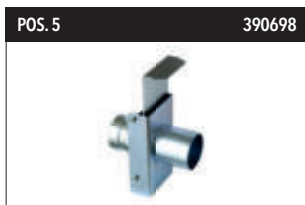

Absperrschieber
Zur Unterbrechung des
Ansaugluftstromes zur
Filterreinigung (ohne den
Schlauch zu demontieren
bzw. abzudichten)



Abfallsack
PVC, antistatisch, 80 µ,
TÜV geprüft
Nur in Verbindung mit
Haltering (Pos. 7) nutzbar.

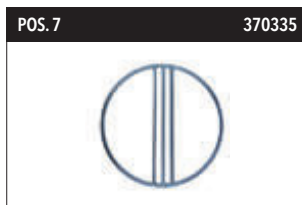

Haltering
Zur Verwendung mit Abfall-
sack (Pos. 6) für eine staubfreie
Entsorgung.



Schlauch antistatisch
Ø 50 mm; 5 m Länge, DN40
Inkl. Anschlussmuffen
50/50 mm bzw. 50/37 mm.

DPS 650

STAUBVORABSCHIEDER MIT ZYKLON

NEU!

MADE IN
EUROPE



SAUGEN

DETAILS

- Zur Integration zwischen Maschine und Entstauber. Bestens geeignet in Kombination mit dem VAC 650.
- Filtert den Hauptanteil der Stäube und schont somit das Filtersystem des Entstaubers.
- Schnelles und einfaches Entleeren durch die Schnellverschlüsse am Behälter.
- Steht auf vier sicheren Gelenkrollen.

TECHN. INFORMATIONEN

Fassungsvermögen:	60 l
Saugeinlass:	50 mm
Schlauchlänge:	3 m
Gewicht:	17 kg
Maße:	54 x 54 x 113 cm

ART.-NR.	BESCHREIBUNG	LISTENPREIS UVP (OHNE MWST. IN EUR)	LISTENPREIS UVP (INKL. MWST. IN EUR)
370832	DPS 650 Staubvorabscheider mit Zyklon		



PRODUKT-VERZEICHNIS

AGR 500 Profi-Set	102	CTS 800 830 AMPHIBIA®	104	GX13 SILENCIO SHOXX für Winkelschleifer	24
ASM MASTER für Fugenschneider	61	DAM MASTER	79	GX20 SILENCIO SHOXX für Steintrennmaschinen	52
ASM MASTER für Motortrennschleifer	43	DAX SHOXX	78	HLK MASTER für Winkelschleifer	35
ASTTECHNIC für Fugenschneider	61	DBD MASTER	75	HSP MASTER	100
AST TECHNIC für Motortrennschleifer	43	DBH MASTER	76	KCM MASTER	
AX13 SHOXX für Fugenschneider	60	DBK 3-LOCH MASTER	74	für Steintrennmaschinen/Fliesensägen	55
AX13 SHOXX für Motortrennschleifer	42	DBK MASTER	73	KCM MASTER für Winkelschleifer	29
BCS SOLID für Winkelschleifer	19	DBK-S MASTER	74	KCS SOLID für Winkelschleifer	31
BFM MASTER für Fugenschneider	59	DBR MASTER	76	KCT TECHNIC für Fliesensägen	56
BGM MASTER für Fugenschneider	59	DBS-L MASTER	77	KCT TECHNIC für Winkelschleifer	30
BGM MASTER für Motortrennschleifer	40	DBT/DBZ SHOXX	84	KJM MASTER	
BGM MASTER für Steintrennmaschinen	49	DBT-E TECHNIC	85	für Steintrennmaschinen/Fliesensägen	56
BGM MASTER für Winkelschleifer	18	DBT-SET SHOXX	84	KJM MASTER für Winkelschleifer	29
BMF 090	138	DBV-E SETS TECHNIC	83	KSX SHOXX	
BMF 160	129	DBV-E TECHNIC	82	für Steintrennmaschinen/Fliesensägen	54
BMF 180	129	DBV-SETS SHOXX	82	KTM MASTER für Winkelschleifer	28
BMF 200	130	DBV SHOXX	81	KTT TECHNIC für Winkelschleifer	30
BMS 220	131	DBX SHOXX	72	KTX SHOXX für Winkelschleifer	27
BMS 300	131	DFG MASTER	98	KVX SHOXX	
BMS 350	132	DPS 650		für Steintrennmaschinen/Fliesensägen	55
BMT 220	132	Staubvorabscheider mit Zyklon - NEU!	153	KVX SHOXX für Winkelschleifer	28
BSE MASTER für Motortrennschleifer	41	DSE SOLID	80	KX13 SHOXX für Motortrennschleifer	44
BSE MASTER für Winkelschleifer	18	DSM MASTER	79	KX13 SHOXX	
BSP 220 / BSP 222	133	DST TECHNIC	79	für Steintrennmaschinen/Fliesensägen	57
BSP 300	134	DSZ/DAZ ZUBEHÖR	80	KX13 SHOXX für Winkelschleifer	33
BSS 180 Profi-Set	122	DZB MASTER	85	KX13 Silencio SHOXX	
BSS 200 Profi-Set	123	ECS 500	103	für Steintrennmaschinen/Fliesensägen	57
BSS 210 Profi-Set	124	FB 700	109	KX13 Silencio SHOXX für Winkelschleifer	32
BSS 220 Profi-Set	126	FGR 500	146	MES TECHNIC für Mauerschlitzz-/nutfräsen	66
BSS 300 Profi-Set	127	FQM/FQX/FQA MASTER für Fugenschneider	63	MES TECHNIC für Winkelschleifer	22
BSS 350 Profi-Set	128	FSA MASTER für Fugenschneider	63	MSE MASTER für Mauerschlitzz-/nutfräsen	65
BST 220 Profi-Set	125	FSA MASTER für Motortrennschleifer	46	MSE TECHNIC für Winkelschleifer	22
BX13 SHOXX für Fugenschneider	58	FSB 500	120	MSS SOLID für Winkelschleifer	22
BX13 SHOXX für Motortrennschleifer	40	FSM MASTER für Fugenschneider	62	MST-B / MST-L/F / MST-P MASTER	
BX13 SHOXX für Steintrennmaschinen	49	FSM MASTER für Motortrennschleifer	46	für Mauerschlitzzfräse	67
BX13 SHOXX für Winkelschleifer	17	GAV TECHNIC für Winkelschleifer	37	MST für Steintrennmaschinen	51
BX13 SILENCIO SHOXX		GKM MASTER für Winkelschleifer	26	MST MASTER für Mauerschlitzz-/nutfräsen	65
für Steintrennmaschinen - NEU!	49	GSM SILENCIO MASTER		MST MASTER für Motortrennschleifer	41
C E5 SHOXX für Sanierungsschleifer Freihand	93	für Steintrennmaschinen/Fliesensägen	53	MST MASTER für Winkelschleifer	21
CGR 125 Profi-Set	144	GSM SILENCIO MASTER für Winkelschleifer	25	MTS SOLID für Winkelschleifer	23
CGR 180 Profi-Set	145	GTM MASTER		MIT-LF/MIT-P/MIT-L MASTER für Montagefräsen	67
CGR 512 Profi- oder System-Set	140	für Steintrennmaschinen/Fliesensägen	53	MIT MASTER für Mauerschlitzz-/nutfräsen	65
CGR 515 Profi-Set	141	GTM MASTER für Winkelschleifer	26	MIT MASTER für Winkelschleifer	21
CGR 530 Profi-Set	142	GX13 SHOXX für Steintrennmaschinen	52	MX13 MSF SHOXX	
CGR 550 Profi- oder System-Set	143	GX13 SHOXX für Winkelschleifer	25	für Mauerschlitzz-/nutfräsen	64
CTS 500	106	GX13 SILENCIO SHOXX		MX13 SHOXX für Fugenschneider	59
CTS 650	108	für Steintrennmaschinen	52	MX13 SHOXX für Motortrennschleifer	41

MX13 SHOXX für Steintrennmaschinen	51	STU MASTER für Sanierungsschleifer Freihand	90	UX13 Amphibia SHOXX für Steintrennmaschinen/Fliesensägen	48
MX13 SHOXX für Winkelschleifer	20	TCS SOLID für Winkelschleifer	30	UX17 SHOXX für Fugenschneider	58
PCD MASTER für Bodenschleifmaschinen	97	TKE MASTER für Winkelschleifer	36	UX17 SHOXX für Motortrennschleifer	39
PCD MASTER für Sanierungsschleifer Freihand	94	TKM MASTER für Winkelschleifer	36	UX17 SHOXX für Winkelschleifer	16
PKD MASTER für Bodenschleifmaschinen	96	TPM MASTER für Mauerschlit/-nutfräsen	66	VAC 100	152
PKD MASTER für Sanierungsschleifer Freihand	93	TPM MASTER für Winkelschleifer	23	VAC 520	150
PKR MASTER für Bodenschleifmaschinen	96	TPT TECHNIC für Mauerschlit/-nutfräsen	66	VAC 520 ZUBEHÖR	151
Profi-Set Fliesenleger	31, 83, 98	TPT TECHNIC für Winkelschleifer	23	VAC 650	152
PVM MASTER für Winkelschleifer	34	TSM MASTER für Winkelschleifer	26	VAC 650 ZUBEHÖR	153
RAP MASTER für Bodenschleifmaschinen	97	TTS 500	117	VAC 650 ZUBEHÖR	153
RAP MASTER für Sanierungsschleifer Freihand	93	TTS 520	116	VAC 650 ZUBEHÖR	153
RFM MASTER für Fugenschneider	62	TX13 SHOXX für Fugenschneider	62	VAC 650 ZUBEHÖR	153
RFM MASTER für Motortrennschleifer	45	TX13 SHOXX für Motortrennschleifer	45	VAC 650 ZUBEHÖR	153
RFS MASTER SET für Winkelschleifer	34	TX13 SHOXX für Winkelschleifer	33	VFM MASTER für Winkelschleifer	33
RX13 SHOXX für Motortrennschleifer	38	UB13 SHOXX für Steintrennmaschinen	50	WBX SHOXX für Wandsägen	68
RX13 SHOXX für Winkelschleifer	17	UBM MASTER für Sanierungsschleifer Freihand	91	WFX SHOXX für Wandsägen	70
SBA MASTER für Bodenschleifmaschinen	96	UBX MASTER für Sanierungsschleifer Freihand	91	WHM MASTER für Wandsägen	70
SBM MASTER für Bodenschleifmaschinen	95	UGM MASTER für Winkelschleifer	35	WLX SHOXX für Wandsägen	69
SBX MASTER für Bodenschleifmaschinen	95	USM MASTER für Steintrennmaschinen	50	WTX SHOXX für Wandsägen	69
SMT MASTER für Winkelschleifer	37, 100	UTM MASTER für Winkelschleifer	35	XR20 SHOXX für Motortrennschleifer	40
SPM MASTER	99	UTS 420	112	Z A5 SHOXX für Sanierungsschleifer Freihand	90
SPTTECHNIC	99	UTS 500	110	Z AH5 SHOXX für Sanierungsschleifer Freihand	92
SPZ ZUBEHÖR	100	UTS 520	111	Z F5 SHOXX für Sanierungsschleifer Freihand	92
SSB MASTER	98	UTS 520/DZR	115	Z U5 SHOXX für Sanierungsschleifer Freihand	89
STB TECHNIC für Sanierungsschleifer Freihand	91	UTS 630	113	ZUBEHÖR für Kernbohrgeräte	135
STF TECHNIC für Sanierungsschleifer Freihand	94	UTS 630/DZR	114	ZUBEHÖR für Steintrennmaschinen/Fliesensägen	118
STG MASTER für Sanierungsschleifer Freihand	92	UVM MASTER für Motortrennschleifer	46		
STM 350	107	UVM MASTER für Winkelschleifer	34		
STS SOLID für Sanierungsschleifer Freihand	94				

Allgemeine Verkaufs- Liefer- und Zahlungsbedingungen der Fa. SAMEDIA GmbH Deutschland

I. Allgemeine Bedingungen

1. Für die gesamte Geschäftsverbindung (Verträge, Lieferungen und sonstige Leistungen) gelten ausschließlich die nachstehenden allgemeinen Verkaufs-, Liefer- und Zahlungsbedingungen (Allgemeine Geschäftsbedingungen; nachfolgend AGB genannt) der Fa. Samedia GmbH (nachfolgend Verwenderin genannt), jedoch beschränkt auf Kunden, die ihrerseits bei Abschluss des Vertrages in Ausübung ihrer gewerblichen oder selbständigen beruflichen Tätigkeit handeln, sowie auf juristische Personen des öffentlichen Rechts und auf öffentlich-rechtliche Sondervermögen. Die AGB der Verwenderin gelten auch für alle zukünftigen Geschäftsbeziehungen, auch wenn sie nicht nochmals ausdrücklich vereinbart werden. Von diesen AGB abweichende allgemeine Geschäftsbedingungen des Kunden werden nicht anerkannt. Abweichungen von diesen AGB sind nur wirksam, wenn dies von der Verwenderin schriftlich bestätigt wurde.

II. Angebot, Vertragsabschluss und Vertragsunterlagen

1. Die Angebote der Verwenderin sind stets freibleibend und jederzeit widerruflich, so lange sie noch nicht rechtsverbindlich angenommen sind.
2. Die Eigentums- und Urheberrechte an Kostenvoranschlägen, Zeichnungen und sonstigen Angebotsunterlagen verbleiben, soweit nichts anderes ausdrücklich vereinbart ist, bei der Verwenderin. Die Unterlagen dürfen nur nach vorheriger Zustimmung der Verwenderin Dritten zugänglich gemacht werden.
3. Geringfügige Änderungen oder handelsübliche Abweichungen der Leistungen, die die beabsichtigte Verwendung nicht beeinträchtigen, sind zulässig, soweit sie dem Kunden unter Berücksichtigung der Interessen der Verwenderin zumutbar sind.
4. Für den Umfang der Lieferung ist, sofern nichts anderes vereinbart wurde, die schriftliche Auftragsbestätigung der Verwenderin maßgebend. Nebenabreden und Änderungen bedürfen der schriftlichen Bestätigung der Verwenderin.

III. Preise, Zahlungsbedingungen

1. Es gelten die in der Auftragsbestätigung genannten Preise. Die Preise verstehen sich, sofern nichts anderes vereinbart ist, ab Werk zzgl. der gesetzlichen Mehrwertsteuer. Kosten der Verpackung, des Versandes und einer auf Wunsch des Kunden abgeschlossenen Frachtversicherung trägt der Kunde. Zusätzliche Lieferungen und Leistungen werden gesondert berechnet.
2. Bei Auslandslieferungen ist die Verwenderin berechtigt, dem Kunden eine sich aufgrund eines evtl. Umsatzsteuervergehens des Kunden nachträglich ergebende Umsatzsteuerpflichtigkeit der Leistung oder Lieferung nachzuberechnen. Der Kunde ist zur Zahlung dieser nachberechneten Umsatzsteuer verpflichtet.
3. Alle Lieferungen sind innerhalb von 30 Tagen ab Rechnungsdatum rein netto kostenfrei an die Verwenderin zu bezahlen, soweit nichts anderes vereinbart ist.
4. Wechsel und Schecks gelten als Leistungserfüllungshalber, sofern wir dem zugestimmt haben.
5. Der Kunde kann nur mit solchen Forderungen aufrechnen, die unbestritten und rechtskräftig festgestellt sind.
6. Für den Fall des Zahlungsverzuges des Kunden werden Verzugszinsen in gesetzlicher Höhe berechnet. Dabei ist die Verwenderin jederzeit berechtigt, einen höheren Zinsschaden nachzuweisen und in Rechnung zu stellen.
7. Tritt eine die Kreditwürdigkeit beeinträchtigende, erhebliche Vermögensverschlechterung des Kunden ein, oder werden der Verwenderin solche Umstände bekannt, so kann diese alle nicht einredebehafteten Forderungen gegen den Kunden sofort fällig stellen und gegenüber allen Ansprüchen des Kunden, auch soweit sie auf anderen Verträgen beruhen, ein Zurückbehaltungsrecht geltend machen oder Zug-Umzug-Leistung oder die Gestellung von Sicherheiten verlangen.

IV. Lieferung, Verzug, Unmöglichkeit

1. Die Einhaltung von vereinbarten Lieferfristen setzt den rechtzeitigen Eingang sämtlicher vom Kunden beizubringender Unterlagen, erforderliche Genehmigungen und Freigaben, insbesondere von Plänen, sowie die Einhaltung der vereinbarten Zahlungsbedingungen und sonstigen Verpflichtungen durch den Kunden voraus. Ist dies nicht der Fall, so verlängert sich die Lieferzeit angemessen. Lieferfristen beginnen mit der Absendung der Auftragsbestätigung. Teillieferungen sind in zumutbarem Umfang zulässig und deren gesonderte Rechnungsgestaltung gestattet.
2. Die Lieferfrist ist eingehalten, wenn der Liefergegenstand bis zu seinem Ablauf das Werk der Verwenderin verlassen hat oder die Versandbereitschaft mitgeteilt worden ist.
3. Der Kunde kann im Falle des Leistungsverzuges der Verwenderin nach Setzung einer angemessenen Frist und deren Ablauf vom Vertrag zurücktreten. Der Kunde kann ohne Fristsetzung vom Vertrag zurücktreten, wenn der Verwenderin die gesamte Leistung vor Gefahrübergang endgültig unmöglich wird. Dies gilt auch, wenn bei einer Bestellung die Ausführung eines Teils der Lieferung unmöglich wird und der Kunde ein berechtigtes Interesse an der Ablehnung der Teillieferung hat. Dasselbe gilt bei Unvermögen der Verwenderin.
4. Beim Eintritt unvorhergesehener Hindernisse, die außerhalb des Willens der Verwenderin liegen und die diese trotz der nach den Umständen des Falles zumutbaren Sorgfalt nicht abwenden konnte – gleichviel ob sie bei der Verwenderin oder einem Unterlieferanten eintreten, z.B. Verzögerungen in der Anlieferung wesentlicher Rohstoffe, Streik, Aussperrungen usw. – ist die Verwenderin berechtigt, die Lieferzeit um die Dauer des Hindernisses zu verlängern. Die Verwenderin wird dem Kunden solche Umstände unverzüglich mitteilen. Sofern die Lieferverzögerung länger als zwei Monate dauert, sind beide Vertragsteile zum Rücktritt vom Vertrag berechtigt.
5. Kommt die Verwenderin in Verzug und erwächst dem Kunden hieraus ein Schaden, den der Kunde glaubhaft machen kann, so kann er eine pauschale Verzugsentschädigung verlangen. Sie beträgt für jede volle Woche der Verspätung 0,5 %, im Ganzen aber höchstens 5 % vom Wert desjenigen Teils der Gesamtlieferung, der in Folge der Verspätung nicht rechtzeitig oder nicht vertragsgemäß genutzt werden kann.
6. Schadensersatzansprüche des Kunden, die über die in Ziff. 5 genannten Grenzen hinausgehen, sind in allen Fällen verspäteter Lieferung, vorbehaltlich der Regelungen in Abschnitt VIII, ausgeschlossen. Dies gilt auch für Aufwendungsersatzansprüche des Kunden nach § 284 BGB.

V. Versendung und Gefahrübergang

1. Leistungs- und Erfüllungsort für die Vertragspflichten der Verwenderin ist deren Betriebsstätte.
2. Die Versendung der Ware erfolgt ausschließlich auf Verlangen des Kunden. Versandweg und Mittel sind, wenn nichts anderes vereinbart, der Wahl der Verwenderin überlassen.
3. Die Leistungsver schlechterungs- und Vergütungsgefahr geht zu dem Zeitpunkt auf den Kunden über, zu dem die Ware an den Spediteur oder Frachtführer oder sonst zur Ausführung der Versendung bestimmten Person oder Anstalt von der Verwenderin übergeben wird, spätestens jedoch nach dem Verlassen des Lagers der Verwenderin. Ist die Ware versandbereit und verzögert sich die Versendung oder die Abnahme aus Gründen, die der Kunde zu vertreten hat, so geht die Gefahr bereits mit dem Zugang der Anzeige der Versandbereitschaft auf den Kunden über.
4. Für nicht ordnungsgemäße Verpackung haftet die Verwenderin nur bei eigenem grobem Verschulden, sowie bei grobem Verschulden ihres gesetzlichen Vertreters oder Erfüllungsgehilfen.

5. Angelieferte Gegenstände sind, auch wenn sie unwesentliche Mängel aufweisen, vom Kunden entgegenzunehmen.
6. Bei Beschädigung oder Verlust der Ware auf dem Transport soll unverzüglich eine Bestandsaufnahme veranlasst und der Verwenderin davon Mitteilung gemacht werden. Der Kunde hat Ansprüche aus etwaigen Transportschäden beim Spediteur direkt und unverzüglich geltend zu machen.

VI. Einfacher, verlängerter und erweiterter Eigentumsvorbehalt

1. Die Verwenderin behält sich das Eigentum (Vorbehaltsware) an sämtlichen von ihr gelieferten Waren bis zur Bezahlung ihrer Gesamtforderung aus der Geschäftsverbindung vor. Das gilt auch dann, wenn der Preis für bestimmte vom Kunden bezeichnete Warenlieferungen bezahlt ist, da das vorbehaltene Eigentum als Sicherung für ihre Saldoforderung dient. Der Kunde ist verpflichtet, die der Verwenderin gehörende Ware pfleglich zu behandeln.
2. Be- und Verarbeitung der Vorbehaltsware erfolgt im Auftrag der Verwenderin als Hersteller, ohne dass hieraus Verbindlichkeiten für diese erwachsen. Verbindet, vermischt, vermengt oder verarbeitet der Kunde die Vorbehaltsware mit anderen Waren oder bildet er sie um, so erwirbt die Verwenderin das Miteigentum an der neuen Sache im Verhältnis des Wertes der Vorbehaltsware zu den anderen verbundenen, vermischten, vermengten oder verarbeiteten Gegenständen. Der Kunde verwahrt das Miteigentum für die Verwenderin.
3. Der Kunde darf die im Eigentum der Verwenderin stehende Vorbehaltsware nur im regelmäßigen Geschäftsgang veräußern. Anderweitige Verfügungen, insbesondere Verpfändungen und Sicherungsübereignungen der Vorbehaltsware sind nicht gestattet. Die aus dem Weiterverkauf oder einem sonstigen Rechtsrund (Versicherung, unerlaubte Handlung) bezüglich der Vorbehaltsware entstehenden Forderungen (einschl. MwSt.), tritt der Kunde bereits jetzt sicherungshalber an die Verwenderin ab. Diese nimmt die Abtretung an. Der Kunde bleibt zur Einziehung der abgetretenen Forderungen im ordnungsgemäßen Geschäftsgang berechtigt.
4. Übersteigt der Wert der der Verwenderin zustehenden Sicherungsrechte die Höhe aller gesicherten Ansprüche um mehr als 20 %, so ist die Verwenderin auf Verlangen des Kunden zur Freigabe bzw. Rückübertragung der überschüssigen Sicherheiten verpflichtet.
5. Die Ermächtigung des Kunden zur Veräußerung der Vorbehaltsware sowie zur Verarbeitung, Umbildung, Vermischung, Verbindung und Vermengung, ferner zur Einziehung der abgetretenen Forderungen erlischt bei Nichteinhaltung der Zahlungsbedingungen, bei unberechtigten Verfügungen, sowie auch dann, wenn gegen den Kunden ein Insolvenzverfahren beantragt ist. In diesem Fall ist die Verwenderin berechtigt, die Vorbehaltsware sofort in Besitz zu nehmen. In der Rücknahme bzw. der Geltendmachung des Eigentumsvorbehaltes oder der Pfändung der Vorbehaltsware durch die Verwenderin liegt kein Rücktritt vom Vertrag, es sei denn, die Verwenderin erklärt dies ausdrücklich.
6. Bei Zugriffen Dritter auf die Vorbehaltsware wird der Kunde auf das Eigentum der Verwenderin hinweisen und diese unverzüglich benachrichtigen.

VII. Mängelrüge, Gewährleistung, Haftung, Verjährung

1. Der Kunde hat Lieferungen der Verwenderin aufgrund von Kauf- oder Werklieferungsverträgen auf Mängel, Fehlmengen usw. sorgfältig zu untersuchen und Beanstandungen detailliert schriftlich anzuzeigen, spätestens innerhalb von zwei Wochen nach Übergabe oder Anlieferung. Zeigt sich ein bereits bei der Übergabe vorhandener Mangel erst später (verdeckter Mangel) so ist dieser unverzüglich und schriftlich nach seiner Entdeckung anzuzeigen.
2. Alle diejenigen Teile sind unentgeltlich nach Wahl der Verwenderin nachzubessern oder mangelfrei zu ersetzen, die sich in Folge eines vor dem Gefahrübergang liegenden Umstandes als mangelhaft herausstellen, sofern es sich hierbei nicht um nur unerhebliche Mängel handelt. Ersetzte Teile werden Eigentum der Verwenderin.
3. Der Kunde hat der Verwenderin zur notwendigen Nachbesserung bzw. Ersatzlieferung angemessene Zeit und Gelegenheit zu geben; andernfalls ist die Verwenderin von der Haftung für die daraus entstehenden Folgen befreit.
4. Der Kunde hat im Rahmen der gesetzlichen Vorschriften das Recht zum Rücktritt vom Vertrag oder zur Minderung des Vertragspreises. Ein diesbezüglich vom Kunden ausgeübtes Wahlrecht zwischen Rücktritt und Minderung ist für diesen bindend. Liegt nur ein unerheblicher Mangel vor, steht dem Kunden lediglich ein Recht zur Minderung des Vertragspreises zu. Weitergehende Ansprüche gegen die Verwenderin und deren Erfüllungsgehilfen bestimmen sich nach Abschnitt VIII. dieser AGB.
5. Im Falle einer berechtigten Mängelrüge ist ein Zurückbehaltungsrecht des Kunden nur in einem angemessenen und zumutbaren Verhältnis zwischen Mangel und Vertragspreis zulässig.
6. Für die natürliche Abnutzung oder Schäden, die nach Gefahrübergang infolge fehlerhafter oder nachlässiger Behandlung, übermäßiger Beanspruchung etc. entstanden sind, wird keine Haftung übernommen. Bessert der Kunde oder ein Dritter unsachgemäß nach, haftet die Verwenderin nicht für die daraus entstehenden Folgen. Gleiches gilt für ohne vorherige Zustimmung der Verwenderin vorgenommene Änderungen des Liefergegenstands.
7. Alle Ansprüche des Kunden aus Gewährleistung verjähren in 12 Monaten. Für Schadensersatzansprüche wegen Schäden, die nicht am Liefergegenstand selbst entstanden sind, gelten die jeweiligen gesetzlichen Fristen. Diese gelten auch für Mängel eines Bauwerks oder für Liefergegenstände, die entsprechend ihrer üblichen Verwendungsweise für ein Bauwerk verwendet wurden und dessen Mangelhaftigkeit verursacht hat.

VIII. Schadensersatz und Haftung

1. Schadensersatzansprüche des Kunden, gleich aus welchem Rechtsgrund, insbesondere aufgrund von Nebenpflichtverletzungen oder aufgrund von unerlaubter Handlung, sind ausgeschlossen, soweit in diesen AGB nichts anderes bestimmt ist.
2. Dies gilt nicht für Schäden aus der Verletzung des Lebens, des Körpers oder der Gesundheit sowie für sonstige Schäden, soweit sie zumindest grob fahrlässig von der Verwenderin, ihren gesetzlichen Vertretern oder Erfüllungsgehilfen verursacht wurden. Der Haftungsausschluss nach Ziff. 1 gilt ebenfalls nicht, soweit aufgrund des Produkthaftungsgesetzes, einer gegebenen Zusicherung oder Garantie oder aufgrund der Verletzung wesentlicher Vertragspflichten gehaftet wird. Der Schadensersatz für die Verletzung wesentlicher Vertragspflichten ist jedoch auf den vertragstypischen, vorhersehbaren Schaden begrenzt, soweit nicht Vorsatz oder grobe Fahrlässigkeit vorliegt. Eine Änderung der Beweislast zum Nachteil des Kunden ist mit den vorstehenden Regelungen nicht verbunden.
3. Ziff. 1 und 2 gelten für Aufwendungsersatzansprüche des Kunden nach § 284 BGB entsprechend.

IX. Gerichtsstand und anwendbares Recht

1. Für diese AGB und die gesamten Rechtsbeziehungen zwischen der Verwenderin und dem Kunden gilt deutsches Recht. UN-Kaufrecht (Wiener UN-Übereinkommen vom 11.04.1980) findet keine Anwendung. Die deutsche Sprache ist Verhandlungs- und Vertragssprache.
2. Gerichtsstand ist der Sitz der Verwenderin.
3. Sollten einzelne Vertragsbestimmungen ganz oder teilweise unwirksam sein oder werden, so berührt dies weder die Gültigkeit der anderen Bestimmungen, noch die Wirksamkeit des Vertrages.

(Stand 05/2021)



**BEWÄHRTE
QUALITÄT -
NEUES DESIGN**

**FASTER
STRONGER
SAFER**

Professionelle
Diamantwerkzeuge & Maschinen

© SAMEDIA GMBH, Stand: 03/2023 | SMD-DE Art-Nr. 391449

Keine Haftung für Druckfehler! Technische Änderungen und Irrtümer vorbehalten, Abbildungen können aus Darstellungsgründen vom Original abweichen und sind daher unverbindlich!

Tel. +49 7666 93 26 - 0
Fax +49 7666 93 26 - 900
verkauf@samedia.com

Marie-Curie-Straße 10
79211 Denzlingen
GERMANY



EN 13236



GROUP

www.samedia.com