

SAMEDIA

®



CATALOGUS 2023

Productoverzicht
op pagina 4-5

Professionele
diamantgereedschappen & machines

www.samedia.com



FASTER • STRONGER • SAFER

Geachte zakenrelatie,

met veel genoegen presenteren we onze SAMEDIA-productcatalogus 2023.

Ontdek onze nieuwe diamantgereedschappen en -machines voor professioneel snijden, zagen, boren en slijpen van bouw- en andere minerale materialen bij droge en natte toepassingen.

Bij het doorbladeren zal u vast ons dynamische SHOXX-design opvallen.

Dit design hebben we speciaal ontwikkeld om de buitengewone prestaties, trefzekerheid en gebruiksveiligheid van de SHOXX-producten te benadrukken.

Onze hoogwaardige kwaliteitsgereedschappen snijden tweemaal zo snel als de meeste professionele producten van de concurrentie en onderscheiden zich door een extreem lange levensduur. Bovendien worden de gelaste segmenten door de stalen kern met maximale zekerheid op hun plek gehouden.

Dit alles wordt mogelijk gemaakt door onze unieke, wereldwijd gepatenteerde smeedtechnologie die wij inzetten in onze productiefaciliteit in Duitsland.

Profiteer van een prestatieniveau dat onovertroffen is in de markt en vraag naar SHOXX-kwaliteit, bijzondere kwaliteit die goed te herkennen is aan het unieke design en het originele SHOXX-logo-segment als kwaliteitszegel.

Als medeoprichters van SEAM streven wij wereldwijd naar verbetering voor een schoon milieu, sociaal respectvoller management en een duurzamer bedrijfsmodel.

Wij wensen u veel leesplezier. U kunt 24/7 contact met ons opnemen op www.samedia.com. Ook bij de meest veeleisende wensen helpen wij u graag!

Met vriendelijke groet,

Nicolas Vermeulen
(Directeur SAMEDIA)

Meer weten over SEAM? Kijk op www.seam.earth, #WeAreSeam.



Ontdek meer van SAMEDIA op onze website www.samedia.com en op onze socialmediakanalen.



NIEUW
SHOXX-DESIGN
 van pagina 16

BEZOEK ONS ONLINE   

Informatie is slechts een paar klikken verwijderd: SAMEDIA-catalogusproducten inclusief datasheet en een PDF-versie van deze catalogus zijn ook online te vinden op www.samedia.de. Schrijf u in op Facebook en LinkedIn voor het laatste nieuws over aanbiedingen, demonstraties en beurzen! Kijk uit naar nieuwe productvideo's en tips&tricks op ons YouTube-kanaal!

INHOUDSOVERZICHT







PRODUCTOVERZICHT	Pagina 4–5
BEDRIJF	Pagina 6–7
TECHNOLOGIE SHOXX	Pagina 8–9
ETIKETTERING	Pagina 10–11
KWALITEIT + VEILIGHEID	Pagina 12
REGISTER	Pagina 156
AV	Pagina 159

SAMEDIA DIAMANTGEREEDSCHAPPEN

van Pagina 13





ZAGEN

-  Voor **HAAKSE SLIJPER** ● ● ● ○ ● Pagina 14
-  Voor **MOTORDOORSLIJPER** ● ● ● ● ● Pagina 38
-  Voor **TAFELZAAGMACHINE** ● ● ● ○ ● Pagina 48
-  Voor **TEGELZAAGMACHINE** ● ● ● ○ ● Pagina 48
-  Voor **VOEGENZAAGMACHINE** ● ● ● ● ● Pagina 59
-  Voor **MUURSLEUFFREZEN/SLEUVENFREESMACHINE** ● ● ● ● ● Pagina 65
-  Voor **MUURZAAGMACHINE** ● ● ● ● ● Pagina 69

BOREN

-  Voor **KERNBOORMACHINE** ● ● ● ● ● Pagina 74
-  Voor **DOZENBOORMACHINE** ● ● ● ● ● Pagina 81
-  Voor **HAAKSE SLIJPER** ○ ● ● ● ● Pagina 84
-  Voor **BOORMACHINE/DRAADLOZE SCHROEVENDRAAIER** ○ ● ● ● ● Pagina 87

SLIJPEN

-  Voor **KOMSLIJPSCHIJF VRIJE HAND** ● ● ● ● ● ● ● Pagina 90
-  Voor **VLOERSLIJPMACHINE** ● ● ● ● ● Pagina 97
-  Voor **HAAKSE SLIJPER** ○ ● ● ● ● ● ● Pagina 100





● BETON
 ● UNIVERSEEL
 ● GRANiet
 ○ TEGELS
 ● ASFALT
 ● SPECIAAL







SAMEDIA MACHINES

van Pagina 103

ZAGEN

 HAAKSE SLIJPER	Pagina 104
 ELECTRISCHE DOORSLIJPMACHINE	Pagina 105
 TAFELZAAGMACHINE	Pagina 106
 TEGELZAAGMACHINE	Pagina 119
 VOEGENZAAGMACHINE	Pagina 122

BOREN

 KERNBOORSYSTEMEN	Pagina 124
 KERNBOORMACHINE VRIJE HAND	Pagina 131
 KERNBOORMACHINE STATIONAIR	Pagina 133
 DOZENBOORMACHINE	Pagina 140

SLIJPEN

 SANERINGSSLIJPER	Pagina 142
 VLOERSLIJPMACHINE	Pagina 148

ZUIGEN

 INDUSTRIE STOFZUIGER	Pagina 152
---	-------------------



SAMEDIA vestigingen en productielocatie Duitsland

FABRIKANT

Als onderdeel van de JCF-groep is Samedia en van de meest innovatieve fabrikanten van professionele diamantgereedschappen. Door het lidmaatschap van  (Organisatie voor veiligheid van slijpmiddelen i.o.) staat bij Samedia productveiligheid op de voorgrond.



Een groot deel van de laser gelaste diamantzaagbladen, komschijven en boorkronen worden in Duitsland geproduceerd. Hierbij wordt o.a. het wereldwijde unieke en gepatenteerde smeedproces (SHOXX) voor de productie van segmenten toegepast.

NETWERK

De productielocaties van de bedrijvengroep bevinden zich verspreid over heel Europa. Naast de productie van diamantgereedschappen in Duitsland/Frankrijk (Samedia) en België (Carbodium/Ultradia) maakt sinds 2016 een fabrikant van professionele steenzaag-machines (fuhrer+ bachmann) deel uit van de bedrijvengroep.

Door deze combinatie bieden wij op elkaar afgestemde systemen van diamantgereedschappen en -machines, die door de gespecialiseerde handel aan de professionele vakman worden aangeboden.

Onze systemen zijn verkrijgbaar voor toepassingen op het gebied van zagen, boren en slijpen.

1 DUITSLAND
SAMEDIA GMBH
 Marie-Curie-Straße 10
 D-79211 Denzlingen
 Tel +49 7666-93 26 0
 Fax +49 7666-93 26 900
 verkauf@samedia.com

2 FRANKRIJK

3 BELGIË

4 ZWITSERLAND

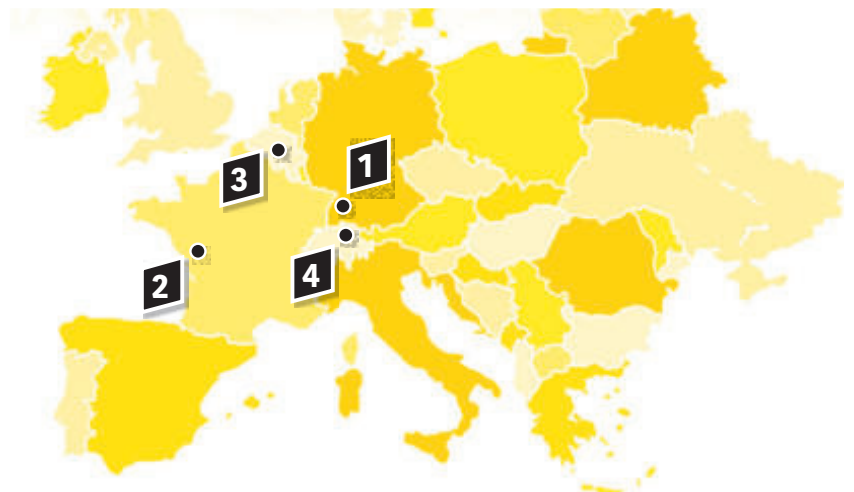

CONTACT & CONTACTPERSOONE

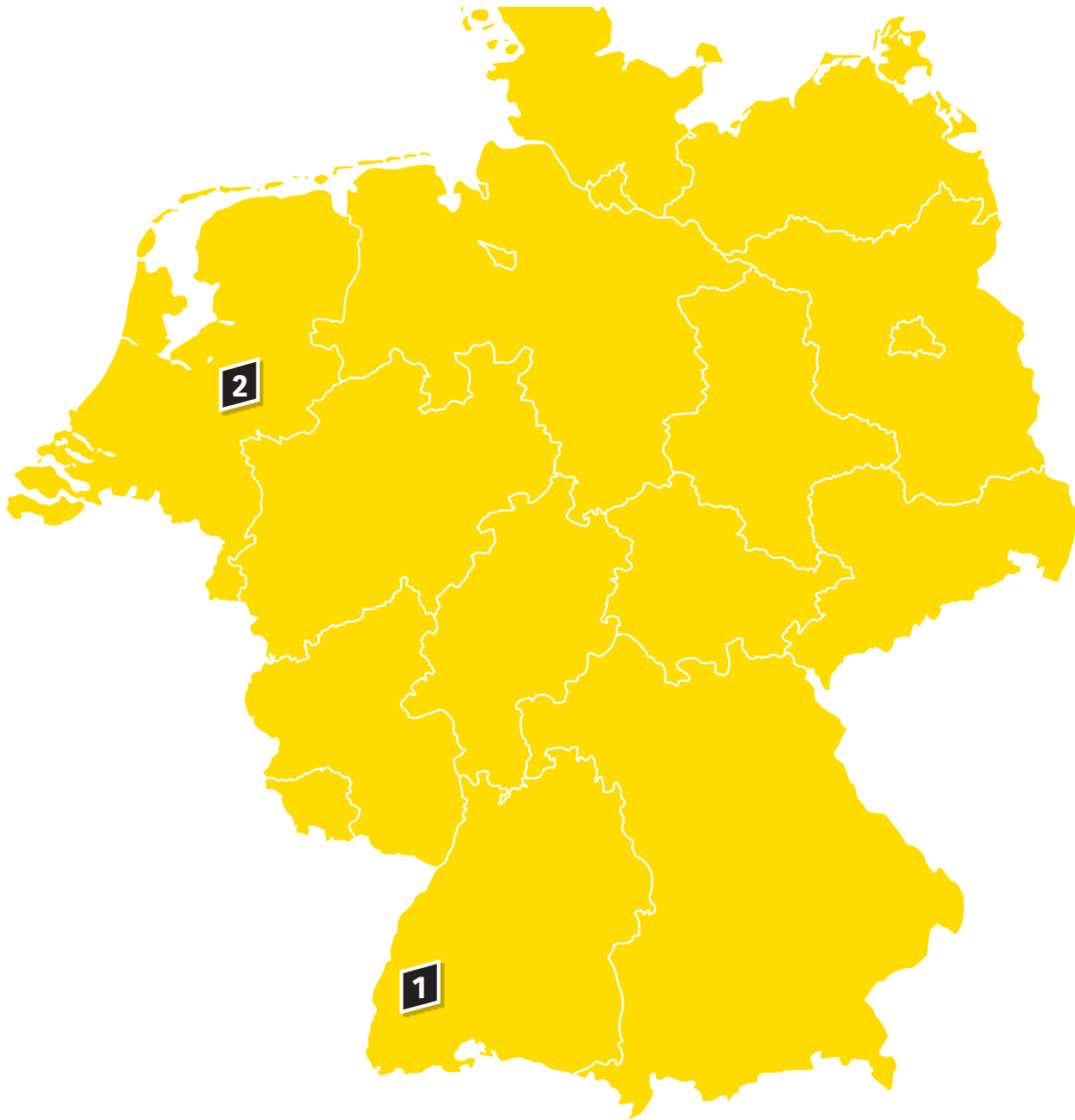

CONTACT

1 **SAMEDIA GMBH**
Marie-Curie-Straße 10
D-79211 Denzlingen
Tel +49 7666-93260
Fax +49 7666-9326900
verkauf@samedia.com

CONTACT NEDERLAND

2 Paul Robart
Tel +31 (0)621 193532
paul.robart@samedia.com



SHOXX®-TECHNOLOGIE

Met de ontwikkeling van de SHOXX-technologie is het gelukt een revolutie teweeg te brengen in de tot nu toe bekende processen voor de segmentproductie. Dit proces is gebaseerd op een binnen de bedrijvengroep ontwikkelde en productietechnisch doorontwikkelde smeedtechniek. Onze smeedsegmenten worden daarom gekenmerkt door een prestatie die uniek is in de hele wereld en die wordt beschermd als een gepatenteerd handelsmerk:



Onze knowhow maakt hierbij, naast een in hoge mate geautomatiseerde productie, het gebruik van nieuwe segmentformules mogelijk voor tot nu toe ongekende zaagprestaties.

Dit nieuwe productieproces in combinatie met nieuwe formules stelt de gebruiker in staat **FASTER • STRONGER • SAFER** met onze gereedschappen te werken.

SHOXX-diamantzaagbladen onderscheiden zich duidelijk van de traditionele diamantzaagbladen op het gebied van zaagsnelheid, standtijd en universele inzetbaarheid. Ze zijn door hun eigenschappen vooral geschikt voor intensief continu gebruik.

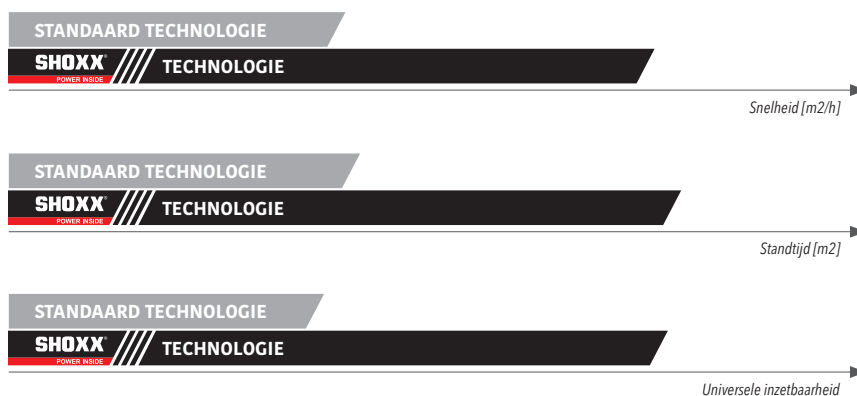

Door de bijzondere segmentgeometrie zorgen de SHOXX-diamantzaagbladen voor een aanzienlijk geringere trillingsbelasting, wat uw polsen ontziet en waardoor er geen werkonderbrekingen nodig zijn.



TRILLINGSREDUCTIE DOOR SHOXX®

De SHOXX-technologie maakt, in tegenstelling tot de standaardprocessen, ook de productie van hogere segmenten mogelijk. Een segmenthoogte van 17 mm is bijvoorbeeld mogelijk. Zelfs bij hoge segmenten ontstaan er geen grote openingen tussen segmenten. Dit voordeel is van groot belang bij toepassing van de bediening uit de vrije hand.

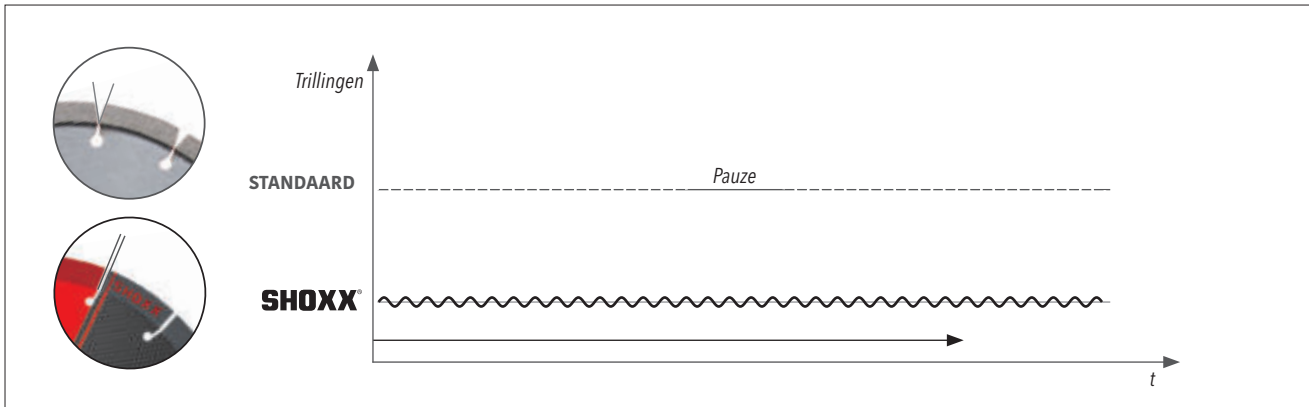

Trillingsreductie door **SHOXX**

MEER VEILIGHEID MET SHOXX®

Een ander wezenlijk voordeel is de veiligheid. Door de dichte, poriënvrije segmenten, ontstaan laseigenschappen met een onvergelijkbaar hogere bestendigheid tegen segmentbreuk ten opzichte van de gebruikelijke standaard sintertechniek.

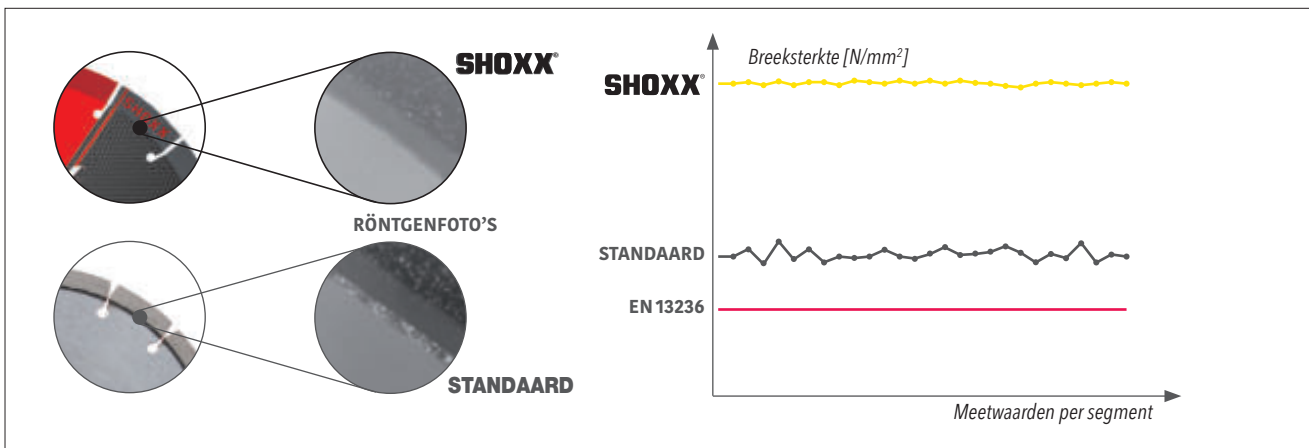

Poriëndiepe laswerk van **SHOXX**-segmenten

SHOXX®-VOORDELEN IN EEN OOGOPSLAG

- Intensief continu gebruik
- Snelheid
- Standtijd
- Universele inzetbaarheid
- Veiligheid

SYMBOOLGEBRUIK

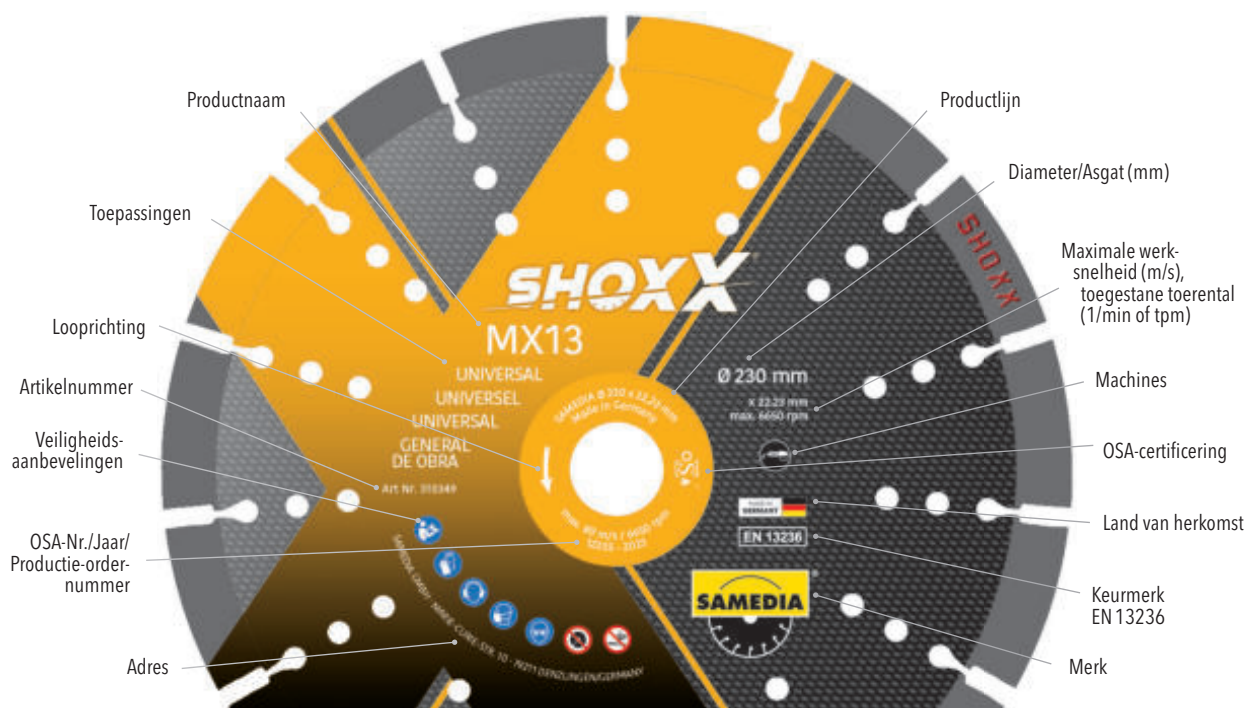

ONZE KWALITEITSNIVEAUS

Ons productassortiment is onderverdeeld in 4 categorieën. De productlijnen verschillen als volgt:



HighEnd gereedschappen voor intensief gebruik met maximale universele inzetbaarheid, snijsnelheid en standtijd.



Premium-kwaliteit voor hoge eisen.



Professionele gereedschappen met optimale prijs/prestatieverhouding.

SOLID



Standaard diamantgereedschappen.

KLEURCODE TOEPASSING



SYMBOOLGEBRUIK MACHINES



SYMBOOLGEBRUIK

NAT ZAGEN

Onze gereedschappen zijn vrijwel zonder uitzonderingen geschikt voor droog en nat zagen. De gereedschappen die uitsluitend geschikt zijn voor het nat zagen, hebben we voorzien van het volgende symbool:



PICTOGRAMMEN

De volgende gebruikersinstructies en gebruiksbepalingen zijn te vinden op onze gereedschappen:



GEBRUIKSAANBEVELING

In onze catalogus hebben we het aanbevolen gebruik van onze gereedschappen onderverdeeld in twee categorieën:

- ✓✓ **BIJ UITSTEK GESCHIKT**
- ✓ **ZEER GESCHIKT**

PRODUCTVEILIGHEID

Ons interne kwaliteitsbeheersysteem, gecertificeerd volgens ISO 9001: 2008, begint al met een zorgvuldige selectie van grondstoffen.

Basismaterialen zoals diamanten en stalen kernen kopen we uitsluitend van gevestigde leveranciers die weten hoe ze aan onze eisen kunnen voldoen.

Als een -lid (Organisatie voor de veiligheid van slijpgereedschappen i.o.) produceren wij conform de richtlijnen van de EN 13236 (Europese veiligheidsnorm voor diamantgereedschappen) en zijn lid van de VDS (Vereniging van de Duitse slijpmiddelenindustrie).

EN 13236 COMPLIANT

Ons productieproces garandeert u de conformiteit van de gereedschappen volgens EN 13236 als garantie voor een veilig gebruik.



OSA GECERTIFICEERD



De OSA garandeert naleving van EN 13236.

: Organisatie voor de veiligheid van slijpgereedschappen. De grootste fabrikanten van slijpproducten hebben hun krachten in deze internationale organisatie gebundeld met als doel om veiligheidsnormen voor hun producten vast te stellen. Het doel is om, in het belang van de gebruikers van slijpgereedschappen, de kwaliteit van hun producten op een zeer hoog niveau te houden.

SAMEDIA is sinds 2004 lid van de .

Meer informatie is te vinden op: www.osa-abrasives.org

SAMEDIA is een actief lid van:



SAMEDIA IS MEDEOPRICHTER VAN SEAM!

Sustainable European Abrasive Manufacturers

Alle SEAM leden zijn verplicht om hun gezamenlijke productie proces van slijpmiddelen te controleren op duurzaamheid, arbeidsomstandigheden en economisch verantwoord beleid. www.seam.earth, #WeAreSeam.





TOEPASSINGS- SPEKTRUM HAAKSE SLIJPER

MATERIAAL	BETON						UNIVERSEEL										GRANIET				
	UX17	RX13	BK13	BCM	BSE	BCS	MY13	MST	MTT	MSE	UST	UCS	MES	MSS	MTS	TPM	TPT	CX13 SILENCIO*	CX13	GSM SILENCIO*	GTM
	SHOXX		MASTER			SOLID	SHOXX	MASTER		TECHNIC			SOLID		MASTER	TECHNIC	SHOXX	MASTER			
Segmenthoogte	17	13	13	13	10	10	13	11	10	12	10	10	10	8	7	9	10	13	13	11	10
Diameter (mm)	230	115-230	115-230	115-230	115-230	115-230	115-230	115-230	115-230	115-230	230	115-230	115-230	105-230	115-230	115-125	115-125	230	230	125-230	115-230
XLOCK			X					X													
Cataloguspagina	16	17	17	18	18	18	19	20	20	21	21	21	22	22	22	23	23	24	25	25	26
Gewapend beton	✓✓	✓✓	✓✓	✓✓	✓		✓✓	✓										✓	✓	✓	
Uitgewassen beton	✓✓	✓✓	✓✓	✓	✓		✓	✓										✓	✓	✓	
Beton/Betonproducten	✓✓	✓✓	✓✓	✓✓	✓✓	✓	✓✓	✓✓	✓✓	✓✓	✓	✓	✓	✓	✓			✓✓	✓✓	✓	✓
Kalkzandsteen met hoge dichtheid	✓✓	✓✓																			
Metselwerk/Baksteen	✓✓	✓✓	✓✓	✓✓	✓✓	✓	✓✓	✓✓	✓✓	✓	✓✓	✓✓	✓	✓	✓			✓	✓	✓	✓
Dakpan	✓✓	✓✓	✓✓	✓✓	✓✓	✓	✓✓	✓✓	✓✓	✓	✓✓	✓✓	✓					✓	✓✓		✓✓
Kalkzandsteen	✓✓	✓	✓	✓	✓	✓	✓✓	✓	✓	✓✓	✓✓	✓				✓✓	✓				
Zandsteen	✓✓	✓	✓	✓	✓		✓✓	✓		✓											
Dekvloer	✓						✓✓														
Asfalt	✓						✓														
Harde cementvoegen																✓✓	✓				
Abrasieve cementvoegen																✓✓	✓				
Schelp kalksteen																✓✓	✓				
Kwartsiet																		✓	✓		✓
Graniet/Natuursteen	✓		✓✓	✓	✓													✓✓	✓✓	✓	✓
Kalksteen/Travertijn																		✓	✓	✓	✓
Purpersteen																		✓✓	✓✓	✓	✓
Fijnsteengoed																					
Tegels																					
Geglazuurde ovenbaksteen																					
Kunststeen/Marmer																					
Klinkers/Hardgebakken klinkers																					
Leisteen																					
Metaal/staal	✓	✓																			
Roestvrij staal																					
Gietijzer	✓	✓																			
PVC-/KG-/HT-buizen																					
PP-/PE-/PVC-buizen																					
Kunststof/GfK																					
Hout/Laminaat																					
Glas/Glasvezel																					

Naast de materiaalgeschiktheid verschillen de producten in standtijd en snijsnelheid. Informatie vindt u op pagina 10.

FIJNSTEENGOED/TEGELS												SPECIAAL													
ZSM	GKM	KTX	KVX	KTM	KCM	KJM	KTT	KCT	TCS	KCS	KX13-SILENCIO*	KX13	TX13	VFM	PVM	RFS	UVM	UTM	HLK	UGM	TKE	TKM	SMT	CAV	
MASTER	MASTER	SHOXX	MASTER				TECHNIC		SOLID		SHOXX			MASTER											TECHNIC
9	8	10	8	10	7	7	10	7	8	6	13	13	13	12	3	3	3	2	1	3					3
125-230	125-180	115-125	115-230	115-230	115-230	115-230	115-125	115-230	115	115-230	230	230	230	125-230	125	125-230	115-230	115-230	115-230	125-230	115-230	115-230	115-125	115-230	
				X	X																				
26	26	27	28	28	29	29	30	30	30	31	32	33	32	33	34	34	34	35	35	35	36	36	37	37	
											✓	✓	✓✓	✓✓											
✓	✓										✓	✓	✓✓	✓✓			✓			✓					
																	✓								
	✓																✓								
													✓✓												
													✓✓	✓✓											
													✓✓	✓✓											
													✓✓	✓✓											
✓																									
✓✓	✓	✓✓	✓	✓✓	✓	✓✓	✓✓													✓					
✓		✓	✓	✓	✓	✓																			
✓																									
		✓✓	✓✓	✓✓	✓✓	✓✓	✓																		
		✓✓	✓✓	✓✓	✓✓	✓✓	✓✓	✓✓	✓	✓															
		✓✓	✓✓	✓✓	✓✓	✓✓																			
		✓✓	✓	✓✓	✓	✓✓																			✓✓
											✓✓	✓✓													
											✓	✓													
			✓	✓	✓	✓	✓																		
														✓✓											
														✓✓											
														✓✓	✓✓	✓✓									
														✓✓	✓✓	✓✓	✓	✓✓	✓✓						✓✓
																✓		✓✓							
																			✓✓						✓✓

* SILENCIO = aanzienlijke geluidsreductie van ca. 80% vergeleken met massieve kern in standaard uitvoering.



ZAGEN

SHOXX

POWER INSIDE

UX17 ◆◆◆◆◆

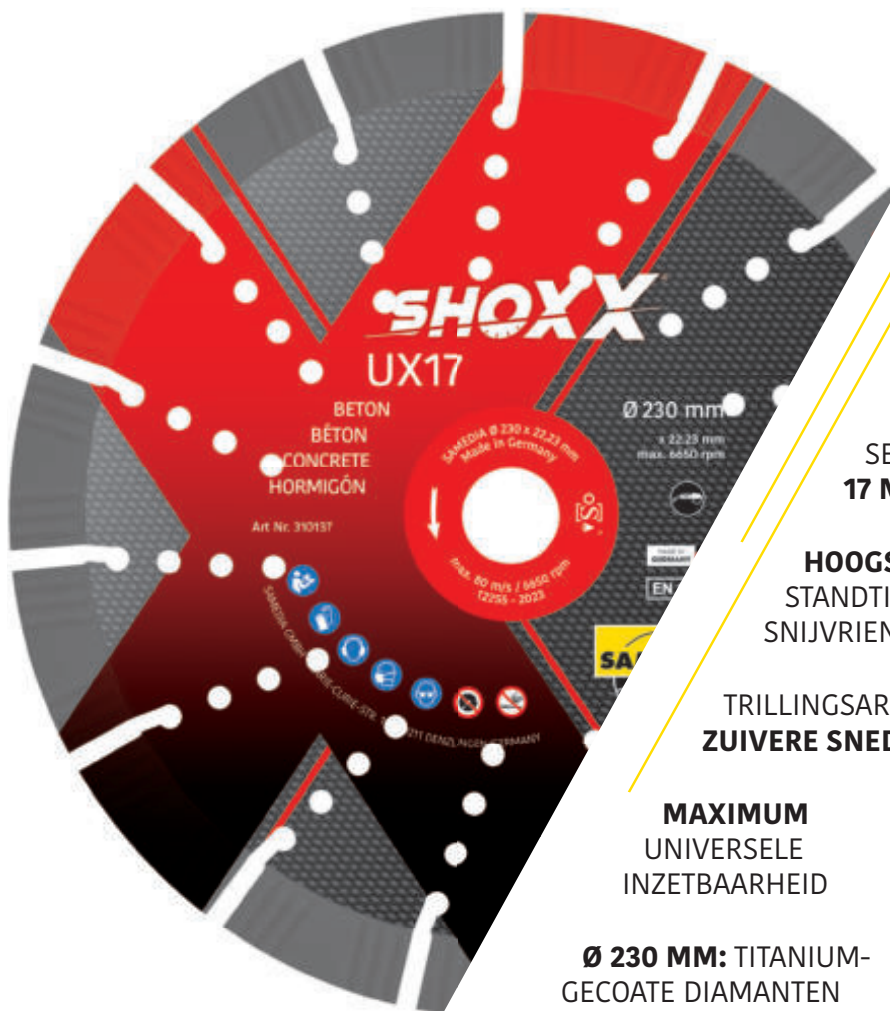

HIGH-END
DIAMANTZAAGBLAD

MET **SHOXX-**
SMEEDSEGMENTEN

SEGMENTHOOGTE:
17 MM

HOOGST MOGELIJKE
STANDTIJD EN
SNIJVRIENDELIJKHEID

TRILLINGSARME &
ZUIVERE SNEDE

MAXIMUM
UNIVERSELE
INZETBAARHEID

Ø 230 MM: TITANIUM-
GECOATE DIAMANTEN



MADE IN
GERMANY



LASER gelast



TOEPASSING

Gewapend beton	✓✓	Dakpan	✓✓	Graniet/Natuursteen	✓
Uitgewassen beton	✓✓	Kalkzandsteen	✓✓	Gietijzer	✓
Beton/Betonproducten	✓✓	Zandsteen	✓✓	Metaal/staal	✓
Metselwerk/Baksteen	✓✓	Dekvloer	✓	Asfalt	✓

ART.-NR.	BESCHRIJVING	Ø (MM)	ASGAT (MM)	AANTAL SEGMENTEN	SEGMENT DIKTE (MM)	PRIJS (EXCL. BTW IN EUR)
310137	UX17	230	22,23	15	2,8	



RX13



 EN 12413 compliant

MADE IN GERMANY 

LASER gelast 

BESCHRIJVING

- High-End diamantzaagblad met SHOXX-smeedsegmenten
- Segmenthoogte: 13 mm
- maximale snijsnelheid
- zuivere snede
- ideaal voor haakse slijpers, motordoorslijpers en sleuvenfreesmachines

TOEPASSING

Gewapend beton	✓✓	Dakpan	✓✓
Uitgewassen beton	✓✓	Kalkzandsteen	✓
Beton/Betonproducten	✓✓	Zandsteen	✓
Kalkzandsteen met hoge dichtheid	✓✓	Gietijzer	✓
Metselwerk/Baksteen	✓✓	Metaal/staal	✓

ART.-NR.	BESCHRIJVING	Ø (MM)	ASGAT (MM)	AANTAL SEGMENTEN	SEGMENT DIKTE (MM)	PRIJS (EXCL. BTW IN EUR)
310618	RX13	115	22,23	8	2,4	
310574	RX13	125	22,23	9	2,4	
310619	RX13	150	22,23	11	2,4	
310620	RX13	180	22,23	13	2,4	
310508	RX13	230	22,23	15	2,6	



BX13

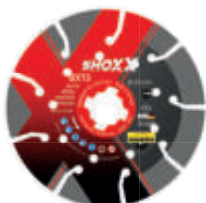

XLOCK



BX13 COMFORT
Met geluidsreductie!

 EN 12413 compliant

MADE IN GERMANY 

LASER gelast 

BESCHRIJVING

- High-End diamantzaagblad met SHOXX-smeedsegmenten
- Segmenthoogte: 13 mm
- hoogst mogelijke standtijd en snijvriendelijkheid
- trillingsarme en zuivere snede

TOEPASSING

Gewapend beton	✓✓	Metselwerk/Baksteen	✓✓
Uitgewassen beton	✓✓	Dakpan	✓✓
Beton/Betonproducten	✓✓	Kalkzandsteen	✓
Graniet/Natuursteen	✓✓	Zandsteen	✓

ART.-NR.	BESCHRIJVING	Ø (MM)	ASGAT (MM)	AANTAL SEGMENTEN	SEGMENT DIKTE (MM)	PRIJS (EXCL. BTW IN EUR)
310064	BX13	115	22,23	8	2,4	
310058	BX13	125	22,23	9	2,4	
311582	BX13 XLOCK	125	XLOCK	9	2,4	
310522	BX13	140	22,23	10	2,4	
310625	BX13	150	22,23	11	2,4	
310609	BX13	180	22,23	13	2,4	
310044	BX13	230	22,23	15	2,6	
311704	BX13 COMFORT	230	22,23	15	2,6	



ZAGEN

BETON

MASTER BGM



EN 12413 compliant

MADE IN GERMANY

LASER gelast

BESCHRIJVING

- Premium diamantzaagblad
- Segmenthoogte: 13 mm
- hoge mogelijke standtijd en snijvriendelijkheid
- trillingsarme snede

TOEPASSING

Gewapend beton	✓✓	Uitgewassen beton	✓
Beton/Betonproducten	✓✓	Kalkzandsteen	✓
Metselwerk/Baksteen	✓✓	Zandsteen	✓
Dakpan	✓✓	Graniet/Natuursteen	✓

ART.-NR.	BESCHRIJVING	Ø (MM)	ASGAT (MM)	AANTAL SEGMENTEN	SEGMENT DIKTE (MM)	PRIJS (EXCL. BTW IN EUR)
310830	BGM	115	22,23	8	2,4	
310538	BGM	125	22,23	9	2,4	
311066	BGM	150	22,23	11	2,6	
310539	BGM	230	22,23	15	2,6	

MASTER BSE



EN 12413 compliant

MADE IN GERMANY FROM Ø230

LASER gelast

BESCHRIJVING

- Premium diamantzaagblad
- Segmenthoogte: 10 mm

TOEPASSING

Beton/Betonproducten	✓✓	Uitgewassen beton	✓
Metselwerk/Baksteen	✓✓	Kalkzandsteen	✓
Dakpan	✓✓	Zandsteen	✓
Gewapend beton	✓	Graniet/Natuursteen	✓

ART.-NR.	BESCHRIJVING	Ø (MM)	ASGAT (MM)	AANTAL SEGMENTEN	SEGMENT DIKTE (MM)	PRIJS (EXCL. BTW IN EUR)
310365	BSE	115	22,23	8	2,2	
310024	BSE	125	22,23	9	2,2	
310366	BSE	150	22,23	10	2,3	
310367	BSE	180	22,23	14	2,6	
310025	BSE	230	22,23	15	2,6	

SOLID BCS



EN 12413 compliant

BESCHRIJVING

- Standaard diamantzaagblad
- Segmenthoogte: 10 mm
- gesinterde segmenten
- Groevensegment

TOEPASSING

Beton/Betonproducten	✓	Dakpan	✓
Metselwerk/Baksteen	✓	Kalkzandsteen	✓

ART.-NR.	BESCHRIJVING	Ø (MM)	ASGAT (MM)	AANTAL SEGMENTEN	SEGMENT DIKTE (MM)	PRIJS (EXCL. BTW IN EUR)
310989	BCS	115	22,23	8	2,4	
310990	BCS	125	22,23	9	2,4	
310991	BCS	180	22,23	13	2,8	
310992	BCS	230	22,23	18	3,0	

SHOXX®

POWER INSIDE

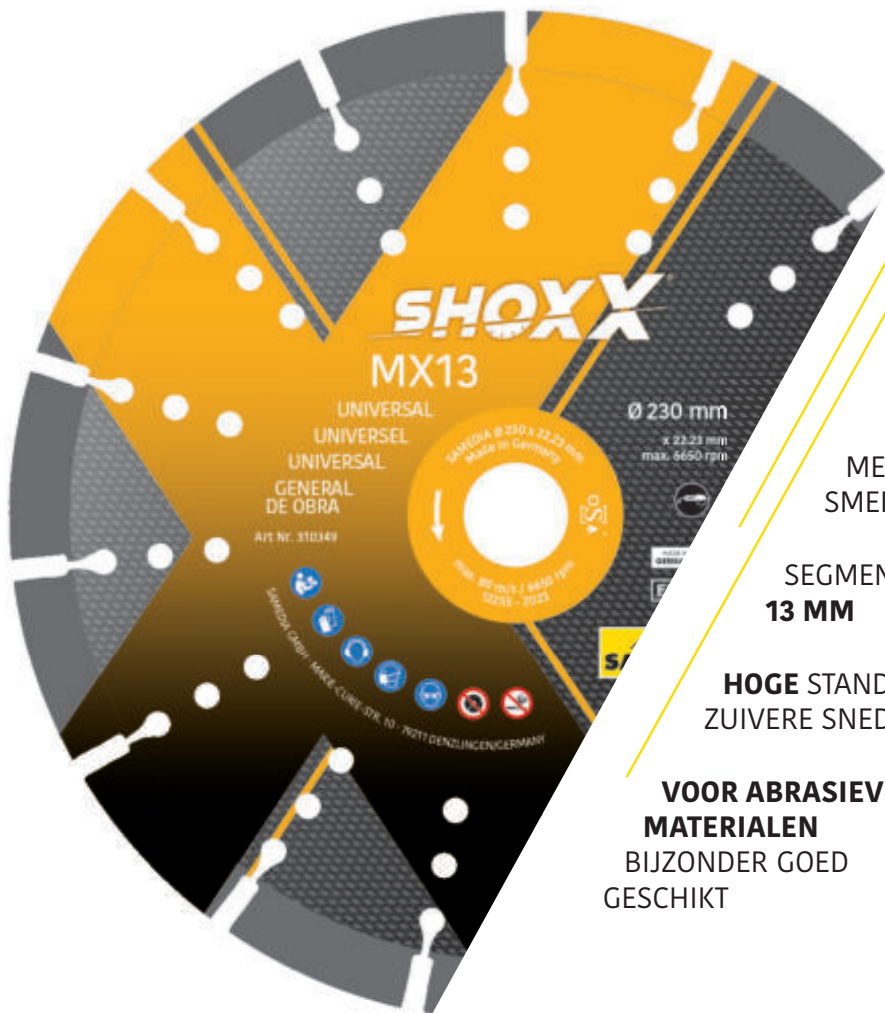
MX13 **HIGH-END
DIAMANTZAAGBLAD****MET SHOXX-
SMEEDSEGMENTEN****SEGMENTHOOGTE:
13 MM****HOGE STANDTIJD EN
ZUIVERE SNEDE****VOOR ABRASIEVE
MATERIALEN
BIJZONDER GOED
GESCHIKT****ZAGEN****BETON****UNIVERSEEL**EN 12413
compliant

ART.-NR.	BESCHRIJVING	Ø (MM)	ASGAT (MM)	AANTAL SEGMENTEN	SEGMENT DIKTE (MM)	PRIJS (EXCL. BTW IN EUR)
310345	MX13	115	22,23	8	2,4	
310346	MX13	125	22,23	9	2,6	
310617	MX13	140	22,23	10	2,6	
310347	MX13	150	22,23	11	2,6	
310348	MX13	180	22,23	13	2,4	
310349	MX13	230	22,23	16	2,6	

TOEPASSING

Gewapend beton	✓✓
Beton/Betonproducten	✓✓
Metselwerk/Baksteen	✓✓
Dakpan	✓✓
Kalkzandsteen	✓✓
Zandsteen	✓✓
Dekvloer	✓✓
Uitgewassen beton	✓
Asfalt	✓

MASTER // MST



XLOCK

 EN 12413 compliant

MADE IN GERMANY 

LASER gelast 

BESCHRIJVING

- Premium diamantzaagblad
- Segmenthoogte: 11 mm
- universeel scala van toepassingen

TOEPASSING

Beton/Betonproducten	✓✓	Uitgewassen beton	✓
Metselwerk/Baksteen	✓✓	Kalkzandsteen	✓
Dakpan	✓✓	Zandsteen	✓
Gewapend beton	✓		

ART.-NR.	BESCHRIJVING	Ø (MM)	ASGAT (MM)	AANTAL SEGMENTEN	SEGMENT DIKTE (MM)	PRIJS (EXCL. BTW IN EUR)
300009	MST	115	22,23	7	2,4	
300055	MST	125	22,23	8	2,4	
311583	MST XLOCK	125	XLOCK	8	2,4	
310045	MST	150	22,23	11	2,4	
310368	MST	180	22,23	12	2,4	
310783	MST	200	22,23	12	2,6	
300010	MST	230	22,23	15	2,6	

MASTER // MTT



 EN 12413 compliant

BESCHRIJVING

- Premium diamantzaagblad
- Segmenthoogte: 10 mm
- met gesloten turborand
- voor haakse slijpers en sleuvenfreesmachines

TOEPASSING

Beton/Betonproducten	✓✓	Dakpan	✓✓
Metselwerk/Baksteen	✓✓	Kalkzandsteen	✓

ART.-NR.	BESCHRIJVING	Ø (MM)	ASGAT (MM)	AANTAL SEGMENTEN	SEGMENT DIKTE (MM)	PRIJS (EXCL. BTW IN EUR)
300092	MTT	115	22,23	1	2,2	
300011	MTT	125	22,23	1	2,2	
310046	MTT	150	22,23	1	2,2	
311059	MTT	180	22,23	1	2,6	
300056	MTT	230	22,23	1	2,6	

TECHNIC

MSE



 EN 12413 compliant

BESCHRIJVING

- Professioneel diamantzaagblad
- Segmenthoogte: 12 mm

TOEPASSING

Beton/Betonproducten	✓✓	Dakpan	✓
Kalkzandsteen	✓✓	Zandsteen	✓
Metselwerk/Baksteen	✓		

ART.-NR.	BESCHRIJVING	Ø (MM)	ASGAT (MM)	AANTAL SEGMENTEN	SEGMENT DIKTE (MM)	PRIJS (EXCL. BTW IN EUR)
310019	MSE	115	22,23	8	2,4	
310020	MSE	125	22,23	9	2,4	
310073	MSE	150	22,23	10	2,6	
310028	MSE	180	22,23	14	2,6	
310021	MSE	230	22,23	16	2,8	

TECHNIC

UST



 EN 12413 compliant

BESCHRIJVING

- Professioneel diamantzaagblad
- Segmenthoogte: 10 mm

TOEPASSING

Beton/Betonproducten	✓✓	Kalkzandsteen	✓✓
Dakpannen	✓✓	Abrasief beton	✓
Metselwerk	✓✓		

ART.-NR.	BESCHRIJVING	Ø (MM)	ASGAT (MM)	AANTAL SEGMENTEN	SEGMENT DIKTE (MM)	PRIJS (EXCL. BTW IN EUR)
311187	UST	230	22,23	15	2,6	

TECHNIC

UCS



 EN 12413 compliant

BESCHRIJVING

- Professioneel diamantzaagblad
- Segmenthoogte: 10 mm

TOEPASSING

Metselwerk	✓✓
Beton/Betonproducten	✓
Kalkzandsteen	✓

ART.-NR.	BESCHRIJVING	Ø (MM)	ASGAT (MM)	AANTAL SEGMENTEN	SEGMENT DIKTE (MM)	PRIJS (EXCL. BTW IN EUR)
311210	UCS	115	22,23	10	1,6	
311211	UCS	125	22,23	10	1,8	
311212	UCS	150	22,23	10	2,4	
311213	UCS	180	22,23	14	2,4	
311214	UCS	230	22,23	16	2,6	



ZAGEN

UNIVERSEEL

TECHNIC // MES



EN 12413
compliant

BESCHRIJVING

- Professioneel diamantzaagblad
- Segmenthoogte: 10 mm
- universele bouwplaatsschijf
- levering in baliedisplay van 10 stuks

TOEPASSING

Beton/Betonproducten	✓
Metselwerk/Baksteen	✓
Dakpan	✓

ART.-NR.	BESCHRIJVING	Ø (MM)	ASGAT (MM)	AANTAL SEGMENTEN	SEGMENT DIKTE (MM)	PRIJS (EXCL. BTW IN EUR)
310582	MES	115	22,23	9	1,8	
310583	MES	125	22,23	10	1,8	
310584	MES	230	22,23	16	2,4	

SOLID // MSS



EN 12413
compliant

BESCHRIJVING

- Standaard diamantzaagblad
- Segmenthoogte: 8 mm
- gesinterde segmenten
- Bloksegment

TOEPASSING

Beton/Betonproducten	✓
Metselwerk/Baksteen	✓

ART.-NR.	BESCHRIJVING	Ø (MM)	ASGAT (MM)	AANTAL SEGMENTEN	SEGMENT DIKTE (MM)	PRIJS (EXCL. BTW IN EUR)
311381	MSS	105	22,23/16	8	1,8	
310977	MSS	115	22,23/16	8	2,0	
310978	MSS	125	22,23	9	2,0	
310979	MSS	180	22,23	13	2,4	
310980	MSS	230	22,23	16	2,4	

SOLID // MTS



EN 12413
compliant

BESCHRIJVING

- Standaard diamantzaagblad
- Segmenthoogte: 7 mm
- direct gesinterd
- met gesloten turborand

TOEPASSING

Beton/Betonproducten	✓
Metselwerk/Baksteen	✓

ART.-NR.	BESCHRIJVING	Ø (MM)	ASGAT (MM)	AANTAL SEGMENTEN	SEGMENT DIKTE (MM)	PRIJS (EXCL. BTW IN EUR)
310981	MTS	115	22,23	1	2,4	
310982	MTS	125	22,23	1	3,0	
310983	MTS	180	22,23	1	3,0	
310984	MTS	230	22,23	1	3,2	

MASTER // **TPM** OS[®] EN 12413
compliantMADE IN
GERMANY LASER gelast **BESCHRIJVING**

- Premium voegenfrees
- Segmenthoogte: 9 mm
- voor voegenfrees, zaagdikte 6 en 8 mm
- optimale kernbescherming door ingesoldeerde beschermingssegmenten
- zeer hoge standtijd

TOEPASSING

Kalkzandsteen	✓✓
	✓✓
Abrasieve cementvoegen	✓✓
Schelp kalksteen	✓✓

ART.-NR.	BESCHRIJVING	Ø (MM)	ASGAT (MM)	AANTAL SEGMENTEN	SEGMENT DIKTE (MM)	PRIJS (EXCL. BTW IN EUR)
310227	TPM	115	22,23	8	6,0	
310470	TPM	115	22,23	8	8,0	
310180	TPM	125	22,23	8	6,0	
310453	TPM	125	22,23	8	8,0	

TECHNIC // **TPT** OS[®] EN 12413
compliantLASER gelast **BESCHRIJVING**

- Professional diamant-frees
- Segmenthoogte: 10 mm
- voor voegfrees, snijbreedtes 6,4 en 10 mm

TOEPASSING

Kalkzandsteen	✓
	✓
Abrasieve cementvoegen	✓
Schelp kalksteen	✓

ART.-NR.	BESCHRIJVING	Ø (MM)	ASGAT (MM)	AANTAL SEGMENTEN	SEGMENT DIKTE (MM)	PRIJS (EXCL. BTW IN EUR)
310252	TPT	115	22,23	9	6,4	
311387	TPT	115	22,23	10	10,0	
310253	TPT	125	22,23	10	6,4	
311388	TPT	125	22,23	12	10,0	

**ZAGEN**

UNIVERSEEL

SHOXX
POWER INSIDE

GX13 SILENCIO

MET GELUIDSREDUCTIE!



**HIGH-END
DIAMANTZAAGBLAD**

**MET SHOXX-
SMEEDSEGMENTEN**

**SEGMENTHOOGTE:
13 MM**

**TRILLINGSARME &
ZUIVERE SNEDE**

**MAXIMALE
GELUIDDEMPING
DOOR SILENCIO
„SANDWICH“ KERN**



TOEPASSING

Beton/Betonproducten	✓✓	Gewapend beton	✓	Dakpan	✓
Graniet/Natuursteen	✓✓	Uitgewassen beton	✓	Kwartsiet	✓
Porfier	✓✓	Metselwerk/Baksteen	✓	Kalksteen/Travertijn	✓

* SILENCIO = aanzienlijke geluidsreductie van ca. 80% vergeleken met massieve kern in standaard uitvoering.

ART.-NR.	BESCHRIJVING	Ø (MM)	ASGAT (MM)	AANTAL SEGMENTEN	SEGMENT DIKTE (MM)	PRIJS (EXCL. BTW IN EUR)
310083	GX13 Silencio	230	22,23	15	2,6	

SHOXX

POWER INSIDE

GX13



 EN 12413 compliant

MADE IN GERMANY 

LASER gelast 

BESCHRIJVING

- High-End diamantzaagblad met SHOXX-smeedsegmenten
- Segmenthoogte: 13 mm
- hoge standtijd en snijvriendelijkheid
- trillingsarme en zuivere snede
- vooral geschikt voor tafelzagen

TOEPASSING

Beton/Betonproducten	✓✓	Uitgewassen beton	✓
Graniet/Natuursteen	✓✓	Metselwerk/Baksteen	✓
Porfier	✓✓	Kwartsiet	✓
Dakpan	✓✓	Kalksteen/Travertijn	✓
Gewapend beton	✓		

ART.-NR.	BESCHRIJVING	Ø (MM)	ASGAT (MM)	AANTAL SEGMENTEN	SEGMENT DIKTE (MM)	PRIJS (EXCL. BTW IN EUR)
300106	GX13	230	22,23	16	2,6	

MASTER

GSM SILENCIO

MET GELUIDSREDUCTIE!



 EN 12413 compliant

MADE IN GERMANY 

LASER gelast 

BESCHRIJVING

- Premium diamantzaagblad
- Segmenthoogte: 11 mm
- maximale geluiddemping door SILENCIO „sandwich“ kern

TOEPASSING

Gewapend beton	✓	Graniet/Natuursteen	✓
Uitgewassen beton	✓	Kalksteen/Travertijn	✓
Beton/Betonproducten	✓	Porfier	✓
Metselwerk/Baksteen	✓		

* SILENCIO = aanzienlijke geluidsreductie van ca. 80% vergeleken met massieve kern in standaard uitvoering.

ART.-NR.	BESCHRIJVING	Ø (MM)	ASGAT (MM)	AANTAL SEGMENTEN	SEGMENT DIKTE (MM)	PRIJS (EXCL. BTW IN EUR)
311061	GSM Silencio	125	22,23	8	2,6	
311043	GSM Silencio	230	22,23	15	2,6	



ZAGEN

GRANIEL

MASTER // GTM



EN 12413 compliant

BESCHRIJVING

- Premium diamantzaagblad
- Segmenthoogte: 10 mm
- met gesloten turborand
- voor precieze sneden met haakse slijpers en op tafelzagen

TOEPASSING

Dakpan	✓✓	Graniet/Natuursteen	✓
Beton/Betonproducten	✓	Kalksteen/Travertijn	✓
Metselwerk/Baksteen	✓	Porfier	✓
Kwartsiet	✓		

ART.-NR.	BESCHRIJVING	Ø (MM)	ASGAT (MM)	AANTAL SEGMENTEN	SEGMENT DIKTE (MM)	PRIJS (EXCL. BTW IN EUR)
310237	GTM	115	22,23	1	2,2	
310238	GTM	125	22,23	1	2,2	
310590	GTM	180	22,23	1	2,4	
310239	GTM	230	22,23	1	2,6	

MASTER // TSM



BESCHRIJVING

- Premium zaagblad en voorbereidingsschijf
- Segmenthoogte: 9 mm
- voor vlakke sneden en afschuiven

TOEPASSING

Graniet/Natuursteen	✓✓	Kalksteen/Travertijn	✓
Beton/Betonproducten	✓	Porfier	✓
Kwartsiet	✓		

ART.-NR.	BESCHRIJVING	Ø (MM)	ASGAT (MM)	AANTAL SEGMENTEN	SEGMENT DIKTE (MM)	PRIJS (EXCL. BTW IN EUR)
310591	TSM	125	M14	1	3,0	
310592	TSM	230	M14	1	3,0	

MASTER // GKM



BESCHRIJVING

- Premium diamant-curveschijf
- Segmenthoogte: 8 mm
- ideaal voor het aanpassen van terras- en stoeptegels

TOEPASSING

Beton/Betonproducten	✓
Dakpan	✓
Graniet/Natuursteen	✓

ART.-NR.	BESCHRIJVING	Ø (MM)	ASGAT (MM)	AANTAL SEGMENTEN	SEGMENT DIKTE (MM)	PRIJS (EXCL. BTW IN EUR)
311028	GKM	125	22,23	9	2,6	
311029	GKM	180	22,23	15	2,6	

SHOXX®

POWER INSIDE

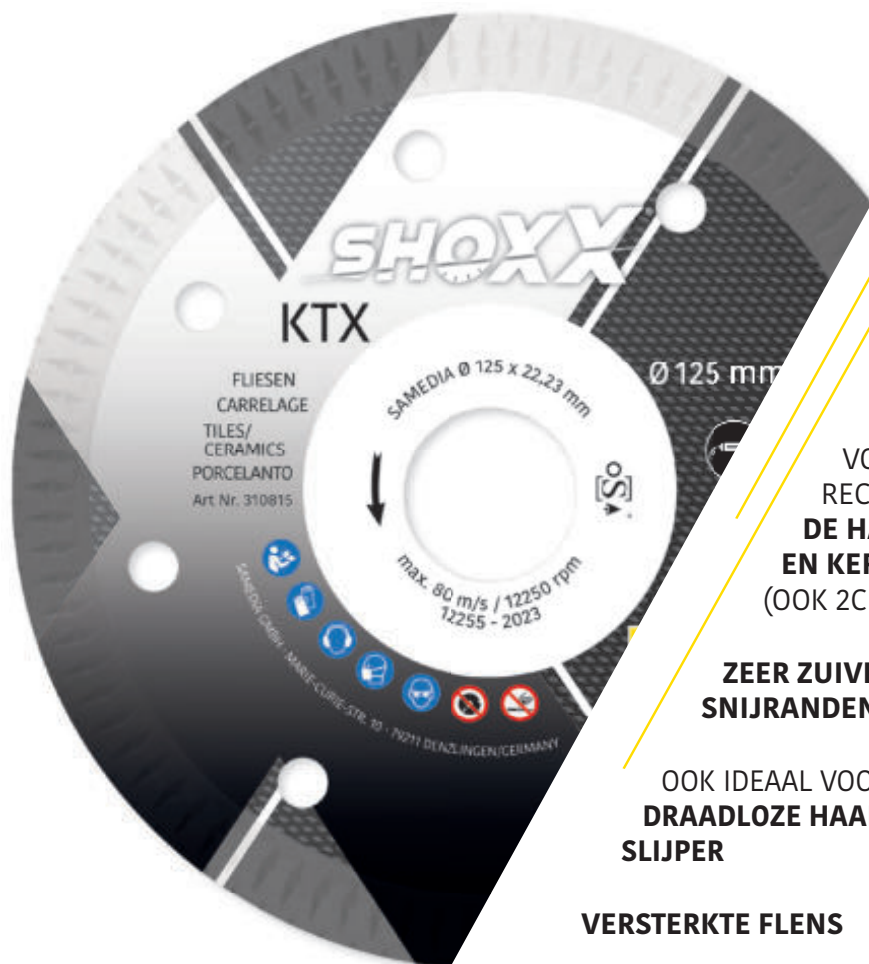
KTX **HIGH-END DIAMANT-
ZAAGBLAD**SEGMENTHOOGTE:
10 MMVOOR EEN SNELLE EN
RECHTE ZAAGSNEDE IN
**DE HARDSTE TEGELS
EN KERAMIEK**
(OOK 2CM DIK)**ZEER ZUIVERE
SNIJRANDE**OOK IDEAAL VOOR
**DRAADLOZE HAAKSE
SLIJPER****VERSTERKTE FLENS****ZAGEN**

GRANIEET

TEGELS

 **EN 12413**
compliant**TOEPASSING**

Fijnsteengoed	✓✓	Kunststeen/Marmer	✓✓
Tegels	✓✓	Kalksteen/Travertijn	✓
Geglazuurde ovenbaksteen	✓✓	Roestvrij staal	✓
Graniet/Natuursteen	✓✓		

ART.-NR.	BESCHRIJVING	Ø (MM)	ASGAT (MM)	AANTAL SEGMENTEN	SEGMENT DIKTE (MM)	PRIJS (EXCL. BTW IN EUR)
310814	KTX	115	22,23	1	1,3	
310815	KTX	125	22,23	1	1,3	

SHOXX®

POWER INSIDE

KVX



EN 12413 compliant

BESCHRIJVING

- High-End diamantzaagblad
- Segmenthoogte: 8 mm
- droog en nat toepasbaar
- zeer zuivere snijranden
- voor haakse slijpers en snijtafels

TOEPASSING

Fijnsteengoed	✓✓	Kalksteen/Travertijn	✓
Tegels	✓✓	Kunststeen/Marmer	✓
Geglazuurde ovenbaksteen	✓✓	Roestvrij staal	✓
Graniet/Natuursteen	✓		

ART.-NR.	BESCHRIJVING	Ø (MM)	ASGAT (MM)	AANTAL SEGMENTEN	SEGMENT DIKTE (MM)	PRIJS (EXCL. BTW IN EUR)
311025	KVX	115	22,23	1	1,5	
311026	KVX	125	22,23	1	1,5	
311078	KVX	150	25,4/22,23	1	1,6	
311081	KVX	230	22,23	1	1,6	

MASTER

KTM



XLOCK

EN 12413 compliant

BESCHRIJVING

- Premium diamantzaagblad
- Segmenthoogte: 10 mm
- versterkte flens
- met snijstabiliteit en rustig lopend
- snelle en zuivere snede

TOEPASSING

Fijnsteengoed	✓✓	Kunststeen/Marmer	✓✓
Tegels	✓✓	Kalksteen/Travertijn	✓
Geglazuurde ovenbaksteen	✓✓	Roestvrij staal	✓
Graniet/Natuursteen	✓✓		

ART.-NR.	BESCHRIJVING	Ø (MM)	ASGAT (MM)	AANTAL SEGMENTEN	SEGMENT DIKTE (MM)	PRIJS (EXCL. BTW IN EUR)
330016	KTM	115	22,23	1	1,4	
330017	KTM	125	22,23	1	1,4	
311584	KTM XLOCK	125	XLOCK	1	1,4	
330024	KTM	230	22,23	1	1,6	

MASTER

KCM



XLOCK

 EN 12413 compliant

BESCHRIJVING

- Premium diamantzaagblad
- Segmenthoogte: 7 mm
- gesloten rand
- zuivere snede

TOEPASSING

Fijnsteengoed	✓✓	Kunststeen/Marmer	✓
Tegels	✓✓	Kalksteen/Travertijn	✓
Geglazuurde ovenbaksteen	✓✓	Roestvrij staal	✓
Graniet/Natuursteen	✓		

ART.-NR.	BESCHRIJVING	Ø (MM)	ASGAT (MM)	AANTAL SEGMENTEN	SEGMENT DIKTE (MM)	PRIJS (EXCL. BTW IN EUR)
300001	KCM	115	22,23	1	1,5	
300002	KCM	125	22,23	1	1,5	
311585	KCM XLOCK	125	XLOCK	1	1,5	
310015	KCM	150	25,4/22,23	1	1,5	
300005	KCM	230	22,23	1	1,6	

MASTER

KJM

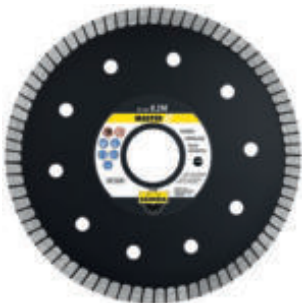

 EN 12413 compliant

BESCHRIJVING

- Premium diamantzaagblad
- Segmenthoogte: 7 mm
- met versterkte flens (tot Ø 230 mm)
- extra dunne turborand
- snelle en zuivere snede

TOEPASSING

Fijnsteengoed	✓✓	Kunststeen/Marmer	✓✓
Tegels	✓✓	Kalksteen/Travertijn	✓
Geglazuurde ovenbaksteen	✓✓	Roestvrij staal	✓
Graniet/Natuursteen	✓✓		

ART.-NR.	BESCHRIJVING	Ø (MM)	ASGAT (MM)	AANTAL SEGMENTEN	SEGMENT DIKTE (MM)	PRIJS (EXCL. BTW IN EUR)
310626	KJM	115	22,23	1	1,4	
310627	KJM	125	22,23	1	1,4	
311224	KJM	180	22,23	1	1,5	
310630	KJM	230	22,23	1	1,6	



ZAGEN

TEGELS

TECHNIC

KTT



EN 12413 compliant

BESCHRIJVING

- Professioneel diamantzaagblad
- Segmenthoogte 10mm
- gesloten rand
- zuivere zaagsnede

TOEPASSING

- Tegels
- Fijnsteengoed

ART.-NR.	BESCHRIJVING	Ø (MM)	ASGAT (MM)	AANTAL SEGMENTEN	SEGMENT DIKTE (MM)	PRIJS (EXCL. BTW IN EUR)
311661	KTT	115	22,23	1	1,4	
311662	KTT	125	22,23	1	1,4	

TECHNIC

KCT



EN 12413 compliant

BESCHRIJVING

- Professioneel diamantzaagblad
- Segmenthoogte: 7 mm
- gesloten rand
- zuivere snede
- niet geschikt voor fijnsteengoed en hardgebakken tegels

TOEPASSING

- Tegels

ART.-NR.	BESCHRIJVING	Ø (MM)	ASGAT (MM)	AANTAL SEGMENTEN	SEGMENT DIKTE (MM)	PRIJS (EXCL. BTW IN EUR)
330008	KCT	115	22,23	1	1,6	
330009	KCT	125	22,23	1	1,6	
330012	KCT	230	22,23	1	1,6	

SOLID

TCS



EN 12413 compliant

BESCHRIJVING

- Standaard diamantzaagblad
- Segmenthoogte: 8 mm
- extra dunne deklaag
- voor zuivere sneden

TOEPASSING

- Tegels

ART.-NR.	BESCHRIJVING	Ø (MM)	ASGAT (MM)	AANTAL SEGMENTEN	SEGMENT DIKTE (MM)	PRIJS (EXCL. BTW IN EUR)
311237	TCS	115	22,23	1	1,2	

SOLID

KCS 



EN 12413 compliant

BESCHRIJVING

- Standaard diamantzaagblad
- Segmenthoogte: 6 mm
- direct gesinterd
- gesloten rand

TOEPASSING

Tegels 

ART.-NR.	BESCHRIJVING	Ø (MM)	ASGAT (MM)	AANTAL SEGMENTEN	SEGMENT DIKTE (MM)	PRIJS (EXCL. BTW IN EUR)
310985	KCS	115	22,23	1	2,0	
310986	KCS	125	22,23	1	2,0	
310987	KCS	180	22,23	1	2,8	
310988	KCS	230	22,23	1	3,0	

MASTER

PROFI-SETS 

VOOR TEGELSLEGER

POS. 1 380813



SET-COMPONENTEN

POS. 1 (380813)

- 4 stuks DBV Ø 20/38/45/65mm
- 1x diamantzaagblad KTM (Ø125x22,23)
- 1x diamant-komslijpschijf Z-A5 (Ø125x22,23)

POS. 2 (380814)

- 5x DBV (Ø20/32/38/45/68 mm)
- 3x diamant-slijppads HSP (korrel 120/200/400)
- 1x diamantzaagblad KTM (Ø125x22,23)
- 1x diamant-komslijpschijf UBM (Ø125x22,23)

POS.	ART.-NR.	BESCHRIJVING	PRIJS (EXCL. BTW IN EUR)
1	380813	Professionele set Tegelsleger 1, 6 stuks.	
2	380814	Professionele set Tegelsleger 2, 10 stuks.	

Prijsvoordeel bij individuele aankoop!

POS. 2 380814



ZAGEN

TEGELS

SHOXX[®]

POWER INSIDE

KX13  **SILENCIO**

MET GELUIDSREDUCTIE!



**HIGH-END DIAMANT-
ZAAGBLAD**

MET **SHOXX-SMEED-
SEGMENTEN**

SEGMENTHOOGTE:
13 MM

**MAXIMALE GELU-
IDDEMPING DOOR
SILENCIO „SANDWICH“
KERN**

VOOR **HARD-GEBAK-
KEN KLINKERS**



TOEPASSING

Klinker/Hartbrandklinker	✓✓	Beton/Betonproducten	✓
Gewapend beton	✓	Leisteen	✓

ART.-NR.	BESCHRIJVING	Ø (MM)	ASGAT (MM)	AANTAL SEGMENTEN	SEGMENT DIKTE (MM)	PRIJS (EXCL. BTW IN EUR)
310143	KX13 Silencio	230	22,23	15	2,6	

* **SILENCIO** = aanzienlijke geluidsreductie van ca. 80% vergeleken met massieve kern in standaard uitvoering.



ZAGEN

SPECIAAL

SHOXX
POWER INSIDE

KX13 ◆◆◆◆◆◆◆◆◆◆



EN 12413 compliant

MADE IN GERMANY

LASER gelast

BESCHRIJVING

- High-End diamantzaagblad met SHOXX-smeedsegmenten
- Segmenthoogte: 13 mm
- voor hard-gebakken klinkers

TOEPASSING

Klinker/Hartbrandklinker	✓✓	Beton/Betonproducten	✓
Gewapend beton	✓	Leisteen	✓

ART-NR.	BESCHRIJVING	Ø (MM)	ASGAT (MM)	AANTAL SEGMENTEN	SEGMENT DIKTE (MM)	PRIJS (EXCL. BTW IN EUR)
310142	KX13	230	22,23	15	2,6	

SHOXX
POWER INSIDE

TX13 ◆◆◆◆◆◆◆◆◆◆



EN 12413 compliant

MADE IN GERMANY

LASER gelast

BESCHRIJVING

- High-End diamantzaagblad
- met SHOXX-smeedsegmenten
- Segmenthoogte: 13 mm
- trillingsarme & zuivere snede
- de universele diamantzaag-blad voor de bouw
- 3 Segmenttypes- 2 toepassingsklassen (Beton/Asfalt)

TOEPASSING

Gewapend beton	✓✓
Beton/Betonproducten	✓✓
Dekvloer	✓✓
Asfalt	✓✓

ART-NR.	BESCHRIJVING	Ø (MM)	ASGAT (MM)	AANTAL SEGMENTEN	SEGMENT DIKTE (MM)	PRIJS (EXCL. BTW IN EUR)
310910	TX13	230	22,23	15	2,6	

MASTER

VFM ◆◆◆◆◆◆◆◆◆◆



EN 12413 compliant

BESCHRIJVING

- Premium V-groef-frees
- Segmenthoogte: 12 mm
- voor reparatie van scheuren
- Segmentbreedte 9,5 mm
- Segmenthoogte 12 mm puntig
- alleen voor nat snijden

TOEPASSING

Gewapend beton	✓✓	Zandsteen	✓✓
Beton/Betonproducten	✓✓	Dekvloer	✓✓
Kalkzandsteen	✓✓	Asfalt	✓✓

ART-NR.	BESCHRIJVING	Ø (MM)	ASGAT (MM)	AANTAL SEGMENTEN	SEGMENT DIKTE (MM)	PRIJS (EXCL. BTW IN EUR)
310413	VFM	125	22,23	9	12,0	
310414	VFM	230	25,40	16	12,0	

MASTER PVM



EN 12413 compliant

BESCHRIJVING

- Premium diamantgereedschap
- Segmenthoogte: 3 mm
- Combinatiegereedschap voor snijden en afschuiven
- vacuümgesoldeerde diamantvoering
- 20° afschuining

TOEPASSING

Gietijzer	✓✓
PVC-/KG-/HT-buizen	✓✓
Kunststof/GfK	✓✓

ART.-NR.	BESCHRIJVING	Ø (MM)	ASGAT (MM)	AANTAL SEGMENTEN	SEGMENT DIKTE (MM)	PRIJS (EXCL. BTW IN EUR)
310685	PVM	125	22,23	9	3,0	

MASTER RFS



3-DELIGE SET

BESCHRIJVING

- Premium buizenzaag (125 en 230 mm)
- voor het snijden en afschuiven van thermisch gevoelige PP-/PE- of PVC-afvoerbuizen
- met kogellager-tastrol voor optimale geleiding

SET-COMPONENTEN

- RFS-Zaagbladen
- RFS-fasefrees met HM-snijvlakken voor zuivere fase 20°
- RFS-aftastrol kogelgelagerd M14

TOEPASSING

PP-/PE-/PVC-buizen	✓✓
Kunststof/GfK	✓✓

ART.-NR.	BESCHRIJVING	PRIJS (EXCL. BTW IN EUR)
390724	RFS-Set Ø125 mm M14 3-delig	
311514	Onderdeel RFS-Set Ø125: zaagblad	
311515	Onderdeel RFS-Set Ø125: schuurfrees	
311516	Onderdeel RFS-Set Ø125: tastrol	
311723	RFS-Set 230 mm M14 3-delig	
311724	Onderdeel RFS-Set Ø230: zaagblad	
311725	Onderdeel RFS-Set Ø230: schuurfrees	
311726	Onderdeel RFS-Set Ø230: tastrol	

MASTER UVM



EN 12413 compliant

BESCHRIJVING

- vacuümgesoldeerde Allcut diamantzaagblad
- Segmenthoogte: 3 mm
- voor universeel gebruik

TOEPASSING

Gietijzer	✓✓	Beton/Betonproducten	✓
PVC-/KG-/HT-buizen	✓✓	Metselwerk/Baksteen	✓
Kunststof/GfK	✓✓	Dakpan	✓
Metaal/staal	✓	Hout/Laminaat	✓

ART.-NR.	BESCHRIJVING	Ø (MM)	ASGAT (MM)	AANTAL SEGMENTEN	SEGMENT DIKTE (MM)	PRIJS (EXCL. BTW IN EUR)
310795	UVM	115	22,23	9	3,0	
310796	UVM	125	22,23	10	3,0	
310797	UVM	230	22,23	16	3,0	

MASTER // UTM



EN 12413 compliant

BESCHRIJVING

- vacuümgesoldeerde Premium-diamantdoorslijpschijf voor metaal
- extra dunne uitvoering voor snel en zuiver snijden
- meer prestatie met max. 1.000 sneden = 30 x meer in vergelijking met traditionele doorslijpschijven
- meer comfort door gelijkblijvende snijdiepte, geen diameterverlies
- meer veiligheid door weinig rondvliegende vonken

TOEPASSING

Metaal/staal	✓✓
Gietijzer	✓✓
Roestvrij staal	✓
PVC-/KG-/HT-buizen	✓
Kunststof/GfK	✓

ART.-NR.	BESCHRIJVING	Ø (MM)	ASGAT (MM)	AANTAL SEGMENTEN	SEGMENT DIKTE (MM)	PRIJS (EXCL. BTW IN EUR)
311793	UTM	115	22,23	1	1,5	
311794	UTM	125	22,23	1	1,5	
311796	UTM	230	22,23	1	1,5	

MASTER // HLK



BESCHRIJVING

- hardmetalen Premium Allcut diamantzaagblad
- Segmenthoogte: 1 mm
- voor een zuivere en snelle snede
- extra dun
- weinig stof
- duurzaam
- ideaal voor draadloze haakse slijpers

TOEPASSING

PVC-/KG-/HT-buizen	✓✓
PP-/PE-/PVC-buizen	✓✓
Kunststof/GfK	✓✓
Hout/Laminaat	✓✓

ART.-NR.	BESCHRIJVING	Ø (MM)	ASGAT (MM)	AANTAL SEGMENTEN	SEGMENT DIKTE (MM)	PRIJS (EXCL. BTW IN EUR)
320027	HLK	115	22,23	8	1,0	
320023	HLK	125	22,23	9	1,0	
320028	HLK	230	22,23	16	2,5	

MASTER // UGM



BESCHRIJVING

- elektrolytisch verzinkte Premium diamantzaagblad
- Segmenthoogte: 3 mm
- gemonteerde flens voorop één lijn liggend snijden
- zeer snijvriendelijk
- zuivere snijranden
- Diamantvoering aan beide zijden

TOEPASSING

Tegels	✓✓	Beton/Betonproducten	✓
Kunststeen/Marmer	✓✓	Graniet/Natuursteen	✓
Kunststof/GfK	✓✓	Metaal/staal	✓
Glas/Glasvezel	✓✓		

ART.-NR.	BESCHRIJVING	Ø (MM)	ASGAT (MM)	AANTAL SEGMENTEN	SEGMENT DIKTE (MM)	PRIJS (EXCL. BTW IN EUR)
311090	UGM	125	M14	1	2,0	
311091	UGM	230	M14	1	2,0	



ZAGEN

SPECIAAL

MASTER // TKE



 EN 12413 compliant

BESCHRIJVING

- Premium doorslijpschijf INOX
- zuivere en dunne snede met geringe braamvorming en blauw kleuring
- zwavelvrij, gene roestvorming door slijpstof op roestvrij staal

TOEPASSING

Metaal/staal	✓✓
Roestvrij staal	✓✓

ART.-NR.	BESCHRIJVING	Ø (MM)	ASGAT (MM)	VPE (STUK)	PRIJS (EXCL. BTW IN EUR)
380869	TKE	115 x 1,0	22,23	1 (doos van 10 suks)	
380870	TKE	125 x 1,0	22,23	1 (doos van 10 suks)	
320008	TKE	115 x 1,0	22,23	25	
320009	TKE	125 x 1,0	22,23	25	
320010	TKE	230 x 1,9	22,23	25	

* bij VPE 25 vindt de levering plaats in een doos

MASTER // TKM



 EN 12413 compliant

BESCHRIJVING

- Premium doorslijpschijf METAAL
- stabiele snede in sterkere materialen

TOEPASSING

Metaal/staal	✓✓
--------------	----

ART.-NR.	BESCHRIJVING	Ø (MM)	ASGAT (MM)	VPE (STUK)	PRIJS (EXCL. BTW IN EUR)
320003	TKM	115 x 2,5	22,23	25	
320004	TKM	125 x 2,5	22,23	25	
320005	TKM	230 x 3,0	22,23	25	

* bij VPE 25 vindt de levering plaats in een doos

MASTER // **SMT** 

EN 12413
compliant
BESCHRIJVING

- Premium schuurmopschijf
- veelzijdig toepasbare schuurmopschijf voor metaalbewerking
- lange levensduur, ook bij gebruik van steile randen in hoeken

TOEPASSINGMetaal/staal 

ART.-NR.	BESCHRIJVING	Ø (MM)	KORN	ASGAT (MM)	VPE (STUK)	PRIJS (EXCL. BTW IN EUR)
320011	SMT	115	40	22,23	10	
320012	SMT	115	60	22,23	10	
320013	SMT	115	80	22,23	10	
320014	SMT	125	40	22,23	10	
320015	SMT	125	60	22,23	10	
320016	SMT	125	80	22,23	10	

* bij VPE 10 vindt de levering plaats in een doos

TECHNIC // **GAV** **BESCHRIJVING**

- elektrolytisch verzinkte professioneel diamantzaagblad
- Segmenthoogte: 3 mm
- voor universeel gebruik
- zeer snijvriendelijk
- zuivere snijranden
- ideaal voor het droog zagen van marmer

TOEPASSINGKunststeen/Marmer Kunststof/GfK Glas/Glasvezel 

ART.-NR.	BESCHRIJVING	Ø (MM)	ASGAT (MM)	AANTAL SEGMENTEN	SEGMENT DIKTE (MM)	PRIJS (EXCL. BTW IN EUR)
311020	GAV	115	22,23	14	2,3	
311021	GAV	125	22,23	12	2,3	
311022	GAV	180	22,23	18	2,6	
311023	GAV	230	22,23	22	2,8	

**ZAGEN****SPECIAAL**

**TOEPASSINGSSPEKTRUM
MOTORDOORSLIJPER**

MATERIAAL	BETON						UNIV.			ASFALT			SPECIAAL					
	RX13	UX17	XR20	BX13	BGM	BSE	MX13	MST	UST	AX13	ASM	AST	KX13	TX13	RFM	FSM	FSA	UVIM
	SHOXX			MASTER			SHOXX	MASTER	TECHNIC	SHOXX	MASTER	TECHNIC	SHOXX		MASTER			
Segmenthoogte	13	17	20	13	13	10	13	11	10	13	11	11	13	13	10	11	9	3
Diameter (mm)	300-400	300-400	350	300-400	300-400	300-400	300-400	300-400	300-400	300-400	300-400	300-400	300-400	300-400	350	300-400	300-400	300-400
Cataloguspagina	38	39	40	40	40	41	42	42	42	43	44	44	45	46	46	47	47	47
Gewapend beton	✓✓	✓✓	✓✓	✓✓	✓✓	✓	✓✓	✓						✓				
Uitgewassen beton	✓✓	✓✓	✓✓	✓✓	✓	✓	✓	✓										
Beton/Betonproducten	✓✓	✓✓	✓✓	✓✓	✓✓	✓✓	✓✓	✓✓	✓✓	✓	✓	✓	✓	✓✓	✓✓			✓
Metselwerk/Baksteen	✓✓	✓✓	✓✓	✓✓	✓✓	✓✓	✓✓	✓✓	✓✓									
Kalkzandsteen	✓	✓✓	✓✓	✓	✓	✓	✓✓	✓	✓✓									
Zandsteen	✓	✓✓	✓✓	✓	✓	✓	✓✓	✓										
Graniet/Natuursteen	✓	✓	✓	✓✓	✓	✓												
Porfier	✓	✓	✓	✓	✓	✓												
Dekvloer		✓	✓				✓			✓✓	✓	✓		✓	✓✓			
Asfalt		✓	✓				✓			✓✓	✓✓	✓✓		✓	✓✓			
Vers beton																✓✓	✓✓	
Klinkers/Hardgebakken klinkers													✓✓					
Metaal/staal	✓	✓	✓															✓
Kunststof/GfK																		✓



RX13



oSA EN 12413 compliant

MADE IN GERMANY

LASER gelast

BESCHRIJVING

- High-End diamantzaagblad met SHOXX-smeedsegmenten
- Segmenthoogte: 13 mm
- maximale snijsnelheid
- zuivere snede

TOEPASSING

Gewapend beton	✓✓	Zandsteen	✓
Uitgewassen beton	✓✓	Graniet/Natuursteen	✓
Beton/Betonproducten	✓✓	Porfier	✓
Metselwerk/Baksteen	✓✓	Metaal/staal	✓
Kalkzandsteen	✓		

ART.-NR.	BESCHRIJVING	Ø (MM)	ASGAT (MM)	AANTAL SEGMENTEN	SEGMENT DIKTE (MM)	PRIJS (EXCL. BTW IN EUR)
310621	RX13	300	20,00	20	2,8	
310608	RX13	300	22,23	18	2,8	
310622	RX13	300	25,40	20	2,8	
310528	RX13	350	20,00	21	3,0	
310529	RX13	350	25,40	21	3,0	
310623	RX13	400	20,00	24	3,2	
310624	RX13	400	25,40	24	3,2	

SHOXX®
POWER INSIDE

UX17 



HIGH-END
DIAMANTZAAGBLAD

MET **SHOXX-**
SMEEDSEGMENTEN

SEGMENTHOOGTE:
17 MM

HOOGST MOGELIJKE
STANDTIJD EN
SNIJVRIENDELIJKHEID

TRILLINGSARME &
ZUIVERE SNEDE

MAXIMUM
UNIVERSELE
INZETBAARHEID



ZAGEN

BETON



TOEPASSING

Gewapend beton	✓✓	Metselwerk/Baksteen	✓✓	Graniet/Natuursteen	✓	Asfalt	✓
Uitgewassen beton	✓✓	Kalkzandsteen	✓✓	Porfier	✓	Metaal/staal	✓
Beton/Betonproducten	✓✓	Zandsteen	✓✓	Dekvloer	✓		

ART.-NR.	BESCHRIJVING	Ø (MM)	ASGAT (MM)	AANTAL SEGMENTEN	SEGMENT DIKTE (MM)	PRIJS (EXCL. BTW IN EUR)
310138	UX17	300	20	19	2,8	
310139	UX17	300	25,4	19	2,8	
310140	UX17	350	20	22	3,0	
310141	UX17	350	25,4	22	3,0	
310200	UX17	400	20	25	3,2	
310201	UX17	400	25,4	25	3,2	

SHOXX
POWER INSIDE

XR20 ♦♦♦♦♦♦



EN 12413 compliant

MADE IN GERMANY

LASER gelast

BESCHRIJVING

- High-End diamant zaagblad met SHOXX-smeedsegmenten
- Segmenthoogte: 20 mm
- hoogst mogelijke standtijd en snijvriendelijkheid
- hoge standtijd en zuivere snede

TOEPASSING

Gewapend beton	✓✓	Graniet/Natuursteen	✓
Uitgewassen beton	✓✓	Porfier	✓
Beton/Betonproducten	✓✓	Dekvloer	✓
Metselwerk/Baksteen	✓✓	Asfalt	✓
Kalkzandsteen	✓✓	Metaal/staal	✓
Zandsteen	✓✓		

ART-NR.	BESCHRIJVING	Ø (MM)	ASGAT (MM)	AANTAL SEGMENTEN	SEGMENT DIKTE (MM)	PRIJS (EXCL. BTW IN EUR)
311628	XR20	350	20,00	42	3,2	
311629	XR20	350	25,40	42	3,2	

SHOXX
POWER INSIDE

BX13 ♦♦♦♦♦♦



EN 12413 compliant

MADE IN GERMANY

LASER gelast

BESCHRIJVING

- High-End diamantzaagblad met SHOXX-smeedsegmenten
- Segmenthoogte: 13 mm
- hoogst mogelijke standtijd en snijvriendelijkheid
- trillingsarme en zuivere snede

TOEPASSING

Gewapend beton	✓✓	Kalkzandsteen	✓
Uitgewassen beton	✓✓	Zandsteen	✓
Beton/Betonproducten	✓✓	Porfier	✓
Graniet/Natuursteen	✓✓		
Metselwerk/Baksteen	✓✓		

ART-NR.	BESCHRIJVING	Ø (MM)	ASGAT (MM)	AANTAL SEGMENTEN	SEGMENT DIKTE (MM)	PRIJS (EXCL. BTW IN EUR)
310763	BX13	300	20,00	20	2,8	
312052	BX13	300	22,23	20	2,8	
310065	BX13	300	25,4/20	20	2,8	
310048	BX13	350	20,00	21	3,0	
310049	BX13	350	25,4/20	21	3,0	
310050	BX13	350	30/25,4	21	3,0	
310067	BX13	400	20,00	24	3,2	
310057	BX13	400	25,4/20	24	3,2	

MASTER

BGM ♦♦♦♦♦♦



EN 12413 compliant

MADE IN GERMANY

LASER gelast

BESCHRIJVING

- Premium diamantzaagblad
- Segmenthoogte: 13 mm
- hoge mogelijke standtijd en snijvriendelijkheid
- trillingsarme snede

TOEPASSING

Gewapend beton	✓✓	Kalkzandsteen	✓
Beton/Betonproducten	✓✓	Zandsteen	✓
Metselwerk/Baksteen	✓✓	Graniet/Natuursteen	✓
Uitgewassen beton	✓	Porfier	✓

ART-NR.	BESCHRIJVING	Ø (MM)	ASGAT (MM)	AANTAL SEGMENTEN	SEGMENT DIKTE (MM)	PRIJS (EXCL. BTW IN EUR)
310831	BGM	300	20,00	18	2,8	
310832	BGM	300	25,40	18	2,8	
310540	BGM	350	20,00	21	3,0	
310541	BGM	350	25,40	21	3,0	
310833	BGM	400	20,00	24	3,2	
310834	BGM	400	25,40	24	3,2	

MASTER BSE



EN 12413 compliant

MADE IN GERMANY AB Ø230

LASER gelast

BESCHRIJVING

- Premium diamantzaagblad
- Segmenthoogte: 10 mm

TOEPASSING

Beton/Betonproducten	✓✓	Kalkzandsteen	✓
Metselwerk/Baksteen	✓✓	Zandsteen	✓
Gewapend beton	✓	Graniet/Natuursteen	✓
Uitgewassen beton	✓	Porfier	✓

ART.-NR.	BESCHRIJVING	Ø (MM)	ASGAT (MM)	AANTAL SEGMENTEN	SEGMENT DIKTE (MM)	PRIJS (EXCL. BTW IN EUR)
310026	BSE	300	20,00	20	2,8	
311368	BSE	300	22,23	20	28	
311057	BSE	300	25,40	20	2,8	
310090	BSE	350	20,00	24	3,0	
310027	BSE	350	25,40	24	3,0	
311058	BSE	400	20,00	26	3,2	
310120	BSE	400	25,40	26	3,2	

SHOXX

POWER INSIDE



EN 12413 compliant

MADE IN GERMANY

LASER gelast

MX13

BESCHRIJVING

- High-End diamantzaagblad met SHOXX-smeedsegmenten
- Segmenthoogte: 13 mm
- hoge standtijd en zuivere snede
- voor abrasieve materialen bijzonder goed geschikt

TOEPASSING

Gewapend beton	✓✓	Zandsteen	✓✓
Beton/Betonproducten	✓✓	Uitgewassen beton	✓
Metselwerk/Baksteen	✓✓	Dekvloer	✓
Kalkzandsteen	✓✓	Asfalt	✓

ART.-NR.	BESCHRIJVING	Ø (MM)	ASGAT (MM)	AANTAL SEGMENTEN	SEGMENT DIKTE (MM)	PRIJS (EXCL. BTW IN EUR)
310350	MX13	300	20	20	2,8	
310351	MX13	300	25,4	20	2,8	
310352	MX13	350	20	24	3,0	
310353	MX13	350	25,4	24	3,0	
310354	MX13	400	20	28	3,2	
310355	MX13	400	25,4	28	3,2	

MASTER MST

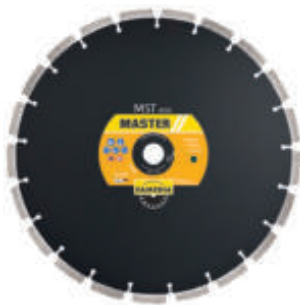

EN 12413 compliant

MADE IN GERMANY

LASER gelast

BESCHRIJVING

- Premium diamantzaagblad
- Segmenthoogte: 11 mm
- universeel scala van toepassingen

TOEPASSING

Beton/Betonproducten	✓✓	Uitgewassen beton	✓
Metselwerk/Baksteen	✓✓	Kalkzandsteen	✓
Gewapend beton	✓	Zandsteen	✓

ART.-NR.	BESCHRIJVING	Ø (MM)	ASGAT (MM)	AANTAL SEGMENTEN	SEGMENT DIKTE (MM)	PRIJS (EXCL. BTW IN EUR)
310369	MST	300	20,00	18	2,8	
310370	MST	300	25,40	18	2,8	
310371	MST	350	20,00	21	3,0	
310372	MST	350	25,40	21	3,0	
310373	MST	400	20,00	24	3,2	
310374	MST	400	25,40	24	3,2	



ZAGEN

BETON

UNIVERSEEL

TECHNIC // UST



 EN 12413
compliant

BESCHRIJVING

- Professioneel diamantzaagblad
- Segmenthoogte: 10 mm

TOEPASSING

Beton/Betonproducten	✓✓	Kalkzandsteen	✓✓
Dakpannen	✓✓	Abrasief beton	✓
Metselwerk	✓✓		

ART.-NR.	BESCHRIJVING	Ø (MM)	ASGAT (MM)	AANTAL SEGMENTEN	SEGMENT DIKTE (MM)	PRIJS (EXCL. BTW IN EUR)
310882	UST	300	20,00	20	2,8	
310883	UST	300	25,40	20	2,8	
311530	UST	300	30,00	20	2,8	
310878	UST	350	20,00	24	3,0	
310884	UST	350	25,40	24	3,0	
311531	UST	350	30,00	24	3,0	
310885	UST	400	20,00	24	3,2	
310886	UST	400	25,40	24	3,2	

SHOXX®
POWER INSIDE

AX13 ◆◆◆◆◆◆◆◆



HIGH-END
DIAMANTZAAGBLAD

MET **SHOXX-**
SMEEDSEGMENTEN

SEGMENTHOOGTE:
13 MM

HOGE STANDTIJD EN
SNIJVRIENDELIJKHEID

DIEPTEBESCHER-
MINGSEGMENTEN

TRILLINGSARME
SNEDE

IDEAAL VOOR MOTOR-
DOORSLIJPERS,
VOEGENZAAGMACHI-
NES **TOT 25 KW**



ZAGEN

UNIVERSEEL

ASFALT



TOEPASSING

Asfalt	✓✓
Dekvloer	✓✓
Beton/Betonproducten	✓

ART.-NR.	BESCHRIJVING	Ø (MM)	ASGAT (MM)	AANTAL SEGMENTEN	SEGMENT DIKTE (MM)	PRIJS (EXCL. BTW IN EUR)
310336	AX13	300	20	18	2,8	
310337	AX13	300	25,4	18	2,8	
310338	AX13	350	20	21	3,0	
310339	AX13	350	25,4	21	3,0	
310340	AX13	400	20	24	3,2	
310341	AX13	400	25,4	24	3,2	

MASTER // ASM



 EN 12413 compliant

MADE IN GERMANY 

LASER gelast 

BESCHRIJVING

- Premium diamantzaagblad
- Segmenthoogte: 11 mm
- Dieptebeschermingssegmenten
- ideaal voor motordoorlijpers, voegenzaagmachines tot 25 kW

TOEPASSING

Asfalt	✓✓
Dekvloer	✓
Beton/Betonproducten	✓

ART.-NR.	BESCHRIJVING	Ø (MM)	ASGAT (MM)	AANTAL SEGMENTEN	SEGMENT DIKTE (MM)	PRIJS (EXCL. BTW IN EUR)
310131	ASM	300	20	18	2,8	
300044	ASM	300	25,4	18	2,8	
310132	ASM	350	20	21	3,0	
300045	ASM	350	25,4	21	3,0	
310134	ASM	400	20	24	3,2	
300046	ASM	400	25,4	24	3,2	

TECHNIC // AST



 EN 12413 compliant

MADE IN GERMANY 

LASER gelast 

BESCHRIJVING

- Professioneel diamantzaagblad
- Segmenthoogte: 11 mm
- Dieptebeschermingssegmenten
- ideaal voor motordoorlijpers en voegenzaagmachines tot 7,5 kW

TOEPASSING

Asfalt	✓✓
Dekvloer	✓
Beton/Betonproducten	✓

ART.-NR.	BESCHRIJVING	Ø (MM)	ASGAT (MM)	AANTAL SEGMENTEN	SEGMENT DIKTE (MM)	PRIJS (EXCL. BTW IN EUR)
310075	AST	300	20,00	18	2,8	
310076	AST	350	25,4/20	21	3,0	
310072	AST	400	25,40	24	3,2	

SHOXX®
POWER INSIDE

KX13 

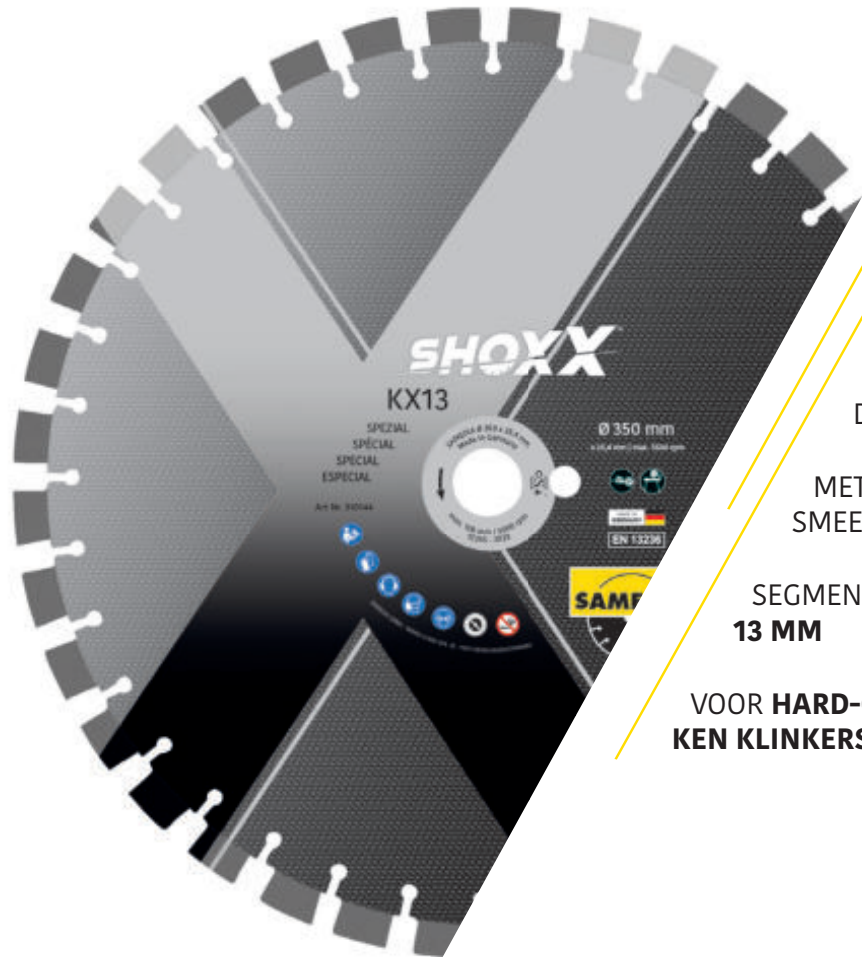

**HIGH-END
DIAMANTZAAGBLAD**

MET **SHOXX-
SMEEDSEGMENTEN**

SEGMENTHOOGTE:
13 MM

VOOR **HARD-GEBAK-
KEN KLINKERS**



ZAGEN



ASFALT

SPECIAAL



ART.-NR.	BESCHRIJVING	Ø (MM)	ASGAT (MM)	AANTAL SEGMENTEN	SEGMENT DIKTE (MM)	PRIJS (EXCL. BTW IN EUR)
310088	KX13	300	25,40	18	2,8	
310089	KX13	350	30/25,4	21	3,0	
310144*	KX13	350	25,40	36	3,0	
310535	KX13	400	25,40	24	3,0	

TOEPASSING

- Klinkers/Hard gebrande klinker 
- Beton/Betonproducten 

* SHOXX KX13/K 350x25,4 korte tand

SHOXX®

POWER INSIDE

TX13 ♦♦♦♦♦♦♦♦



EN 12413 compliant

MADE IN GERMANY

LASER gelast

BESCHRIJVING

- High-End diamantzaagblad met SHOXX-smeedsegmenten
- Segmenthoogte: 13 mm
- trillingsarme & zuivere snede
- de universele diamantzaagblad voor de bouw
- 3 Segmenttypes- 2 toepassingsklassen (Beton/Asfalt)

TOEPASSING

Beton/Betonproducten	✓✓
Gewapend beton	✓
Dekvloer	✓
Asfalt	✓

ART-NR.	BESCHRIJVING	Ø (MM)	ASGAT (MM)	AANTAL SEGMENTEN	SEGMENT DIKTE (MM)	PRIJS (EXCL. BTW IN EUR)
310911	TX13	300	20,00	18	2,8	
310912	TX13	300	25,4/20	18	2,8	
310913	TX13	350	20,00	21	3,0	
310905	TX13	350	25,4/20	21	3,0	
310914	TX13	400	20,00	24	3,2	
310915	TX13	400	25,4/20	24	3,2	

MASTER

RFM ♦♦♦♦♦♦♦♦



EN 12413 compliant

MADE IN GERMANY

LASER gelast

BESCHRIJVING

- Premium sleuvenfrees voor dilatatievoegen
- Segmenthoogte: 10 mm
- Speciale legering voor asfalt en beton

TOEPASSING

Beton/Betonproducten	✓✓
Dekvloer	✓✓
Asfalt	✓✓

ART-NR.	BESCHRIJVING	Ø (MM)	ASGAT (MM)	AANTAL SEGMENTEN	SEGMENT DIKTE (MM)	PRIJS (EXCL. BTW IN EUR)
310633	RFM	350	25,40	21	8,0	
310521	RFM	350	25,40	21	10,0	

MASTER // FSM



 EN 12413 compliant

MADE IN GERMANY 

LASER gelast 

BESCHRIJVING

- Premium vers betonschijven tot 24 uur
- Segmenthoogte: 11 mm
- met ingesoldeerde kernbeschermingssegmenten
- voor voegenzaagmachines tot 25 kW

TOEPASSING

Vers beton 

ART.-NR.	BESCHRIJVING	Ø (MM)	ASGAT (MM)	AANTAL SEGMENTEN	SEGMENT DIKTE (MM)	PRIJS (EXCL. BTW IN EUR)
311486	FSM	300	25,40	20	2,8	
310030	FSM	350	25,40	24	3,2	
310273	FSM	400	25,40	28	3,2	

MASTER // FSA



 EN 12413 compliant

MADE IN GERMANY 

LASER gelast 

BESCHRIJVING

- Premium vers betonschijf 24-48 uur
- Segmenthoogte: 9 mm
- met ingesoldeerde kernbeschermingssegmenten
- voor voegenzaagmachines tot 25 kW

TOEPASSING

Vers beton 

ART.-NR.	BESCHRIJVING	Ø (MM)	ASGAT (MM)	AANTAL SEGMENTEN	SEGMENT DIKTE (MM)	PRIJS (EXCL. BTW IN EUR)
310930	FSA	300	25,40	20	2,8	
310403	FSA	350	25,40	24	2,8	
310301	FSA	400	25,40	28	3,2	

MASTER // UVM



 EN 12413 compliant

BESCHRIJVING

- vacuümgesoldeerde Allcut diamantzaagblad
- Segmenthoogte: 3 mm
- voor universeel gebruik

TOEPASSING

Beton/Betonproducten 

Metaal/staal 

Kunststof/GfK 

ART.-NR.	BESCHRIJVING	Ø (MM)	ASGAT (MM)	AANTAL SEGMENTEN	SEGMENT DIKTE (MM)	PRIJS (EXCL. BTW IN EUR)
310798	UVM	300	25,4/20	21	3,0	
310799	UVM	350	25,4/20	24	3,0	
310800	UVM	400	25,4/20	28	3,0	



ZAGEN

SPECIAAL

TOEPASSINGSSPEKTRUM TAFELZAAGMACHINE & TEGELZAAG

MATERIAAL	BETON								UNIV.	GRANIEET					FIJNSTEENGOED/TEGELS					SPECIALAAL	
	UX13 AMPHIBIA	BX13	BX13 SILENCIO	BGM	USM	UB13	MX13	MST		CX20 SILENCIO	CX13 SILENCIO	CX13	GSM SILENCIO	GTM	KSX	KVX	KCM	KJM	KCT	KX13 SILENCIO	KX13
	SHOXX		MASTER			SHOXX	SHOXX	MASTER		SHOXX		MASTER			SHOXX	MASTER	TECHNIC	SHOXX			
Segmenthoogte	13	13	13	13	11	13	13	11	20	13	13	11	10	8	8	7	7	7	13	13	
Diameter (mm)	300-600	300-450	350-450	300-450	300-1000	700-900	300-400	300-400	400-600	300-450	300-450	250-900	230-350	180-350	150-350	150-350	150-350	115-230	300-350	300-400	
VOOR TAFELZAAGMACHINE	•	•	•	•	•	•	•	•	•	•	•	•	•	•	•	•	•	•	•	•	•
VOOR TEGELZAAGMACHINE														•	•	•	•	•			
Cataloguspagina	49	50	50	50	51	51	52	52	53	53	53	54	54	55	56	56	57	57	58	58	
Gewapend beton	✓✓	✓✓	✓✓	✓	✓	✓✓	✓✓	✓		✓	✓	✓	✓							✓	✓
Uitgewassen beton	✓✓	✓✓	✓✓	✓	✓		✓	✓		✓	✓	✓	✓							✓	✓
Beton/Betonproducten	✓✓	✓✓	✓✓	✓✓	✓	✓✓	✓✓	✓✓		✓✓	✓✓	✓	✓							✓✓	✓✓
Kalkzandsteen met hoge dichtheid	✓				✓	✓✓														✓	✓
Metselwerk/Baksteen	✓✓	✓✓	✓✓	✓✓	✓✓	✓✓	✓✓	✓✓		✓✓	✓✓	✓✓	✓✓							✓✓	✓✓
Kalkzandsteen	✓✓	✓	✓	✓	✓	✓✓	✓✓	✓												✓✓	✓✓
Zandsteen	✓✓	✓	✓	✓	✓		✓✓	✓												✓✓	✓✓
Hardnekkig/Chamotte	✓																				
Kwartsiet									✓	✓	✓	✓	✓✓	✓							
Graniet/Natuursteen	✓	✓	✓	✓	✓	✓✓			✓✓	✓✓	✓✓	✓✓	✓✓	✓✓	✓	✓	✓				
Kalksteen/Travertijn	✓								✓	✓	✓	✓	✓	✓							
Porfier	✓								✓	✓✓	✓✓	✓	✓	✓							
Tegels													✓	✓	✓✓	✓✓	✓✓	✓✓			
Fijnsteengoed													✓	✓✓	✓✓	✓✓	✓				
Keramische tegels 2-3 cm														✓✓		✓	✓				
Keramische verbindingsplaten	✓													✓✓		✓	✓✓				
Kunststeen/Marmer														✓✓		✓	✓				
Klinkers/Hardgebakken klinkers														✓		✓				✓✓	✓✓

* SILENCIO = aanzienlijke geluidsreductie van ca. 80% vergeleken met massieve kern in standaard uitvoering.

SHOXX®
POWER INSIDE

UX13 AMPHIBIA

MET GELUIDSREDUCTIE!



HIGH-END
DIAMANTZAAGBLAD
VOOR TAFELZAGEN

MET **SHOXX-**
SMEEDSEGMENTEN

SEGMENT-
HOOGTE: **13 MM**

GELUID GEREDU-
CEERD BESCHERMD
GEBRUIKER EN HET
MILIEU

EFFICIËNT
SCHERP EN ZUIVERE
ZAAGSNEDE

VEELZIJDIG UNIVER-
SEEL VOOR DROOG
EN NAT GEBRUIK



ZAGEN

BETON



TOEPASSING

Gewapend beton	✓✓	Metselwerk/Baksteen	✓✓	Kalkzandsteen met hoge dichtheid	✓	Kalksteen/Travertijn	✓
Uitgewassen beton	✓✓	Kalkzandsteen	✓✓	Vuurvast/Schamotte	✓	Porfier	✓
Beton/Betonproducten	✓✓	Zandsteen	✓✓	Graniet/Natuursteen	✓	Keramiek-composietpaneel	✓

* **SILENCIO** = aanzienlijke geluidsreductie van ca. 80% vergeleken met massieve kern in standaard uitvoering.

ART.-NR.	BESCHRIJVING	Ø (MM)	ASGAT (MM)	AANTAL SEGMENTEN	SEGMENT DIKTE (MM)	PRIJS (EXCL. BTW IN EUR)
311712	UX13 Amphibia	300	30/25,4	36	2,8	
311713	UX13 Amphibia	350	30/25,4	36	3,0	
311714	UX13 Amphibia	400	30/25,4	48	3,6	
311715	UX13 Amphibia	450	30/25,4	48	3,6	
311741	UX13 Amphibia	500	30/25,4	30	3,6	
311716	UX13 Amphibia	600	60/25,4	36	3,6	

SHOXX

POWER INSIDE

BX13 ♦♦♦♦♦♦♦♦



EN 12413 compliant

MADE IN GERMANY

LASER gelast

BESCHRIJVING

- High-End diamantzaagblad met SHOXX-smeedsegmenten
- Segmenthoogte: 13 mm
- hoogst mogelijke standtijd en snijvriendelijkheid
- trillingsarme en zuivere snede

TOEPASSING

Gewapend beton	✓✓
Uitgewassen beton	✓✓
Beton/Betonproducten	✓✓
Metselwerk/Baksteen	✓✓
Kalkzandsteen	✓
Zandsteen	✓
Graniet/Natuursteen	✓

ART.-NR.	BESCHRIJVING	Ø (MM)	ASGAT (MM)	AANTAL SEGMENTEN	SEGMENT DIKTE (MM)	PRIJS (EXCL. BTW IN EUR)
310065	BX13	300	25,4/20	20	2,8	
311417	BX13	300	30/25,4	20	2,8	
310049	BX13	350	25,4/20	21	3,0	
310050	BX13	350	30/25,4	21	3,0	
310035	BX13	380	30	22	3,2	
310057	BX13	400	25,4/20	24	3,2	
311118	BX13	400	30/25,4	24	3,2	
310975	BX13	400	60	24	3,2	
311991	BX13	450	30/25,4	25	3,2	

SHOXX

POWER INSIDE

BX13 SILENCIO ♦♦♦♦♦♦♦♦



EN 12413 compliant

MADE IN GERMANY

LASER gelast

MET GELUIDSREDUCTIE! NIEUW!

BESCHRIJVING

- High-End diamantzaagblad met SHOXX-smeedsegmenten
- Segmenthoogte: 13 mm
- stil - geluidsarm, beschermt gebruikers en het milieu
- efficiënte - scherpe en zuivere volledige sneden
- veelzijdig - universeel voor droog en nat zagen

* SILENCIO = aanzienlijke geluidsreductie van ca. 80% vergeleken met massieve kern in standaard uitvoering.

TOEPASSING

Gewapend beton	✓✓
Uitgewassen beton	✓✓
Beton/Betonproducten	✓✓
Metselwerk/Baksteen	✓✓
Kalkzandsteen	✓
Zandsteen	✓
Graniet/Natuursteen	✓

ART.-NR.	BESCHRIJVING	Ø (MM)	ASGAT (MM)	AANTAL SEGMENTEN	SEGMENT DIKTE (MM)	PRIJS (EXCL. BTW IN EUR)
312010	BX13 Silencio	350	30/25,4	42	3,0	
312011	BX13 Silencio	450	30/25,4	48	3,6	

MASTER

BGM ♦♦♦♦♦♦♦♦



EN 12413 compliant

MADE IN GERMANY

LASER gelast

BESCHRIJVING

- Premium diamantzaagblad
- Segmenthoogte: 13 mm
- hoge mogelijke standtijd en snijvriendelijkheid
- trillingsarme snede

TOEPASSING

Beton/Betonproducten	✓✓	Kalkzandsteen	✓
Metselwerk/Baksteen	✓✓	Zandsteen	✓
Gewapend beton	✓	Graniet/Natuursteen	✓
Uitgewassen beton	✓		

ART.-NR.	BESCHRIJVING	Ø (MM)	ASGAT (MM)	AANTAL SEGMENTEN	SEGMENT DIKTE (MM)	PRIJS (EXCL. BTW IN EUR)
310832	BGM	300	25,40	18	2,8	
310541	BGM	350	25,40	21	3,0	
310834	BGM	400	25,40	24	3,2	
311055	BGM	450	25,40	25	3,6	

MASTER

USM



 EN 12413 compliant

MADE IN GERMANY 

LASER gelast 

BESCHRIJVING

- Premium diamantzaagblad
- Segmenthoogte: 11 mm
- hoge standtijd en zuivere snede
- ideaal voor bloksteenzaagmachines

TOEPASSING

Metselwerk/Baksteen	✓✓	Kalkzandsteen met hoge dichtheid	✓
Gewapend beton	✓	Kalkzandsteen	✓
Uitgewassen beton	✓	Zandsteen	✓
Beton/Betonproducten	✓	Graniet/Natuursteen	✓

ART.-NR.	BESCHRIJVING	Ø (MM)	ASGAT (MM)	AANTAL SEGMENTEN	SEGMENT DIKTE (MM)	PRIJS (EXCL. BTW IN EUR)
311353	USM	300	30/25,4	21	2,8	
310950	USM	350	30/25,4	21	3,0	
311144	USM	350	60,00	21	3,0	
310951	USM	400	30/25,4	24	3,2	
311176	USM	400	60,00	24	3,2	
310952	USM	450	30/25,4	25	3,6	
310953	USM	500	30/25,4	30	3,6	
311185	USM	500	60,00	30	3,6	
310954	USM	600	60/25,4	34	3,6	
311072	USM	625	60/25,4	36	4,6	
311073	USM	650	60/25,4	36	4,0	
310955	USM	700	60/25,4	40	4,0	
311122	USM	800	60,00	46	4,6	
310956	USM	900	60/55	52	4,6	
311074	USM	1000	60/25,4	52	4,6	

SHOXX®

POWER INSIDE

UB13

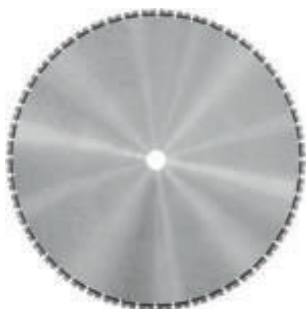

 EN 12413 compliant

MADE IN GERMANY 

LASER gelast 

BESCHRIJVING

- High-End diamantzaagblad met SHOXX-smeedsegmenten
- Segmenthoogte: 13 mm
- hoge standtijd en zuivere snede
- ideaal voor bloksteenzaagmachines

TOEPASSING

Gewapend beton	✓✓
Beton/Betonproducten	✓✓
Kalkzandsteen met hoge dichtheid	✓✓
Metselwerk/Baksteen	✓✓
Kalkzandsteen	✓✓
Graniet/Natuursteen	✓✓

ART.-NR.	BESCHRIJVING	Ø (MM)	ASGAT (MM)	AANTAL SEGMENTEN	SEGMENT DIKTE (MM)	PRIJS (EXCL. BTW IN EUR)
310577	UB13	700	60	40	4,6	
310578	UB13	900	60/55	52	4,6	



ZAGEN

BETON

SHOXX®

POWER INSIDE

MX13



EN 12413 compliant

MADE IN GERMANY

LASER gelast

BESCHRIJVING

- High-End diamantzaagblad met SHOXX-smeedsegmenten
- Segmenthoogte: 13 mm
- hoge standtijd en zuivere snede
- voor abrasievematerialen bijzonder goed geschikt

TOEPASSING

Gewapend beton	✓✓	Zandsteen	✓✓
Beton/Betonproducten	✓✓	Uitgewassen beton	✓
Metselwerk/Baksteen	✓✓		
Kalksandsteen	✓✓		

ART.-NR.	BESCHRIJVING	Ø (MM)	ASGAT (MM)	AANTAL SEGMENTEN	SEGMENT DIKTE (MM)	PRIJS (EXCL. BTW IN EUR)
310351	MX13	300	25,4	20	2,8	
310353	MX13	350	25,4	24	3,0	
310355	MX13	400	25,4	28	3,2	

MASTER

MST



EN 12413 compliant

MADE IN GERMANY

LASER gelast

BESCHRIJVING

- Premium-Diamanttrennscheibe
- Segmenthöhe: 11 mm
- universelles Einsatzspektrum

TOEPASSING

Beton/Betonproducten	✓✓	Uitgewassen beton	✓
Metselwerk/Baksteen	✓✓	Kalkzandsteen	✓
Gewapend beton	✓	Zandsteen	✓

ART.-NR.	BESCHRIJVING	Ø (MM)	ASGAT (MM)	AANTAL SEGMENTEN	SEGMENT DIKTE (MM)	PRIJS (EXCL. BTW IN EUR)
310370	MST	300	25,40	18	2,8	
310372	MST	350	25,40	21	3,0	
310374	MST	400	25,40	24	3,2	



ZAGEN

UNIVERSEEL

GRANIEET



GX20 SILENCIO

MET GELUIDSREDUCTIE!



EN 12413 compliant

MADE IN GERMANY

LASER gelast

BESCHRIJVING

- High-End diamantzaagblad met SHOXX-smeedsegmenten
- Segmenthoogte: 20 mm
- ideaal voor steenzaagmachines
- max. geluiddemping door SILENCIO „sandwich“ kern

TOEPASSING

Graniet/Natuursteen		Kalksteen/Travertijn	
Kwartziet		Porfier	

* SILENCIO = aanzienlijke geluidsreductie van ca. 80% vergeleken met massieve kern in standaard uitvoering.

ART.-NR.	BESCHRIJVING	Ø (MM)	ASGAT (MM)	AANTAL SEGMENTEN	SEGMENT DIKTE (MM)	PRIJS (EXCL. BTW IN EUR)
310393	GX20 SILENCIO	400	60,00	24	3,2	
310335	GX20 SILENCIO	500	60,00	30	3,8	
310385	GX20 SILENCIO	600	60,00	36	4,8	



GX13 SILENCIO

MET GELUIDSREDUCTIE!



EN 12413 compliant

MADE IN GERMANY

LASER gelast

BESCHRIJVING

- High-End Diamantzaagblad met SHOXX-smeedsegmenten
- Segmenthoogte: 13 mm
- trillingsarme & zuivere snede
- maximale geluiddemping door SILENCIO „sandwich“ kern

TOEPASSING

Graniet/Natuursteen		Gewapend beton	
Beton/Betonproducten		Uitgewassen beton	
Porfier		Kwartziet	
Metselwerk/Baksteen		Kalksteen/Travertijn	

* SILENCIO = aanzienlijke geluidsreductie van ca. 80% vergeleken met massieve kern in standaard uitvoering.

ART.-NR.	BESCHRIJVING	Ø (MM)	ASGAT (MM)	AANTAL SEGMENTEN	SEGMENT DIKTE (MM)	PRIJS (EXCL. BTW IN EUR)
311053	GX13 SILENCIO	300	30/25,4	18	2,8	
310084	GX13 SILENCIO	350	30/25,4	21	3,0	
310823	GX13 SILENCIO	400	30/25,4	24	3,2	
311392	GX13 SILENCIO	450	30/25,40	26	3,6	



GX13



EN 12413 compliant

MADE IN GERMANY

LASER gelast

BESCHRIJVING

- High-End diamantzaagblad met SHOXX-smeedsegmenten
- Segmenthoogte: 13 mm
- hoge standtijd en snijvriendelijkheid
- trillingsarme en zuivere snede
- vooral geschikt voor tafelzagen

TOEPASSING

Graniet/Natuursteen		Gewapend beton	
Beton/Betonproducten		Uitgewassen beton	
Porfier		Kwartziet	
Metselwerk/Baksteen		Kalksteen/Travertijn	

ART.-NR.	BESCHRIJVING	Ø (MM)	ASGAT (MM)	AANTAL SEGMENTEN	SEGMENT DIKTE (MM)	PRIJS (EXCL. BTW IN EUR)
310010	GX13	300	30/25,40	18	2,8	
310278	GX13	300	40,00	18	2,8	
300108	GX13	350	25,40	21	3,0	
310009	GX13	350	30,00	21	3,0	
310383	GX13	350	60,0	21	3,0	
310821	GX13	400	25,40	24	3,2	
310822	GX13	400	30,00	24	3,2	
311369	GX13	450	60,0	15	3,6	

MASTER // GSM SILENCIO

MET GELUIDSREDUCTIE!

BESCHRIJVING

- Premium diamantzaagblad
- Segmenthoogte: 11 mm
- maximale geluiddemping door SILENCIO "sandwich" kern
- ideaal voor tafelzagen van 2,2 kW

TOEPASSING

Graniet/Natuursteen	✓✓	Beton/Betonproducten	✓
Metselwerk/Baksteen	✓✓	Kwartziet	✓
Gewapend beton	✓	Kalksteen/Travertijn	✓
Uitgewassen beton	✓	Porfier	✓

*** SILENCIO = aanzienlijke geluidsreductie van ca. 80% vergeleken met massieve kern in standaard uitvoering.**

ART.-NR.	BESCHRIJVING	Ø (MM)	ASGAT (MM)	AANTAL SEGMENTEN	SEGMENT DIKTE (MM)	PRIJS (EXCL. BTW IN EUR)
311052	GSM SILENCIO	250	30/25,4	17	2,6	
311044	GSM SILENCIO	300	30/25,4	18	2,6	
311045	GSM SILENCIO	350	30/25,4	21	3,0	
311046	GSM SILENCIO	400	30/25,4	24	3,2	
311047	GSM SILENCIO	450	25,40	26	3,6	
311048	GSM SILENCIO	500	25,40	30	4,0	
311049	GSM SILENCIO	600	25,40	36	4,6	
311050	GSM SILENCIO	700	25,40	40	4,6	
311067	GSM SILENCIO	900	60/55	52	4,6	

MASTER // GTM

BESCHRIJVING

- Premium diamantzaagblad
- Segmenthoogte: 10 mm
- met gesloten turborand
- voor precieze sneden met haakse slijpers en op tafelzagen

TOEPASSING

Graniet/Natuursteen	✓✓	Beton/Betonproducten	✓
Kwartziet	✓✓	Kalksteen/Travertijn	✓
Metselwerk/Baksteen	✓✓	Porfier	✓
Gewapend beton	✓	Tegels	✓
Uitgewassen beton	✓	Fijnsteengoed	✓

ART.-NR.	BESCHRIJVING	Ø (MM)	ASGAT (MM)	AANTAL SEGMENTEN	SEGMENT DIKTE (MM)	PRIJS (EXCL. BTW IN EUR)
311226	GTM	230	30/25,4	1	2,6	
310387	GTM	300	30/25,4	1	2,8	
310388	GTM	350	30/25,4	1	2,8	

SHOXX®
POWER INSIDE

KSX 



**HIGH-END
DIAMANTZAAGBLAD**

SEGMENTHOOGTE:
8 MM

**SPECIALE LEGERING
VOOR KERAMIEK
2-3 CM DIK EN
MARMER**

**ZEER FIJNE
VERTANDING VOOR
ZUIVERE SNEDE**

**ALLEEN VOOR
NAT SNIJDEN!**



ZAGEN

GRANIEET

TEGELS

 **EN 12413**
compliant

TOEPASSING

Keramische tegels 2-3 cm	✓✓	Keramische verbindingen	✓✓	Kalksteen/Travertijn	✓	Klinkers/Hard gebrande klinker	✓
Fijnsteengoed	✓✓	Kunststeen/Marmer	✓✓	Porfier	✓		
Graniet/Natuursteen	✓✓	Kwartsiet	✓	Tegels	✓		

ART-NR.	BESCHRIJVING	Ø (MM)	ASGAT (MM)	AANTAL SEGMENTEN	SEGMENT DIKTE (MM)	PRIJS (EXCL. BTW IN EUR)
310441	KSX	180	30/25,4	14	2,0	
310442	KSX	200	30/25,4	16	2,0	
310443	KSX	230	30/25,4	18	2,0	
310444	KSX	250	30/25,4	20	2,2	
310445	KSX	300	30/25,4	24	2,4	
310446	KSX	350	30/25,4	28	2,4	
310588	KSX	400	30/25,4	32	2,8	
310970	KSX	400	60,00	32	2,8	
311071	KSX	500	30/25,4	36	3,4	

SHOXX®

POWER INSIDE

KVX ♦♦♦♦♦♦♦♦



EN 12413 compliant

BESCHRIJVING

- High-End diamantzaagblad
- Segmenthoogte: 8 mm
- voor haakse slijpers en snijtafels
- zeer zuivere snijranden

TOEPASSING

- Fijnsteengoed ✓✓
- Tegels ✓✓
- Graniet/Natuursteen ✓

ART.-NR.	BESCHRIJVING	Ø (MM)	ASGAT (MM)	AANTAL SEGMENTEN	SEGMENT DIKTE (MM)	PRIJS (EXCL. BTW IN EUR)
311078	KVX	150	25,4/22,23	1	1,6	
311079	KVX	180	30/25,4	1	1,6	
311080	KVX	200	30/25,4	1	1,6	
311092	KVX	230	30/25,4	1	1,6	
311082	KVX	250	30/25,4	1	1,6	
311083	KVX	300	30/25,4	1	2,0	
311084	KVX	350	30/25,4	1	2,0	

MASTER

KCM ♦♦♦♦♦♦♦♦



EN 12413 compliant

BESCHRIJVING

- Premium diamantzaagblad
- Segmenthoogte: 7 mm
- gesloten rand
- zuivere snede

TOEPASSING

- Fijnsteengoed ✓✓
- Tegels ✓✓
- Fijnsteengoed 2-3cm ✓
- Graniet/Natuursteen ✓
- Kunststeen/Marmer ✓
- Klinkers/Hard gebrande klinker ✓
- Keramiek-composietpaneel ✓

ART.-NR.	BESCHRIJVING	Ø (MM)	ASGAT (MM)	AANTAL SEGMENTEN	SEGMENT DIKTE (MM)	PRIJS (EXCL. BTW IN EUR)
310015	KCM	150	25,4/22,23	1	1,5	
300003	KCM	180	30/25,4	1	1,6	
300004	KCM	200	30/25,4	1	1,6	
310283	KCM	230	30/25,4	1	1,6	
300006	KCM	250	30/25,4	1	1,6	
300007	KCM	300	30/25,4	1	2,0	
300053	KCM	350	30/25,4	1	2,0	

MASTER

KJM

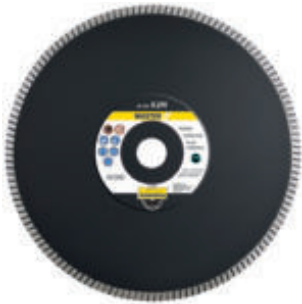

 EN 12413 compliant

BESCHRIJVING

- Premium diamantzaagblad
- Segmenthoogte: 7 mm
- met versterkte flens (tot Ø 230 mm)
- extra dunne turborand
- snelle en zuivere snede

TOEPASSING

Tegels	✓✓
Keramik-composietpaneel	✓✓
Fijnsteengoed 2-3cm	✓
Fijnsteengoed	✓
Graniet/Natuursteen	✓
Kunststeen/Marmer	✓

ART.-NR.	BESCHRIJVING	Ø (MM)	ASGAT (MM)	AANTAL SEGMENTEN	SEGMENT DIKTE (MM)	PRIJS (EXCL. BTW IN EUR)
310628	KJM	150	25,40	1	1,4	
311224	KJM	180	22,23	1	1,6	
310629	KJM	180	25,40	1	1,6	
330023	KJM	200	30/25,4	1	1,6	
310630	KJM	230	22,23	1	1,6	
310631	KJM	250	30/25,4	1	1,6	
310632	KJM	300	30/25,4	1	2,2	
310358	KJM	350	30/25,4	1	2,2	

TECHNIC

KCT



EN 12413 compliant

BESCHRIJVING

- Professioneel diamantzaagblad
- Segmenthoogte: 7 mm
- gesloten rand
- zuivere snede
- niet geschikt voor fijnsteengoed en hardgebakken tegels

TOEPASSING

Tegels	✓✓
--------	----

ART.-NR.	BESCHRIJVING	Ø (MM)	ASGAT (MM)	AANTAL SEGMENTEN	SEGMENT DIKTE (MM)	PRIJS (EXCL. BTW IN EUR)
330008	KCT	115	22,23	1	1,6	
330009	KCT	125	22,23	1	1,6	
330010	KCT	180	30/25,4	1	2,0	
330011	KCT	200	30/25,4	1	2,0	
330012	KCT	230	22,23	1	2,0	



ZAGEN

TEGELS

SHOXX[®]

POWER INSIDE

KX13 SILENCIO



MET GELUIDSREDUCTIE!



EN 12413
compliant

MADE IN
GERMANY

LASER gelast

BESCHRIJVING

- High-End diamantzaagblad met SHOXX-smeedsegmenten
- Segmenthoogte: 13 mm
- maximale geluiddemping door SILENCIO „sandwich“ kern
- voor hard-gebakken klinkers
- vooral goed geschikt voor tafelzagen van 2,2 kW

TOEPASSING

Klinkers/Hard gebrande klinker	✓✓	Zandsteen	✓✓
Beton/Betonproducten	✓✓	Uitgewassen beton	✓
Metselwerk/Baksteen	✓✓	Gewapend beton	✓
Kalkzandsteen	✓✓	Kalkzandsteen met hoge dichtheid	✓

* SILENCIO = aanzienlijke geluidsreductie van ca. 80% vergeleken met massieve kern in standaard uitvoering.

ART.-NR.	BESCHRIJVING	Ø (MM)	ASGAT (MM)	AANTAL SEGMENTEN	SEGMENT DIKTE (MM)	PRIJS (EXCL. BTW IN EUR)
310092	KX13 SILENCIO	300	25,40	20	2,8	
310093	KX13 SILENCIO	350	30/25,4	24	3,0	

SHOXX[®]

POWER INSIDE

KX13



EN 12413
compliant

MADE IN
GERMANY

LASER gelast

BESCHRIJVING

- High-End diamantzaagblad met SHOXX-smeedsegmenten
- Segmenthoogte: 13 mm
- voor hard-gebakken klinkers
- bijzonder goed geschikt voor tafelzagen van 2,2 kW

TOEPASSING

Klinkers/Hard gebrande klinker	✓✓	Zandsteen	✓✓
Beton/Betonproducten	✓✓	Uitgewassen beton	✓
Metselwerk/Baksteen	✓✓	Gewapend beton	✓
Kalkzandsteen	✓✓	Kalkzandsteen met hoge dichtheid	✓

ART.-NR.	BESCHRIJVING	Ø (MM)	ASGAT (MM)	AANTAL SEGMENTEN	SEGMENT DIKTE (MM)	PRIJS (EXCL. BTW IN EUR)
310088	KX13	300	25,40	18	2,8	
310089	KX13	350	30/25,4	21	3,0	
310144*	KX13	350	30/25,40	36	3,0	
310535	KX13	400	25,40	24	3,0	

* SHOXX KX13/K 350x30/25,4 Kurzzahn

TOEPASSINGSSPEKTRUM VOEGENZAAGMACHINE

MATERIAAL	BETON					UNI.	ASFALT			SPECIAAL			
	UX17	BX13	BCM	BPM	MX13	AY13	ASM	AST	TX13	RFM	FSM	FSA	FQM/FOY/FOA
	SHOXX		MASTER		SHOXX	SHOXX	MASTER	TECHNIC	SHOXX	MASTER			
Machines (kW)	< 15	< 7,5	< 7,5	< 15	< 7,5	< 15	< 15	< 7,5	< 7,5	< 15	< 25	< 25	
Segmenthoogte	17	13	13	11	13	13	11	11	13	10	11	9	10
Diameter (mm)	350-600	350-450	350-450	450-800	350-400	350-600	350-800	350-500	350-450	350	350-400	350-400	120
Cataloguspagina	59	59	60	60	60	61	62	62	63	63	63	64	64
Gewapend beton	✓✓	✓✓	✓✓	✓✓	✓✓			✓	✓				✓✓
Asfalt						✓✓	✓✓	✓✓	✓	✓✓			
Vers beton tot 24h											✓✓		
Vers beton 24h - 48h												✓✓	
Dekvloer													✓✓



ZAGEN

SPECIAAL

BETON



UX17



EN 12413 compliant

MADE IN GERMANY

LASER gelast

BESCHRIJVING

- High-End diamantzaagblad met SHOXX-meedsegmenten
- Segmenthoogte: 17 mm
- hoogst mogelijke standtijd en snijvriendelijkheid
- trillingsarme en zuivere snede
- maximum universele inzetbaarheid
- ideaal voor voegenzaagmachines tot 15 kW

TOEPASSING

Gewapend beton ✓✓

ART.-NR.	BESCHRIJVING	Ø (MM)	ASGAT (MM)	AANTAL SEGMENTEN	SEGMENT DIKTE (MM)	PRIJS (EXCL. BTW IN EUR)
310141	UX17	350	25,4	22	3,0	
310201	UX17	400	25,4	25	3,2	
311054	UX17	450	25,4	25	3,6	
312041	UX17	500	25,4	30	3,6	
311992	UX17	600	25,4	34	3,6	

Andere diameters beschikbaar!



BX13



EN 13236 konform

MADE IN GERMANY

LASER gelast

BESCHRIJVING

- High-End diamantzaagblad met SHOXX-smeedsegmenten
- Segmenthoogte: 13 mm
- hoogst mogelijke standtijd en snijvriendelijkheid
- trillingsarme en zuivere snede
- ideaal voor voegenzaagmachines tot 7,5 kW

TOEPASSING

Gewapend beton ✓✓

ART.-NR.	BESCHRIJVING	Ø (MM)	ASGAT (MM)	AANTAL SEGMENTEN	SEGMENT DIKTE (MM)	PRIJS (EXCL. BTW IN EUR)
310049	BX13	350	25,4/20	21	3,0	
310050	BX13	350	30/25,4	21	3,0	
310057	BX13	400	25,4/20	24	3,2	
310220	BX13	450	25,40	25	3,6	

MASTER // BGM



 EN 12413 compliant

MADE IN GERMANY 

LASER gelast 

BESCHRIJVING

- Premium diamantzaagblad
- Segmenthoogte: 13 mm
- hoge mogelijke standtijd en snijvriendelijkheid
- trillingsarme snede

TOEPASSING

Gewapend beton 

ART.-NR.	BESCHRIJVING	Ø (MM)	ASGAT (MM)	AANTAL SEGMENTEN	SEGMENT DIKTE (MM)	PRIJS (EXCL. BTW IN EUR)
310541	BGM	350	25,40	21	3,0	
310834	BGM	400	25,40	24	3,2	
311055	BGM	450	30/25,40	25	3,6	

MASTER // BFM



 EN 12413 compliant

MADE IN GERMANY 

LASER gelast 

BESCHRIJVING

- Premium diamantzaagblad
- Segmenthoogte: 11 mm
- ideaal voor voegenzaagmachines tot 15 kW

TOEPASSING

Gewapend beton 

ART.-NR.	BESCHRIJVING	Ø (MM)	ASGAT (MM)	AANTAL SEGMENTEN	SEGMENT DIKTE (MM)	PRIJS (EXCL. BTW IN EUR)
310971	BFM	450	25,40	25	3,6	
310972	BFM	500	25,40	30	3,6	
310078	BFM	600	25,40	34	3,6	
311920	BFM	600	60,00	34	3,6	
310929	BFM	650	25,40	36	3,6	
310079	BFM	700	25,40	40	3,6	
310080	BFM	800	25,40	45	3,6	

SHOXX[®] // MX13

POWER INSIDE



 EN 12413 compliant

MADE IN GERMANY 

LASER gelast 

BESCHRIJVING

- High-End diamantzaagblad met SHOXX-smeedsegmenten
- Segmenthoogte: 13 mm
- hoge standtijd en zuivere snede
- voor abrasiematerialen bijzonder goed geschikt
- ideaal voor voegenzaagmachines tot 7,5 kW

TOEPASSING

Gewapend beton 

ART.-NR.	BESCHRIJVING	Ø (MM)	ASGAT (MM)	AANTAL SEGMENTEN	SEGMENT DIKTE (MM)	PRIJS (EXCL. BTW IN EUR)
310353	MX13	350	25,4	24	3,0	
310355	MX13	400	25,4	28	3,2	

SHOXX®

POWER INSIDE

AX13 ◆◆◆◆◆◆



**HIGH-END
DIAMANTZAAGBLAD**

MET **SHOXX-**
SMEEDSEGMENTEN

SEGMENTHOOGTE:
13 MM

**HOGE STANDTIJD
EN SNIJVRIENDELIJ-
KHEID**

**DIEPTEBESCHER-
MINGSSEGMENTEN**

**TRILLINGSARME
SNEDE**

**IDEAAL VOOR MO-
TORDOORSLIJPERS,
VOEGENZAAGMACHI-
NES TOT 15 KW**



ZAGEN

BETON

UNIVERSEEL

ASFALT



ART.-NR.	BESCHRIJVING	Ø (MM)	ASGAT (MM)	AANTAL SEGMENTEN	SEGMENT DIKTE (MM)	PRIJS (EXCL. BTW IN EUR)
310339	AX13	350	25,4	21	3,0	
310341	AX13	400	25,4	24	3,2	
310342	AX13	450	25,4	25	3,6	
310343	AX13	500	25,4	30	3,6	
310344	AX13	600	25,4	35	4,0	

TOEPASSING

Asfalt ✓✓

MASTER // ASM



 EN 12413 compliant

MADE IN GERMANY 

LASER gelast 

BESCHRIJVING

- Premium diamantzaagblad
- Segmenthoogte: 11 mm
- Dieptebeschermingssegmenten
- ideaal voor motordoorlijpers, voegenzaagmachines tot 15 kW

TOEPASSING

Asfalt 

ART.-NR.	BESCHRIJVING	Ø (MM)	ASGAT (MM)	AANTAL SEGMENTEN	SEGMENT DIKTE (MM)	PRIJS (EXCL. BTW IN EUR)
300045	ASM	350	25,4	21	3,0	
300046	ASM	400	25,4	24	3,2	
300087	ASM	450	25,4	25	3,6	
310129	ASM	500	25,4	30	3,6	
310130	ASM	600	25,4	35	4,0	
310029	ASM	700	25,4	40	4,6	
310031	ASM	800	25,4	50	4,6	

TECHNIC // AST



 EN 12413 compliant

MADE IN GERMANY 

LASER gelast 

BESCHRIJVING

- Professioneel diamantzaagblad
- Segmenthoogte: 11 mm
- Dieptebeschermingssegmenten
- ideaal voor motordoorlijpers, voegenzaagmachines tot 7,5 kW

TOEPASSING

Asfalt 

Gewapend beton 

ART.-NR.	BESCHRIJVING	Ø (MM)	ASGAT (MM)	AANTAL SEGMENTEN	SEGMENT DIKTE (MM)	PRIJS (EXCL. BTW IN EUR)
310076	AST	350	25,4/20	21	3,0	
310072	AST	400	25,40	24	3,2	
310077	AST	450	25,40	25	3,6	
310118	AST	500	25,40	30	3,6	



TX13



 EN 12413 compliant

MADE IN GERMANY 

LASER gelast 

BESCHRIJVING

- High-End diamantzaagblad met SHOXX-smeedsegmenten
- Segmenthoogte: 13 mm
- trillingsarme & zuivere snede
- de universele diamantzaagblad voor de bouw
- 3 Segmenttypes- 2 toepassingsklassen (Beton/Asfalt)

TOEPASSING

- Gewapend beton ✓
- Asfalt ✓

ART.-NR.	BESCHRIJVING	Ø (MM)	ASGAT (MM)	AANTAL SEGMENTEN	SEGMENT DIKTE (MM)	PRIJS (EXCL. BTW IN EUR)
310905	TX13	350	25,4/20	21	3,0	
310915	TX13	400	25,4/20	24	3,2	
310916	TX13	450	25,40	25	3,6	

MASTER

RFM



 EN 12413 compliant

MADE IN GERMANY 

LASER gelast 

BESCHRIJVING

- Premium sleuvenfrees voor dilatatievoegen
- Segmenthoogte: 10 mm
- speciale legering voor asfalt en beton
- voor voegenzaagmachines tot 15 kW

TOEPASSING

- Asfalt ✓✓

ART.-NR.	BESCHRIJVING	Ø (MM)	ASGAT (MM)	AANTAL SEGMENTEN	SEGMENT DIKTE (MM)	PRIJS (EXCL. BTW IN EUR)
310633	RFM	350	25,40	21	8,0	
310521	RFM	350	25,40	21	10,0	

MASTER

FSM



 EN 12413 compliant

MADE IN GERMANY 

LASER gelast 

BESCHRIJVING

- Premium vers betonschijven tot 24 uur
- Segmenthoogte: 11 mm
- met ingesoldeerde kernbeschermingssegmenten
- voor voegenzaagmachines tot 25 kW

TOEPASSING

- Vers beton bis 24h ✓✓

ART.-NR.	BESCHRIJVING	Ø (MM)	ASGAT (MM)	AANTAL SEGMENTEN	SEGMENT DIKTE (MM)	PRIJS (EXCL. BTW IN EUR)
310030	FSM	350	25,40	24	3,2	
310273	FSM	400	25,40	28	3,2	



ZAGEN

ASFALT

SPECIAAL

MASTER // FSA



EN 12413 compliant

MADE IN GERMANY

LASER gelast

BESCHRIJVING

- Premium vers betonschijf 24-48 uur
- Segmenthoogte: 9 mm
- met ingesoldeerde kernbeschermingssegmenten
- voor voegenzaagmachines tot 25 kW

TOEPASSING

Vers beton 24h-48h

ART.-NR.	BESCHRIJVING	Ø (MM)	ASGAT (MM)	AANTAL SEGMENTEN	SEGMENT DIKTE (MM)	PRIJS (EXCL. BTW IN EUR)
310403	FSA	350	25,40	24	2,8	
310301	FSA	400	25,40	28	3,2	

MASTER // FQM/FQX/FQA



EN 12413 compliant

BESCHRIJVING

- Premium diamantfreesen voor vloerverwarmingsfreesmachines Ø14 en Ø16mm
- Segmenthoogte: 10 mm

TOEPASSING

- **FQM (Rood):** geschikt voor hard beton
- **FQX (Groente):** geschikt voor middelhard beton en dekvloer
- **FQA (zwart):** geschikt voor abrasief beton en dekvloer

Gewapend beton

Dekvloer

ART.-NR.	BESCHRIJVING	Ø (MM)	ASGAT (MM)	AANTAL SEGMENTEN	SEGMENT DIKTE (MM)	PRIJS (EXCL. BTW IN EUR)
311729	FQM	120	22,23	14	16,2	
311730	FQM	120	22,23	16	17,3	
311727	FQX	120	22,23	14	16,2	
311728	FQX	120	22,23	16	17,3	
311731	FQA	120	22,23	14	16,2	
311732	FQA	120	22,23	16	17,3	

TOEPASSINGSSPEKTRUM

SLEUVENFREESMACHINE/MUURS-
LEUFFREZEN/MONTAGEFREESMACHINE

MATERIAAL	UNIVERSEEL							SPECIAAL	
	MX13 MSF	MST	MTT	MSE	MES	TPM	TPT	MST-B/L-F/P	MTT-L/F/P/L
Segmenthoogte	13	11	10	12	10	9	10	11	10
Diameter (mm)	115-180	125-180	125-180	125-180	115-125	115-125	115-125	150-180	150-180
Cataloguspagina	65	66	66	66	67	67	67	68	68
Gewapend beton	✓✓	✓	✓						
Kalkzandsteen met hoge dichtheid	✓✓								
Metselwerk / Baksteen	✓	✓✓	✓✓	✓✓	✓	✓✓	✓	✓✓	✓✓
Kalkzandsteen		✓✓	✓✓	✓					
Harde cementvoegen						✓✓	✓		
Abrasieve cementvoegen						✓✓	✓		
Schelp kalksteen						✓✓			
Beton								✓✓	✓✓
Betonproducten								✓✓	✓✓
Pleisterwerk								✓✓	✓✓
Cement- en mortelvoegen								✓✓	✓✓



ZAGEN

SPECIAAL

UNIVERSEEL



MX13 MSF



HIGH-END
DIAMANTZAAGBLAD

MET SHOXX-
SMEEDSEGMENTEN

SEGMENTHOOGTE:
13 MM

MSF-MX13:
MET GEREDUCEERD
AANTAL SEGMENTEN
- IDEAAL TOT 2 KW; BIJ-
ZONDER GOED VOOR
**KALKZANDSTEEN EN
GEWAPEND BETON
MET HOGE DICHTHEID**

**MX13: IDEAAL
VANAF 2 KW**

MADE IN GERMANY LASER gelast EN 12413 compliant

ART.-NR.	BESCHRIJVING	Ø (MM)	ASGAT (MM)	AANTAL SEGMENTEN	SEGMENT DIKTE (MM)	PRIJS (EXCL. BTW IN EUR)
310345	MX13	115	22,23	8	2,4	
311638	MSF-MX13	125	22,23	8	2,4	
310346	MX13	125	22,23	9	2,6	
310617	MX13	140	22,23	10	2,6	
310514	MX13	140	30,0	10	2,6	
311762	MSF-MX13	150	22,23	9	2,4	
310347	MX13	150	22,23	11	2,6	
310348	MX13	180	22,23	13	2,4	
312031	MSF-MX13	180	30,0	10	2,4	

TOEPASSING

Gewapend beton	✓✓
Kalkzandsteen met hoge dichtheid	✓✓
Metselwerk / Baksteen	✓

MASTER // MST



 EN 12413 compliant

MADE IN GERMANY 

LASER gelast 

BESCHRIJVING

- Premium diamantzaagblad
- Segmenthoogte: 11 mm
- universeel scala van toepassingen
- geschikt voor muursleuffrezen van meer dan 2 kW

TOEPASSING

Gewapend beton	✓
Metselwerk / Baksteen	✓✓
Kalkzandsteen	✓✓

ART.-NR.	BESCHRIJVING	Ø (MM)	ASGAT (MM)	AANTAL SEGMENTEN	SEGMENT DIKTE (MM)	PRIJS (EXCL. BTW IN EUR)
300055	MST	125	22,23	8	2,4	
310045	MST	150	22,23	11	2,4	
310368	MST	180	22,23	12	2,4	

MASTER // MTT



 EN 12413 compliant

BESCHRIJVING

- Premium diamantzaagblad
- Segmenthoogte: 10 mm
- met gesloten turborand
- geschikt voor muursleuffrezen van meer dan 2 kW

TOEPASSING

Gewapend beton	✓
Metselwerk / Baksteen	✓✓
Kalkzandsteen	✓✓

ART.-NR.	BESCHRIJVING	Ø (MM)	ASGAT (MM)	AANTAL SEGMENTEN	SEGMENT DIKTE (MM)	PRIJS (EXCL. BTW IN EUR)
300011	MTT	125	22,23	1	2,2	
310046	MTT	150	22,23	1	2,2	
311059	MTT	180	22,23	1	2,6	

TECHNIC // MSE



 EN 13236 konform

BESCHRIJVING

- Professional diamantzaagblad
- Segmenthoogte: 12 mm

TOEPASSING

Metselwerk / Baksteen	✓✓
Kalkzandsteen	✓

ART.-NR.	BESCHRIJVING	Ø (MM)	ASGAT (MM)	AANTAL SEGMENTEN	SEGMENT DIKTE (MM)	PRIJS (EXCL. BTW IN EUR)
310020	MSE	125	22,23	9	2,4	
310073	MSE	150	22,23	10	2,6	
310028	MES	180	22,23	14	2,6	

TECHNIC

MES



 EN 12413 compliant

BESCHRIJVING

- Professioneel diamantzaagblad
- Segmenthoogte: 10 mm
- universele bouwplaatschijf
- levering in baliedisplay van 10 stuks



TOEPASSING

Metselwerk / Baksteen 

ART.-NR.	BESCHRIJVING	Ø (MM)	ASGAT (MM)	AANTAL SEGMENTEN	SEGMENT DIKTE (MM)	PRIJS (EXCL. BTW IN EUR)
310582	MES	115	22,23	9	1,8	
310583	MES	125	22,23	10	1,8	

MASTER

TPM

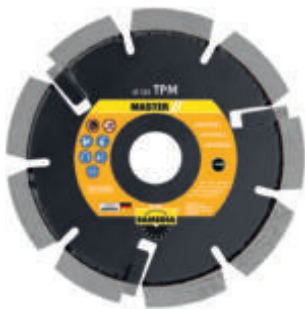

 EN 12413 compliant





MADE IN GERMANY 

LASER gelast 

BESCHRIJVING

- Premium voegenfrees
- Segmenthoogte: 9 mm
- voor voegenfrees, zaagdikte 6 en 8 mm
- optimale kernbescherming door ingesoldeerde beschermingssegmenten
- zeer hoge standtijd

TOEPASSING

Metselwerk / Baksteen 
 harde cementvoegen 
 abrasieve cementvoegen 
 Schelp kalksteen 

ART.-NR.	BESCHRIJVING	Ø (MM)	ASGAT (MM)	AANTAL SEGMENTEN	SEGMENT DIKTE (MM)	PRIJS (EXCL. BTW IN EUR)
310227	TPM	115	22,23	8	6,0	
310470	TPM	115	22,23	8	8,0	
310180	TPM	125	22,23	8	6,0	
310453	TPM	125	22,23	8	8,0	

TECHNIC

TPT





 EN 12413 compliant

LASER gelast 

BESCHRIJVING

- Professional diamant-frees
- Segmenthoogte: 10 mm
- voor voegfrees, snijbreedtes 6,4 en 10 mm

TOEPASSING

Metselwerk / Baksteen 
 harde cementvoegen 
 abrasieve cementvoegen 

ART.-NR.	BESCHRIJVING	Ø (MM)	ASGAT (MM)	AANTAL SEGMENTEN	SEGMENT DIKTE (MM)	PRIJS (EXCL. BTW IN EUR)
310252	TPT	115	22,23	9	6,4	
311387	TPT	115	22,23	10	10,0	
310253	TPT	125	22,23	10	6,4	
311388	TPT	125	22,23	12	10,0	



ZAGEN

UNIVERSEEL

MASTER
**MST-B / MST-L/F / MST-P
MST-L**

BESCHRIJVING

- Premium diamantzaagblad
- Segmenthoogte: 11 mm
- MST-B (Art.-nr. 310639):
geschikt voor BEPO-montagefrees voor
bijna verzonken vlakke insteekneden tot 45 mm snijdiepte
- MST-L/F (Art.-nr. 310745):
geschikt voor schaduwfrees met LAMELLO of FEIN
voor bijna verzonken vlakke insteeksneden tot 60 mm snijdiepte
- MST-P (Art.-nr. 311485 + 311484):
geschikt voor POPP-montagefrees voor
bijna verzonken vlakke insteeksneden tot 47 mm
(150x23,5) of 62 mm (180 mm x 23,5) snijdiepte

TOEPASSING

Metselwerk/Baksteen	✓✓
Beton	✓✓
Betonproducten	✓✓
Pleisterwerk	✓✓
Cement- en mortelvoegen	✓✓

ART.-NR.	BESCHRIJVING	Ø (MM)	ASGAT (MM)	AANTAL SEGMENTEN	SEGMENT DIKTE (MM)	PRIJS (EXCL. BTW IN EUR)
310639	MST-B	150	26,00	11	2,4	
310745	MST-L/F	180	22,23	12	2,4	
311485	MST-P	150	23,50	11	2,4	
311484	MST-P	180	23,50	12	2,4	
311849	MST-L-TANGA	180	29,00	12	2,4	

MASTER
MTT-L/F / MTT-P / MTT-L

BESCHRIJVING

- Premium diamantzaagblad voor venster montage frezen voor bijna verzonken vlakke insteeksnede
- Segmenthoogte: 10 mm
- MTT-L/F (Art.-Nr. 310746):
geschikt voor schaduwfrees met LAMELLO of FEIN
voor bijna verzonken vlakke insteeksneden tot 60 mm
- MTT-P (Art.-Nr. 310891 + 311483):
geschikt voor POPP-montagefrees voor
bijna verzonken vlakke insteeksneden tot 47 mm
(150x23,5) of 62 mm (180 mm x 23,5) snijdiepte
- MTT-L-TANGA (Art.-Nr. 311705):
geschikt voor LAMELLO TANGA montagefrees voor
bijna verzonken vlakke insteeksnede

TOEPASSING

Metselwerk/Baksteen	✓✓
Beton	✓✓
Betonproducten	✓✓
Pleisterwerk	✓✓
Cement- en mortelvoegen	✓✓

ART.-NR.	BESCHRIJVING	Ø (MM)	ASGAT (MM)	AANTAL SEGMENTEN	SEGMENT DIKTE (MM)	PRIJS (EXCL. BTW IN EUR)
310746	MTT-L/F	180	22,23	1	2,6	
310891	MTT-P	150	23,50	1	2,2	
311483	MTT-P	180	23,50	1	2,6	
311705	MTT-L-TANGA	180	29,00	1	2,6	

SHOXX[®]

POWER INSIDE

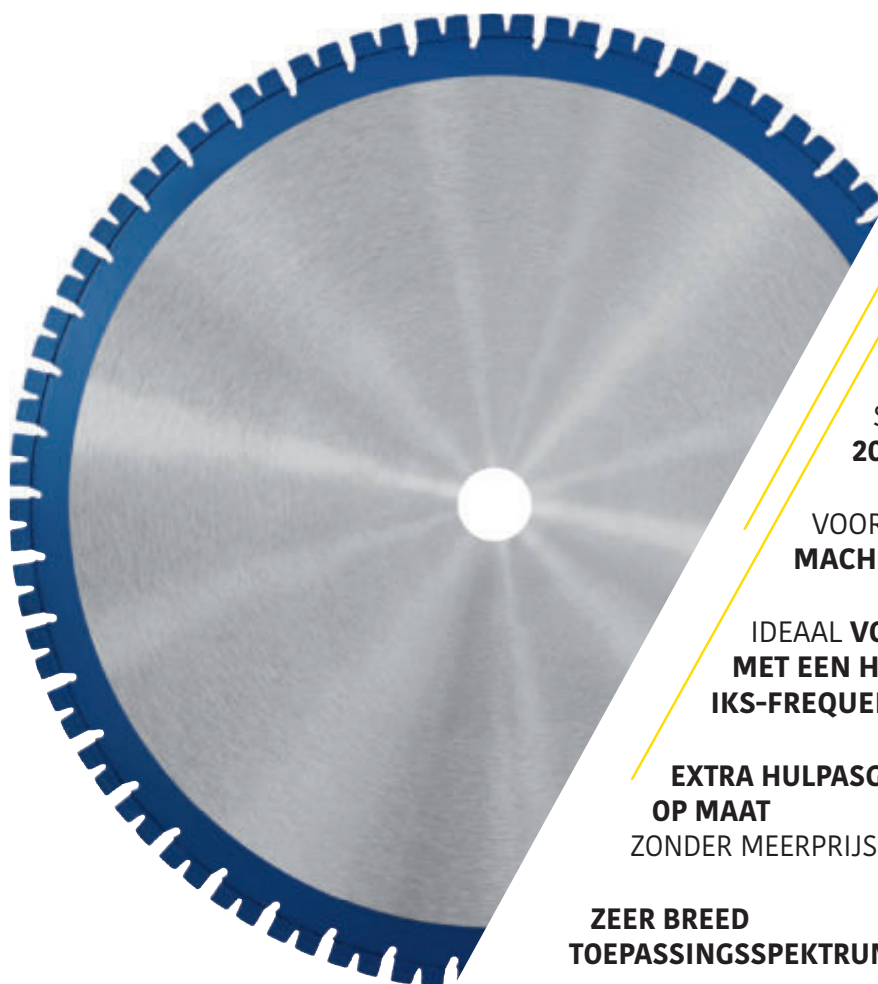
WBX **HIGH-END
MUURZAAGBLAD**MET **SHOXX-**
SMEEDSEGMENTENSEGMENTHOOGTE:
20 MMVOOR **MUURZAAG-**
MACHINES TOT 25 KWIDEAAL VOOR MACHINES
MET EEN HOGE GEBRU-
IKS-FREQUENTIE**EXTRA HULPASGATEN**
OP MAAT
ZONDER MEERPRIJS**ZEER BREED**
TOEPASSINGSSPEKTRUM**ZAGEN**

SPECIAAL

BETON

 **EN 12413**
compliantMADE IN
GERMANY

LASER gelast



ART.-NR.	BESCHRIJVING	Ø (MM)	ASGAT (MM)	AANTAL SEGMENTEN	SEGMENT DIKTE (MM)	PRIJS (EXCL. BTW IN EUR)
310094	WBX	600	60,00	36	4,8	
310095	WBX	650	60,00	38	4,8	
310096	WBX	800	60,00	46	4,8	
310097	WBX	900	60,00	52	4,8	
310098	WBX	1000	60,00	52	4,5	
310099	WBX	1200	60,00	62	4,5	

TOEPASSINGGewapend beton 

SHOXX®

POWER INSIDE

WLX

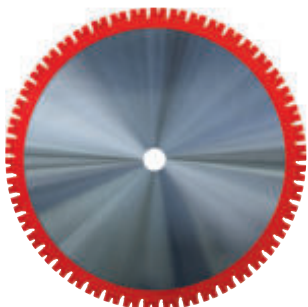

 EN 12413 compliant

MADE IN GERMANY 

LASER gelast 

BESCHRIJVING

- lichtsnijdende binding voor wandzagen tot 15 kW, in het bijzonder kleine 1-mans-wandzagen
- Segmenthoogte: 20 mm
- ook geschikt voor sterke wandzagen bij harde toeslagmaterialen voor beton
- tweelings-trapsegmenten voor optimale snijgeleiding
- universeel bruikbaar

TOEPASSING

Gewapend beton



ART.-NR.	BESCHRIJVING	Ø (MM)	ASGAT (MM)	AANTAL SEGMENTEN	SEGMENT DIKTE (MM)	PRIJS (EXCL. BTW IN EUR)
310266	WLX	500	25,4	30	3,8/3,6	
310263	WLX	600	25,4	36	3,8/3,6	
310267	WLX	750	25,4	44	3,8/3,6	
310268	WLX	800	25,4	46	3,8/3,6	

SHOXX®

POWER INSIDE

WTX

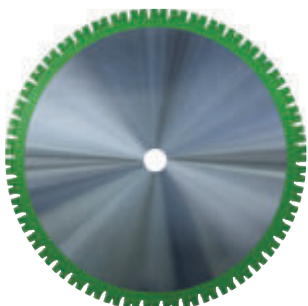

 EN 12413 compliant

MADE IN GERMANY 

LASER gelast 

BESCHRIJVING

- lichtsnijdende binding voor wandzagen tot 20 kW
- Segmenthoogte: 20 mm
- turbo-tweelingssegmenten
- universeel bruikbaar

TOEPASSING

Gewapend beton



ART.-NR.	BESCHRIJVING	Ø (MM)	ASGAT (MM)	AANTAL SEGMENTEN	SEGMENT DIKTE (MM)	PRIJS (EXCL. BTW IN EUR)
311612	WTX	650	60,0	38	5,0	
311680	WTX	825	60,0	46	4,6	
311681	WTX	1000	60,0	58	4,4	
311682	WTX	1200	60,0	62	4,4	



WFX

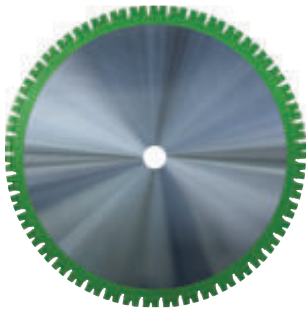

 EN 12413 compliant

MADE IN GERMANY 

LASER gelast 

BESCHRIJVING

- binding met lange levensduur voor wandzagen tot 35 kW, in het bijzonder bij harde en abrasieve toeslagmaterialen voor beton
- Segmenthoogte: 20 mm
- zeer hoge diamantconcentratie
- bijzonder goed voor sterke wapeningen en harde toeslagmaterialen voor beton

TOEPASSING

Gewapend beton 

ART.-NR.	BESCHRIJVING	Ø (MM)	ASGAT (MM)	AANTAL SEGMENTEN	SEGMENT DIKTE (MM)	PRIJS (EXCL. BTW IN EUR)
310100	WFX	600	60,0	36	4,8	
310101	WFX	650	60,0	38	4,8	
310102	WFX	800	60,0	46	4,8	
310104	WFX	1000	60,0	52	4,5	
310105	WFX	1200	60,0	62	4,5	



ZAGEN

BETON

MASTER

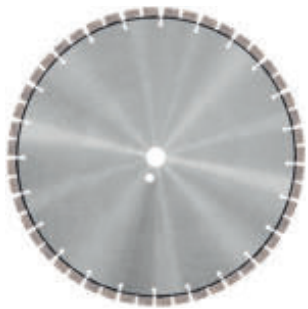

 EN 12413 compliant

MADE IN GERMANY 

LASER gelast 

BESCHRIJVING

- Premium diamantzaagblad
- Segmenthoogte: 12 mm
- Korte segment techniek
- Ideaal voor nat zagen tot max. 10 kW:
 - handbediende wandzaag (b.v.b. RIBEMA, CARAT W3714)
 - elektrische ringzagen (b.v.b. WEKA ANNA)
 - lichte wandzaagmachines (b.v.b. Demko Gamma)

TOEPASSING

Gewapend beton 

Metselwerk 

ART.-NR.	BESCHRIJVING	Ø (MM)	ASGAT (MM)	AANTAL SEGMENTEN	SEGMENT DIKTE (MM)	PRIJS (EXCL. BTW IN EUR)
311684	WHM	300	15,875	36	2,8	
311685	WHM	350	15,875	42	2,8	
311609	WHM	370	30,00	36	2,8	
311695	WHM	400	15,875	48	2,8	
311722	WHM	400	25,40	48	2,8	
311664	WHM	450	25,40	50	2,8	
311696	WHM	500	30,00	60	2,8	
311697	WHM	550	30,00	64	2,8	



ZAGEN

CTS 800 830 AMPHIBIA
DROOG NAT
MET EEN MACHINE!



BOREN

BSS 350
KERNBOREN MET EEN SYSTEEM



SLIJPEN

FGR 500
VLOER SANERING
VOOR PROFESSIONALS



PROFESSIONELE MACHINES

van pagina 103



www.samedia.com



BESCHRIJVING

- High-End natboorkroon
- Segmenthoogte: 10 (Ø32,42) /12 mm
- Lasergelast tot Ø250 mm
- Nuttige lengte 450 mm
- Universeel, hoge standtijd en snel boren
- Ideaal voor beton boor-en zaagbedrijven
- Geadviseerd alleen met statief

TOEPASSING

Beton	✓✓
Zwaar beton	✓✓
Kalkzandsteen	✓✓
Metselwerk/Tegels	✓✓

ART-NR.	BESCHRIJVING	Ø (MM)	ASGAT (MM)	AANTAL SEGMENTEN	SEGMENT DIKTE (MM)	PRIJS (EXCL. BTW IN EUR)
340407	DBX	32	1 1/4" UNC	4	3,0	
340406	DBX	42	1 1/4" UNC	5	3,0	
340100	DBX	52	1 1/4" UNC	5	3,5	
340084	DBX	62	1 1/4" UNC	6	3,5	
340101	DBX	72	1 1/4" UNC	6	3,5	
340081	DBX	82	1 1/4" UNC	7	3,5	
340102	DBX	92	1 1/4" UNC	8	3,5	
340103	DBX	102	1 1/4" UNC	8	3,5	
340405	DBX	107	1 1/4" UNC	9	3,5	
340104	DBX	112	1 1/4" UNC	9	3,5	
340099	DBX	117	1 1/4" UNC	9	3,5	
340082	DBX	122	1 1/4" UNC	10	3,5	
340105	DBX	132	1 1/4" UNC	11	3,5	
340106	DBX	138	1 1/4" UNC	11	3,5	
340107	DBX	142	1 1/4" UNC	11	3,5	
340108	DBX	152	1 1/4" UNC	12	4,0	
340443	DBX	155	1 1/4" UNC	12	4,0	
340109	DBX	162	1 1/4" UNC	12	4,0	
340110	DBX	172	1 1/4" UNC	12	4,0	
340111	DBX	182	1 1/4" UNC	13	4,0	
340404	DBX	186	1 1/4" UNC	14	4,0	
340112	DBX	192	1 1/4" UNC	14	4,0	
340113	DBX	202	1 1/4" UNC	14	4,0	
340114	DBX	225	1 1/4" UNC	15	4,0	
340115	DBX	250	1 1/4" UNC	16	4,6	
340408	DBX	270	1 1/4" UNC	17	4,6	
340409	DBX	276	1 1/4" UNC	17	4,6	
340116	DBX	300	1 1/4" UNC	20	4,6	
340117	DBX	325	1 1/4" UNC	21	4,6	
340410	DBX	341	1 1/4" UNC	22	4,6	
340118	DBX	350	1 1/4" UNC	22	4,6	
340119	DBX	400	1 1/4" UNC	23	5,0	

Andere nuttige lengten en diameters op aanvraag verkrijgbaar.

MASTER

DBK



BESCHRIJVING

- Premium-natboorkroon
- Segmenthoogte: 10 mm
- lasergelast tot Ø 250 mm
- Nuttige lengte 450 mm
- lichtsnijdende segmentspecificatie
- optimaal voorboorgedrag door turbodaksegment
- ideaal voor gebruik op statief
- ook geschikt voor boren uit de hand

TOEPASSING

Beton	✓✓
Zwaar beton	✓✓
Kalkzandsteen	✓✓
Metselwerk/Tegels	✓✓
Graniet	✓
Hardsteen	✓

ART.-NR.	BESCHRIJVING	Ø (MM)	ASGAT (MM)	AANTAL SEGMENTEN	SEGMENT DIKTE (MM)	PRIJS (EXCL. BTW IN EUR)
340007	DBK	32	1 1/4" UNC	4	3,0	
340437	DBK	35	1 1/4" UNC	5	3,0	
340493	DBK	38	1 1/4" UNC	5	3,0	
340008	DBK	42	1 1/4" UNC	5	3,0	
340009	DBK	52	1 1/4" UNC	5	3,5	
340496	DBK	57	1 1/4" UNC	5	3,5	
340005	DBK	62	1 1/4" UNC	5	3,5	
340411	DBK	67	1 1/4" UNC	6	3,5	
340001	DBK	72	1 1/4" UNC	6	3,5	
340494	DBK	76	1 1/4" UNC	7	3,5	
340006	DBK	82	1 1/4" UNC	7	3,5	
340010	DBK	92	1 1/4" UNC	7	3,5	
340002	DBK	102	1 1/4" UNC	8	3,5	
340121	DBK	107	1 1/4" UNC	8	3,5	
340004	DBK	112	1 1/4" UNC	9	3,5	
340022	DBK	117	1 1/4" UNC	9	3,5	
340011	DBK	122	1 1/4" UNC	10	3,5	
340323	DBK	127	1 1/4" UNC	10	3,5	
340003	DBK	132	1 1/4" UNC	10	3,5	
340053	DBK	138	1 1/4" UNC	10	3,5	
340012	DBK	142	1 1/4" UNC	11	3,5	
340013	DBK	152	1 1/4" UNC	12	4,0	
340014	DBK	162	1 1/4" UNC	12	4,0	
340015	DBK	172	1 1/4" UNC	13	4,0	
340016	DBK	182	1 1/4" UNC	14	4,0	
340057	DBK	186	1 1/4" UNC	14	4,0	
340017	DBK	192	1 1/4" UNC	14	4,0	
340018	DBK	202	1 1/4" UNC	14	4,6	
340019	DBK	225	1 1/4" UNC	15	4,6	
340020	DBK	250	1 1/4" UNC	16	4,6	
340122	DBK	270	1 1/4" UNC	17	4,6	
340316	DBK	276	1 1/4" UNC	19	4,6	
340021	DBK	300	1 1/4" UNC	19	4,6	
340023	DBK	325	1 1/4" UNC	20	4,6	
340317	DBK	341	1 1/4" UNC	22	4,6	
340152	DBK	350	1 1/4" UNC	22	4,6	
340213	DBK	400	1 1/4" UNC	23	5,0	

Andere nuttige lengten en diameters op aanvraag verkrijgbaar.



BOREN

BETON

MASTER // DBK R 1/2"



BESCHRIJVING

- Premium-natboorkroon
- Segmenthoogte: 10 mm
- lasergelast tot Ø 250 mm
- Nuttige lengte 450 mm
- lichtsnijdende segmentspecificatie
- optimaal voorboorgedrag door turbodaksegment
- ideaal voor gebruik op statief
- ook geschikt voor boren uit de hand

TOEPASSING

Beton	✓✓
Metselwerk/Tegels	✓✓
Kalkzandsteen	✓✓

ART-NR.	BESCHRIJVING	Ø (MM)	ASGAT (MM)	AANTAL SEGMENTEN	SEGMENT DIKTE (MM)	PRIJS (EXCL. BTW IN EUR)
340237	DBK	32	R 1/2"	4	3,0	
340290	DBK	42	R 1/2"	5	3,0	
340238	DBK	52	R 1/2"	5	3,5	
340239	DBK	62	R 1/2"	5	3,5	
340293	DBK	72	R 1/2"	6	3,5	
340240	DBK	82	R 1/2"	7	3,5	
340295	DBK	92	R 1/2"	7	3,5	
340246	DBK	102	R 1/2"	8	3,5	
340297	DBK	107	R 1/2"	8	3,5	
340241	DBK	112	R 1/2"	9	3,5	
340299	DBK	117	R 1/2"	9	3,5	
340300	DBK	122	R 1/2"	10	3,5	
340322	DBK	125	R 1/2"	10	3,5	
340242	DBK	132	R 1/2"	10	3,5	
340302	DBK	138	R 1/2"	10	3,5	
340303	DBK	142	R 1/2"	11	3,5	
340304	DBK	152	R 1/2"	12	4,0	
340247	DBK	162	R 1/2"	12	4,0	

Andere nuttige lengten en diameters op aanvraag verkrijgbaar.

MASTER

DBK-S



BESCHRIJVING

- Premium-natboorkroon
- Segmenthoogte: 10 mm
- Nuttige lengte: 150 mm
- lichtsnijdende segmentspecificatie
- optimaal voorboorgedrag door turbodaksegment
- Ideaal voor kanaalboormachines
- ook geschikt voor boren uit de hand

TOEPASSING

Beton	✓✓
Zwaar beton	✓✓
Kalkzandsteen	✓✓
Metselwerk/Tegels	✓✓
Graniet	✓
Hardsteen	✓

ART.-NR.	BESCHRIJVING	Ø (MM)	ASGAT (MM)	AANTAL SEGMENTEN	SEGMENT DIKTE (MM)	PRIJS (EXCL. BTW IN EUR)
340343	DBK-S	138	1 1/4" UNC	11	3,5	
340344	DBK-S	152	1 1/4" UNC	12	4,0	
340345	DBK-S	186	1 1/4" UNC	14	4,0	
340346	DBK-S	226	1 1/4" UNC	15	4,0	



MASTER

DBK 3-GAATS



BESCHRIJVING

- Premium-natboorkroon
- Segmenthoogte: 12 mm; Opname 3-gaats
- Nuttige lengte: 300 mm
- optimaal voorboorgedrag door turbodaksegment
- ideaal voor boormachines voor rioolbuizen
- ook geschikt voor boren uit de hand

TOEPASSING

Beton	✓✓
Zwaar beton	✓✓
Kalkzandsteen	✓✓
Metselwerk/Tegels	✓✓
Graniet	✓
Hardsteen	✓

ART.-NR.	BESCHRIJVING	Ø (MM)	ASGAT (MM)	AANTAL SEGMENTEN	SEGMENT DIKTE (MM)	PRIJS (EXCL. BTW IN EUR)
340325	DBK 3-Loch	108	3-Loch	8	3,5	
340326	DBK 3-Loch	112	3-Loch	9	3,5	
340327	DBK 3-Loch	122	3-Loch	10	3,5	
340328	DBK 3-Loch	127	3-Loch	11	3,5	
340329	DBK 3-Loch	138	3-Loch	11	3,5	
340330	DBK 3-Loch	152	3-Loch	12	4,0	
340331	DBK 3-Loch	162	3-Loch	12	4,0	
340332	DBK 3-Loch	165	3-Loch	12	4,6	
340333	DBK 3-Loch	172	3-Loch	12	4,6	
340334	DBK 3-Loch	182	3-Loch	13	4,6	
340335	DBK 3-Loch	186	3-Loch	13	4,6	
340336	DBK 3-Loch	195	3-Loch	13	4,6	
340337	DBK 3-Loch	200	3-Loch	14	4,6	
340338	DBK 3-Loch	212	3-Loch	14	4,6	
340339	DBK 3-Loch	226	3-Loch	15	4,6	
340340	DBK 3-Loch	232	3-Loch	15	4,6	
340341	DBK 3-Loch	247	3-Loch	16	4,0	
340342	DBK 3-Loch	257	3-Loch	16	4,6	



BOREN

BETON

MASTER DBD



BESCHRIJVING

- Premium-drogeboorkroon met spiraallichaam
- Segmenthoogte: 10 mm
- Nuttige lengte: 300 mm
- speciale segmentlegering voor droog boren
- trillingsarm & schoon werk
- universeel en snel

TOEPASSING

Beton	✓✓
Metselwerk	✓✓
Kalkzandsteen	✓✓

ART-NR.	BESCHRIJVING	Ø (MM)	ASGAT (MM)	AANTAL SEGMENTEN	SEGMENT DIKTE (MM)	PRIJS (EXCL. BTW IN EUR)
340477	DBD	52	1 1/4" UNC	5	3,5	
340478	DBD	57	1 1/4" UNC	5	3,5	
340479	DBD	62	1 1/4" UNC	5	3,5	
340480	DBD	67	1 1/4" UNC	5	3,5	
340481	DBD	72	1 1/4" UNC	6	3,5	
340482	DBD	82	1 1/4" UNC	6	3,5	
340483	DBD	102	1 1/4" UNC	7	3,5	
340484	DBD	112	1 1/4" UNC	7	3,5	
340485	DBD	122	1 1/4" UNC	8	3,5	
340486	DBD	127	1 1/4" UNC	8	3,5	
340487	DBD	132	1 1/4" UNC	8	3,5	
340488	DBD	142	1 1/4" UNC	8	3,5	
340489	DBD	152	1 1/4" UNC	8	3,5	
340490	DBD	162	1 1/4" UNC	9	3,8	
340491	DBD	182	1 1/4" UNC	9	3,8	
340492	DBD	202	1 1/4" UNC	10	3,8	

MASTER

DBR



BESCHRIJVING

- Premium-natboorkroon
- Segmenthoogte: 10 mm
- Nuttige lengte: 300 mm
- ideaal voor het plaatsen van bevestigingsmaterialen voor intensief gebruik
- voor boormachines met R 1/2"-aansluiting
- ook geschikt voor boren uit de hand

TOEPASSING

Beton	✓✓
Zwaar beton	✓✓
Kalkzandsteen	✓✓
Metselwerk/Tegels	✓✓
Graniet	✓
Hardsteen	✓

ART.-NR.	BESCHRIJVING	Ø (MM)	ASGAT (MM)	AANTAL SEGMENTEN	SEGMENT DIKTE (MM)	PRIJS (EXCL. BTW IN EUR)
340086	DBR	16	R 1/2"	1	2,5	
340087	DBR	18	R 1/2"	1	2,5	
340088	DBR	20	R 1/2"	1	2,5	
340089	DBR	22	R 1/2"	1	2,5	
340090	DBR	24	R 1/2"	1	2,5	
340091	DBR	25	R 1/2"	1	2,5	
340092	DBR	26	R 1/2"	1	2,5	
340093	DBR	28	R 1/2"	1	2,5	
340094	DBR	30	R 1/2"	1	2,5	
340095	DBR	32	R 1/2"	1	2,5	
340096	DBR	35	R 1/2"	1	2,5	

Andere nuttige lengten en diameters op aanvraag verkrijgbaar.

MASTER

DBH



BESCHRIJVING

- dunwandige premium natboorkroon
- Segmenthoogte: 10 mm
- Nuttige lengte 300 mm
- voor boormachines met R 1/2"-aansluiting
- ideaal voor uit de hand boren

TOEPASSING

Beton	✓✓	Graniet	✓
Zwaar beton	✓✓	Hardsteen	✓
Kalkzandsteen	✓✓		
Metselwerk/Tegels	✓✓		

ART.-NR.	BESCHRIJVING	Ø (MM)	ASGAT (MM)	AANTAL SEGMENTEN	SEGMENT DIKTE (MM)	PRIJS (EXCL. BTW IN EUR)
340350	DBH	41	R 1/2"	4	2,6	
340351	DBH	46	R 1/2"	4	2,6	
340352	DBH	51	R 1/2"	5	2,6	
340353	DBH	56	R 1/2"	5	2,6	
340354	DBH	61	R 1/2"	6	2,6	
340355	DBH	66	R 1/2"	6	2,6	
340356	DBH	71	R 1/2"	7	2,6	
340357	DBH	76	R 1/2"	8	2,6	
340400	DBH	81*	R 1/2"	8	2,6	
340358	DBH	81	R 1/2"	8	2,6	
340359	DBH	91	R 1/2"	9	2,6	
340360	DBH	101	R 1/2"	10	2,6	
340361	DBH	111	R 1/2"	11	2,6	
340362	DBH	121	R 1/2"	11	2,6	
340363	DBH	125	R 1/2"	11	2,6	
340364	DBH	130	R 1/2"	11	2,6	
340365	DBH	140	R 1/2"	11	2,6	
340366	DBH	150	R 1/2"	11	2,6	
340367	DBH	160	R 1/2"	12	2,6	
340368	DBH	170	R 1/2"	12	2,6	
340369	DBH	180	R 1/2"	12	2,6	
340370	DBH	200	R 1/2"	12	2,6	

*Speciale nuttige lengte 70 mm



BOREN

BETON

MASTER // DBS-L



BESCHRIJVING

- Premium-Droog-en-natboorkroon
- Segmenthoogte: 8 mm
- Nuttige lengte 350 mm
- Lasergelaste ACTIV-turbosegmenten
- universeel en snel
- ideaal voor gebruik uit de hand

TOEPASSING

Licht beton	✓✓
Kalkzandsteen	✓✓
Metselwerk/Tegels	✓✓
Schamotte/Vuurvast materiaal	✓

ART.-NR.	BESCHRIJVING	Ø (MM)	ASGAT (MM)	AANTAL SEGMENTEN	SEGMENT DIKTE (MM)	PRIJS (EXCL. BTW IN EUR)
340187	DBS-L	32	1 1/4" UNC	3	3,5	
340188	DBS-L	42	1 1/4" UNC	3	3,5	
340189	DBS-L	52	1 1/4" UNC	3	3,5	
340190	DBS-L	62	1 1/4" UNC	3	3,5	
340181	DBS-L	68	1 1/4" UNC	3	3,5	
340191	DBS-L	72	1 1/4" UNC	4	3,5	
340192	DBS-L	82	1 1/4" UNC	4	3,5	
340193	DBS-L	92	1 1/4" UNC	4	3,5	
340194	DBS-L	102	1 1/4" UNC	5	3,5	
340195	DBS-L	112	1 1/4" UNC	5	3,5	
340182	DBS-L	122	1 1/4" UNC	6	3,5	
340196	DBS-L	127	1 1/4" UNC	6	4,3	
340179	DBS-L	132	1 1/4" UNC	6	4,3	
340415	DBS-L	142	1 1/4" UNC	6	4,3	
340197	DBS-L	152	1 1/4" UNC	6	4,3	
340198	DBS-L	162	1 1/4" UNC	7	4,3	
340416	DBS-L	172	1 1/4" UNC	7	4,3	
340199	DBS-L	182	1 1/4" UNC	7	4,3	
340200	DBS-L	202	1 1/4" UNC	8	4,3	
340210	DBS-L	225	1 1/4" UNC	12	4,3	
340457	DBS-L	232	1 1/4" UNC	12	4,3	
340371	DBS-L	250	1 1/4" UNC	12	4,3	
340442	DBS-L	257	1 1/4" UNC	12	4,3	

ART.-NR.	BESCHRIJVING	Ø (MM)	ASGAT (MM)	AANTAL SEGMENTEN	SEGMENT DIKTE (MM)	PRIJS (EXCL. BTW IN EUR)
340272	DBS-L	32	R1/2"	3	3,8	
340273	DBS-L	42	R1/2"	3	3,8	
340274	DBS-L	52	R1/2"	3	3,8	
340275	DBS-L	62	R1/2"	3	3,8	
340276	DBS-L	68	R1/2"	3	3,8	
340277	DBS-L	72	R1/2"	4	3,8	
340278	DBS-L	82	R1/2"	4	3,8	
340279	DBS-L	92	R1/2"	4	3,8	
340280	DBS-L	102	R1/2"	5	3,8	
340281	DBS-L	112	R1/2"	5	3,8	
340282	DBS-L	122	R1/2"	6	3,5	
340283	DBS-L	127	R1/2"	6	4,3	
340284	DBS-L	132	R1/2"	6	4,3	
340285	DBS-L	152	R1/2"	6	4,3	
340286	DBS-L	162	R1/2"	7	4,3	
340287	DBS-L	182	R1/2"	7	4,3	
340288	DBS-L	202	R1/2"	8	4,3	

Andere nuttige lengten en diameters op aanvraag verkrijgbaar.



DAX 

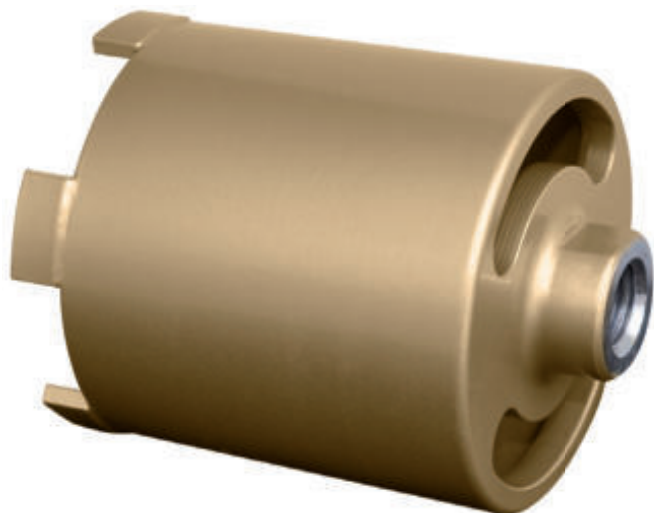

**HIGH-END
DOZENBOOR**

SEGMENTHOOGTE:
10 MM

DE SPECIALIST **VOOR
EXTREEM DICHT
KALKZANDSTEEN**

SPECIAAL VOOR
**BOORMACHINES MET
STOF AFZUIGING**

**ALLEEN ZONDER
IMPACT-FUNCTIE
TE GEBRUIKEN**



ART.-NR.	BESCHRIJVING	Ø (MM)	ASGAT (MM)	AANTAL SEGMENTEN	SEGMENT DIKTE (MM)	PRIJS (EXCL. BTW IN EUR)
390367	DAX	68	M16	4	3,5	
390368	DAX	82	M16	5	3,5	

TOEPASSING

zeer dicht Kalkzandsteen	✓✓
Kalkzandsteen	✓✓
Metselwerk/Tegels	✓✓
Licht beton	✓



BOREN

UNIVERSEEL

MASTER // DAM



BESCHRIJVING

- Premium dozenboor
- Segmenthoogte: 8 mm
- speciaal voor boormachines met stofafzuiging
- alleen zonder impactfunctie te gebruiken

TOEPASSING

dichter Kalkzandsteen	✓✓
Kalkzandsteen	✓✓
Metselwerk/Tegels	✓✓
Licht beton	✓

ART.-NR.	BESCHRIJVING	Ø (MM)	ASGAT (MM)	AANTAL SEGMENTEN	SEGMENT DIKTE (MM)	PRIJS (EXCL. BTW IN EUR)
340123	DAM	68	M16	4	3,5	
340124	DAM	82	M16	6	3,5	

MASTER // DSM



BESCHRIJVING

- Premium dozenboor
- Segmenthoogte: 8 mm
- speciaal voor dichte kalkzandsteen
- alleen zonder impactfunctie te gebruiken

TOEPASSING

dichter Kalkzandsteen	✓✓
Kalkzandsteen	✓✓
Metselwerk/Tegels	✓✓
Licht beton	✓

ART.-NR.	BESCHRIJVING	Ø (MM)	ASGAT (MM)	AANTAL SEGMENTEN	SEGMENT DIKTE (MM)	PRIJS (EXCL. BTW IN EUR)
390011	DSM	68	M16	4	3,5	
390012	DSM	82	M16	6	3,5	

TECHNIC // DST



BESCHRIJVING

- Professioneel dozenboor
- Segmenthoogte: 8 mm
- alleen zonder impactfunctie te gebruiken

TOEPASSING

Kalkzandsteen	✓✓
Metselwerk/Tegels	✓✓

ART.-NR.	BESCHRIJVING	Ø (MM)	ASGAT (MM)	AANTAL SEGMENTEN	SEGMENT DIKTE (MM)	PRIJS (EXCL. BTW IN EUR)
390013	DST	68	M16	4	3,5	
390014	DST	82	M16	6	3,5	

SOLID

DSE 



BESCHRIJVING

- Standaard dozenboor
- Segmenthoogte: 8 mm
- speciaal voor boormachines met stofafzuiging
- alleen zonder impactfunctie te gebruiken

TOEPASSING

Metselwerk/Tegels	✓✓
Licht beton	✓
Kalkzandsteen	✓

ART.-NR.	BESCHRIJVING	Ø (MM)	ASGAT (MM)	AANTAL SEGMENTEN	SEGMENT DIKTE (MM)	PRIJS (EXCL. BTW IN EUR)
390343	DSE	82	M16	4	3,8	

TOEBEHOR DSZ/DAZ



DSZ 200 set adapter SDS Plus op de Dozenboor M16
1x Adapter SDS
1x Centerboor
1x Uitdrijfspie



DSZ 100 set adapter 6 kant op de Dozenboor M 16
1x Adapter 6-kant
1x Centerboor
1x Uitdrijfspie



DSZ 150 Centreerboor
voor DSZ 200 (390017/Pos. 1) en DSZ 100 (390016/Pos. 2)
2 stuks

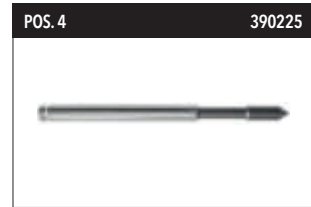

Centreerpunt 140 mm
voor DAZ 300 (390094/Pos. 5) en DAZ 100 (390091/Pos. 6)



DAZ 300 adapter M18/M16 met Centreerpunt
voor gebruik met de diamant-dozenboren DSM, DST en DAM op droogboormachines met M18-opname.



DAZ 100 Afzuighulpstuk
voor dozenboor DAX/DAM/ DSE. Universeel toepasbaar en bij alle droogboormachines met M18-opname, resp. in combinatie met de adapters 390092 en 390093 ook bij andere boormachines.



DAZ 200 adapter SDS Plus
voor DAZ 100 (390091/Pos. 6) M18 x 2,5



DAZ 150 adapter 6-kant
voor DAZ 100 (390091/Pos. 6) M18 x 2,5

POS	ART.-NR.	BESCHRIJVING	ASGAT (MM)	PRIJS (EXCL. BTW IN EUR)
1	390017	DSZ 200 set adapter SDS Plus		
2	390016	DSZ 100 set adapter 6 kant		
3	390108	DSZ 150 centreerboor, 2 stuks		
4	390225	Centreerpunt 140 mm		
5	390094	DAZ 300 adapter M18/M16 met Centreerpunt		
6	390091	DAZ 100 Afzuighulpstuk		
7	390093	DAZ 200 adapter SDS Plus		
8	390092	DAZ 150 adapter 6-kant		
	390824	DAM Stofafzuigadapter voor dozenboor		
	390825	DAZ 100 Adapter SDS voor stofafzuigadapter		
	390826	DAZ 100 Adapter 6-kant voor stofafzuigadapter		



BOREN

UNIVERSEEL



**HIGH-END
DIAMANTBOORKROON**

SEGMENTHOOGTE:
15 MM

VOOR DROOG BOREN
VAN **FIJNSTEENGOED**
(OOK 2 CM DIK)

**ZONDER VOORBOOR-
HULPSTUK TOEPAS-
BAAR**

**VOOR ALLE GANGBARE
HAAKSE SLIJPERS**
MET M14 OPNAME



ART.-NR.	BESCHRIJVING	Ø (MM)	ASGAT (MM)	PRIJS (EXCL. BTW IN EUR)
340055	DBV	6	M14	
340056	DBV	8	M14	
340025	DBV	10	M14	
340026	DBV	12	M14	
340027	DBV	14	M14	
340451	DBV	16	M14	
340028	DBV	20	M14	
340030	DBV	26	M14	
340031	DBV	32	M14	
340183	DBV	35	M14	
340032	DBV	38	M14	
340431	DBV	40	M14	
340033	DBV	45	M14	
340184	DBV	50	M14	
340185	DBV	55	M14	
340034	DBV	58	M14	
340186	DBV	60	M14	
340035	DBV	65	M14	
340080	DBV	68	M14	
340036	DBV	70	M14	
340037	DBV	80	M14	
340038	DBV	110	M14	
340432	DBV	120	M14	
340450	DBV	125	M14	

TOEPASSING

Fijnsteengoed	✓✓
Keramik/tegels	✓✓
Kunststeen/Marmer	✓✓
Glas/glasvezel	✓✓
Porselein	✓✓
Dakpannen	✓✓



DBV-SETS

VOORDEEL-SETS!



BESCHRIJVING

- Vacuüm gesoldeerde high-end diamant-boorkronen met M14-opname voor gebruik op alle gangbare haakse slijpers
- Perfecte droogboorset voor het boren van tegels, fijnsteengoed (ook 2 cm dik) en graniettegels
- **Pos. 1:** Optimale sets voor sanitairinstallateurs voor het plaatsen van pluggen
- **Pos. 2:** Perfecte droogboorset voor het boren van tegels, fijnsteengoed en graniettegels

TOEPASSING

Fijnsteengoed	✓✓
Keramik/tegels	✓✓
Kunststeen/Marmer	✓✓
Glas/glasvezel	✓✓
Porselein	✓✓
Dakpannen	✓✓



POS.	ART.-NR.	BESCHRIJVING	PRIJS (EXCL. BTW IN EUR)
1	380685	Boorkronen-set, bestaande uit elk 1 stuk DBV Ø 6/8/10/14 mm	
2	380763	Boorkronen-set, bestaande uit van elk 1 stuk DBV Ø 20/25/32/38/45/58/65/70 mm	

TECHNIC

DBV-E



BESCHRIJVING

- Professioneel diamantboorkroon M14 voor droog boren
- Segmenthoogte: 15 mm
- vacuümgesoldeerde

TOEPASSING

Fijnsteengoed	✓✓
Keramik/tegels	✓✓

ART.-NR.	BESCHRIJVING	Ø (MM)	ASGAT (MM)	PRIJS (EXCL. BTW IN EUR)
340215	DBV-E	6	M14	
340216	DBV-E	8	M14	
340217	DBV-E	10	M14	
340218	DBV-E	12	M14	
340219	DBV-E	14	M14	
340220	DBV-E	16	M14	
340221	DBV-E	20	M14	
340222	DBV-E	25	M14	
340223	DBV-E	32	M14	
340224	DBV-E	35	M14	
340225	DBV-E	38	M14	
340436	DBV-E	40	M14	
340226	DBV-E	45	M14	
340227	DBV-E	50	M14	
340228	DBV-E	55	M14	
340229	DBV-E	58	M14	
340230	DBV-E	60	M14	
340231	DBV-E	65	M14	
340232	DBV-E	68	M14	
340233	DBV-E	70	M14	
340234	DBV-E	75	M14	
340235	DBV-E	80	M14	
340236	DBV-E	110	M14	



BOREN

TEGELS

TECHNIC

DBV-E SETS



VOORDEEL-SETS!



TOEPASSING

Fijnsteengoed	✓✓
Keramik/tegels	✓✓

BESCHRIJVING

- Vacuüm gesoldeerde diamantboorkronen met M14 opname voor gebruik op alle gangbare haakse slijpers
- Voor droogboren zonder voorboorhulpstuk
- Ideaal voor tegelzetter en installateurs

POS.	ART.-NR.	BESCHRIJVING	LISTENPREIS UVP (OHNE MWST. IN EUR)
	380948	4-dlg Boorkronen-set, bestaande uit elk 1 stuk DBV-E Ø 6/8/10/14 mm	
	380963	4-dlg Boorkronen-set, bestaande uit elk 1 stuk DBV-E Ø 6/8/10/12 mm	
	380382	8-dlg Boorkronen-set, bestaande uit elk 1 stuk DBV-E Ø 20/25/32/35/50/60/68/75 mm	

MASTER

PROFI-SETS



VOOR TEGELZETTER



SET-COMPONENTEN

POS. 1 (380813)

- 4x DBV (Ø20/38/45/65 mm)
- 1x Diamantzaagblad KTM (Ø125x22,23)
- 1x Diamant-komslijpschijf Z-A5 (Ø125x22,23)

POS. 2 (380814)

- 5x DBV (Ø20/32/38/45/68 mm)
- 3x Diamant-slijppads HSP (korrel 120/200/400)
- 1x Diamantzaagblad KTM (Ø125x22,23)
- 1x Diamant-komslijpschijf UBM (Ø125x22,23)

POS.	ART.-NR.	BESCHRIJVING	PRIJS (EXCL. BTW IN EUR)
1	380813	Professionele set tegelzetter 1, 6-tlg.	

POS.	ART.-NR.	BESCHRIJVING	PRIJS (EXCL. BTW IN EUR)
2	380814	Professionele set tegelzetter 2, 10-dlg.	



DBT/DBZ



BESCHRIJVING

- High-End diamantboor 6-kant
- Segmenthoogte: 10 mm
- vacuümgesoldeerde droogboor voor droog boren van fijnsteengoed (ook 2 cm dik)
- voor alle gangbare boormachines en accuschroevendraaiers (min. 1500 tpm)

TOEPASSING

Fijnsteengoed	✓✓
Keramik/tegels	✓✓
Kunststeen/Marmer	✓✓
Glas/glasvezel	✓✓
Porselein	✓✓
Dakpannen	✓✓

ART.-NR.	BESCHRIJVING	Ø (MM)	ASGAT (MM)	PRIJS (EXCL. BTW IN EUR)
340439	DBT	5	6-kant	
340073	DBT	6	6-kant	
340074	DBT	8	6-kant	
340075	DBT	10	6-kant	
340076	DBT	12	6-kant	
340077	DBT	14	6-kant	
390053	DBZ-voorboorhulpstuk 6-40 mm voor DBT-droogboor			
390049	DBZ 200 adapter Hex/M14			



DBT-SET

SET 4 DELEN



BESCHRIJVING

- High-End diamantboor 6-kant
- Segmenthoogte: 10 mm
- vacuümgesoldeerde droogboorkroon voor het droog boren van fijnsteengoed (ook 2 cm dik)
- voor alle gangbare boormachines en accuschroevendraaiers (min. 1500 tpm)

TOEPASSING

Fijnsteengoed	✓✓
Keramik/tegels	✓✓
Kunststeen/Marmer	✓✓
Glas/glasvezel	✓✓
Porselein	✓✓
Dakpannen	✓✓

ART.-NR.	BESCHRIJVING	PRIJS (EXCL. BTW IN EUR)
380106	DBT-set Ø 6/8/10 mm, 6-kant en DBZ-voorboorhulpstuk 6-40 mm	



BOHREN

TEGELS

TECHNIC // DBT-E



BESCHRIJVING

- Professioneel diamantboor 6-kant
- Segmenthoogte: 15 mm
- vacuümgesoldeerde
- voor droog boren
- ideaal met accu-boormachine en accu-schroevendraaier (min. 1.500 U/min)

TOEPASSING

- | | |
|----------------|----|
| Fijnsteengoed | ✓✓ |
| Keramik/tegels | ✓✓ |

ART-NR.	BESCHRIJVING	Ø (MM)	BOHRUNG (MM)	PRIJS (EXCL. BTW IN EUR)
340440	DBT-E	5	1/4" bit-opname	
340267	DBT-E	6	1/4" bit-opname	
340268	DBT-E	8	1/4" bit-opname	
340269	DBT-E	10	1/4" bit-opname	
340270	DBT-E	12	1/4" bit-opname	
340271	DBT-E	14	1/4" bit-opname	

MASTER // DZB

SET 5 DELEN



BESCHRIJVING

- Speciale HM-dakpanboor voor roterend boren in dakpannen
- 60 mm boordiepte
- ideaal met accu-boormachine
- in een praktische kist van 5 stuks

TOEPASSING

- | | |
|----------|----|
| Dakpan | ✓✓ |
| Eternit | ✓✓ |
| Leisteen | ✓✓ |
| Tegels | ✓✓ |

ART-NR.	BESCHRIJVING	Ø (MM)	BOOR DIEPTE (MM)	ADAPTOR (MM)	PRIJS (EXCL. BTW IN EUR)
340417	DZB	4	40	Speciale boorschacht	
340418	DZB	5	50	Speciale boorschacht	
340419	DZB	6	60	Speciale boorschacht	



SLIJPEN

TOEPASSINGSSPEKTRUM KOMSLIJPSCHIJF VRIJE HAND

MATERIAAL	BETON		UNIVERSEEL				G.	A.	SPEZIAAL						
	Z U5	STU	Z A5	UBX	UBM	STE	STG	Z AH5	Z F5	C E5	R AP	PKD	PCD	STF	STS
Cataloguspagina	91	92	92	93	93	93	94	94	94	95	95	95	96	96	96
Tegellijm cementair	✓✓	✓	✓✓	✓✓	✓			✓✓						✓	
Tegellijm cementairflex			✓✓		✓			✓✓						✓	
Tegellijm dispersie			✓✓					✓✓			✓✓	✓✓	✓✓		
Tegellijm kunsthars			✓✓					✓✓			✓✓	✓✓	✓✓		
Dekvloer	✓	✓	✓✓	✓	✓	✓✓		✓✓			✓			✓	✓
Dekvloer abrasieve			✓		✓			✓✓			✓			✓	
Bitumen dekvloer	✓✓														
Beton	✓✓	✓✓	✓	✓✓	✓✓	✓✓	✓		✓✓	✓				✓✓	✓
Graniet	✓✓	✓✓	✓	✓✓	✓✓		✓✓		✓					✓	
Lijmresten	✓	✓		✓	✓						✓✓	✓✓	✓✓		
Tapijresten	✓	✓		✓							✓	✓✓	✓✓	✓✓	
Coatings										✓✓	✓✓	✓✓	✓✓		
Verflagen/Graffiti			✓							✓✓	✓✓	✓	✓		
Glasvezel tapijt										✓✓					
Bitumen										✓					
Epoxyhars	✓			✓✓						✓✓	✓	✓✓	✓✓		

TECHNOLOGIE

Bij het gebruik van slijpschijven zijn de segmenten in permanent contact met het werkstuk. Alleen al geringe afwijkingen bij de segmentproductie en de uitrusting van de slijpschijven hebben onbalans en plaatselijke oververhitting tot gevolg. Dit beïnvloedt de levensduur van een slijpmachine aanzienlijk. Een permanente, zeer hoge slijpprestatie wordt door ons precies lussen en door de precisieproductie van de segmenten in de EFT-procedure mogelijk gemaakt. Voor de noodzakelijke koeling is het belangrijk om met een goede stofafzuiging te werken.

SLIJPVERMOGEN EN ONBALANS

Onze high-end-slijpschijven onderscheiden zich door zeer hoge eisen aan de industriële productie. Wij bereiken een uiterst perfecte rondloop, zonder dat het afgewerkte gereedschap opnieuw gebalanceerd hoeft te worden. Dat is de basis van veel voordelen in de toepassing.

Slijpvermogen afhankelijk van de onbalans



FABRIKANT MACHINEREGISTER

Ø	BOREN	UITVOERING	SAMEDIA	BOSCH	COLLOMIX	EIBENSTOCK	FESTOOL	FLEX	HILTI	MAKITA	METABO	MILWAUKEE
100	22,23	H = 22 mm										
115	22,23	H = 22 mm						✓✓*				
125	22,23	H = 22 mm	✓✓	✓✓	✓✓	✓✓		✓✓	✓✓	✓✓	✓✓	✓✓
125	M14	H = 22 mm										
130	25,00	H = 22 mm				✓✓						
150	19,00	H = 22 mm							✓✓			
150	22,23	H = 22 mm						✓✓				
180	22,23	H = 30 mm	✓✓		✓✓	✓✓						
180	22,23	H = 22 mm						✓✓				

* Adapter (39011) 22, 23 mm naar M14

Op aanvraag verkrijgbaar.

H = slijpschijfhoogte

De slijpschijven van Samedia zijn ook compatibel voor vele andere fabrikanten. Hier vindt u een keuze.

SHOXX® POWER INSIDE

Z U5

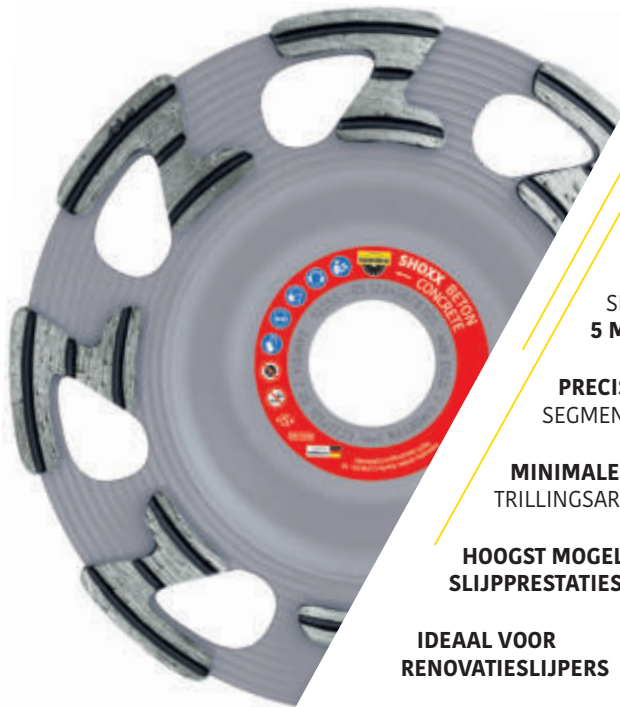

**HIGH-END
DIAMANT-
KOMSLIIPSCHIJF**

**MET SHOXX-
SMEEDSEGMENTEN**

**SEGMENTHOOGTE:
5 MM**

**PRECISIEGELASTE
SEGMENTEN**

**MINIMALEONBALANS;
TRILLINGSARM WERK**

**HOOGST MOGELIJKE
SLIJPPIJSTATIES**

**IDEAAL VOOR
RENOVATIESLIJPERS**

TOEPASSING

Beton	✓✓
Graniet	✓✓
Tegellijm cementair	✓✓
Bitumen dekvloer	✓✓
Dekvloer	✓
Lijmresten	✓
Tapijresten	✓
Epoxyhars	✓

MADE IN GERMANY precisie gelast EN 12413 compliant

ART.-NR.	BESCHRIJVING	Ø (MM)	ASGAT (MM)	AANTAL SEGMENTEN	SEGMENT DIKTE (MM)	PRIJS (EXCL. BTW IN EUR)
350001	Z U5	100	22,23	8	22	
350019	Z U5	115	22,23	8	22	
350002	Z U5	125	22,23	8	22	
350020	Z U5	130	25	8	22	
350032	Z U5	150	19	10	22	
350103	Z U5	150	22,23	10	22	
350003	Z U5	180	22,23	12	30	
350010	Z U5	180 Flach	22,23	12	22	



SLIJPEN

BETON

MASTER STU



EN 12413 compliant

MADE IN GERMANY

precisie gelast

BESCHRIJVING

- Premium diamant-komslijpschijf
- Segmenthoogte: 5,5 mm
- precisiegelaste segmenten, minimale onbalans; trillings-arm werk
- zeer licht slijpend

TOEPASSING

Beton	✓✓	Dekvloer	✓
Graniet	✓✓	Lijmresten	✓
Tegellijm cementair	✓	Tapijresten	✓

ART-NR.	BESCHRIJVING	Ø (MM)	ASGAT (MM)	AANTAL SEGMENTEN	SEGMENT DIKTE (MM)	PRIJS (EXCL. BTW IN EUR)
350073	STU	100	22,23	6	22	
350074	STU	115	22,23	6	22	
350075	STU	125	22,23	7	22	
350076	STU	150	19,00	9	22	
350077	STU	180	22,23	10	30	
350078	STU	180 vlak	22,23	10	22	

SHOXX Z A5



EN 12413 compliant

MADE IN GERMANY

precisie gelast

BESCHRIJVING

- High-End diamant-komslijpschijven met SHOXX-smeedsegmenten
- Segmenthoogte: 5 mm
- precisiegelaste segmenten, minimale onbalans; trillings-arm werk
- hoge slijpprestaties
- ideaal voor renovatieslijpers

TOEPASSING

Tegellijm cementair	✓✓	Dekvloer abrasieve	✓
Tegellijm cementairflex	✓✓	Beton	✓
Tegellijm dispersie	✓✓	Graniet	✓
Tegellijm kunsthars	✓✓	Verflagen/Graffiti	✓
Dekvloer	✓✓		

ART-NR.	BESCHRIJVING	Ø (MM)	ASGAT (MM)	AANTAL SEGMENTEN	SEGMENT DIKTE (MM)	PRIJS (EXCL. BTW IN EUR)
350004	Z A5	100	22,23	8	22	
350021	Z A5	115	22,23	8	22	
350005	Z A5	125	22,23	8	22	
350022	Z A5	130	25	8	22	
350033	Z A5	150	19	10	22	
350104	Z A5	150	22,23	10	30	
350006	Z A5	180	22,23	12	30	
350011	Z A5	180 Flach	22,23	12	22	

MASTER // UBX



 EN 12413 compliant

MADE IN GERMANY 

precisie **gelast** 

BESCHRIJVING

- Premium diamant-komslijpschijf
- Segmenthoogte: 5 mm
- precisiegelaste segmenten, minimale onbalans; trillingsarm werk
- hoge slijpprestaties
- ideaal voor renovatieslijpers

TOEPASSING

Beton	✓✓	Dekvloer	✓
Graniet	✓✓	Lijmresten	✓
Tegellijm cementair	✓✓	Tapijresten	✓
Epoxyhars	✓✓		

ART.-NR.	BESCHRIJVING	Ø (MM)	ASGAT (MM)	AANTAL SEGMENTEN	SEGMENT DIKTE (MM)	PRIJS (EXCL. BTW IN EUR)
350035	UBX	115	22,23	5	22	
350036	UBX	125	22,23	6	22	
350070	UBX	125	M14	6	30	
350037	UBX	150	19,00	7	22	
350086	UBX	150	22,23	7	22	
350038	UBX	180	22,23	8	30	
350039	UBX	180 Flach	22,23	8	30	

MASTER // UBM



 EN 12413 compliant

MADE IN GERMANY 

precisie **gelast** 

BESCHRIJVING

- Premium diamant-komslijpschijf
- Segmenthoogte: 5 mm
- precisiegelaste segmenten, minimale onbalans; trillingsarm werk
- vooral geschikt voor lichte apparaten tot 1200 W

TOEPASSING

Beton	✓✓	Dekvloer	✓
Graniet	✓✓	Dekvloer abrasievel	✓
Tegellijm cementair	✓	Lijmresten	✓
Tegellijm cementairflex	✓		

ART.-NR.	BESCHRIJVING	Ø (MM)	ASGAT (MM)	AANTAL SEGMENTEN	SEGMENT DIKTE (MM)	PRIJS (EXCL. BTW IN EUR)
350049	UBM	115	22,23	5	22	
350050	UBM	125	22,23	5	22	
350051	UBM	150	19,00	7	22	
350089	UBM	150	22,23	7	22	
350052	UBM	180	22,23	8	30	

TECHNIC // STE



 EN 12413 compliant

BESCHRIJVING

- Professioneel diamant-komslijpschijf
- Segmenthoogte: 6 mm
- gesoldeerde segmenten
- dubbel gecoat

TOEPASSING

Beton	✓✓
Betonproducten	✓✓
Dekvloer	✓✓

ART.-NR.	BESCHRIJVING	Ø (MM)	ASGAT (MM)	AANTAL SEGMENTEN	SEGMENT DIKTE (MM)	PRIJS (EXCL. BTW IN EUR)
350057	STE	115	22,23	18	22	
350058	STE	125	22,23	20	22	
350059	STE	180	22,23	24	30	



SLIJPEN

BETON

UNIVERSEEL

MASTER STG



EN 12413 compliant

BESCHRIJVING

- Premium-diamantkomschijf met M14 aansluiting
- Segmenthoogte: 6 mm
- voor licht opschuren van de bovenlaag
- Diamantkorrel 40/50 Korrel klasse 1

TOEPASSING

Graniet	✓✓
Beton	✓

ART.-NR.	BESCHRIJVING	Ø (MM)	AUFNAHME (MM)	DIAMANT-BELAG	SEGMENT DIKTE (MM)	PRIJS (EXCL. BTW IN EUR)
350151	STG	105	M14	Turbo	22	
350034	STG	125	M14	Turbo	22	

SHOXX

POWER INSIDE



EN 12413 compliant

MADE IN GERMANY

precisie gelast

Z AH5

BESCHRIJVING

- High-End diamant-komslijpschijven met SHOXX-smeedsegmenten
- Segmenthoogte: 5 mm
- precisiegelaste segmenten, minimale onbalans; trillingsarm werk
- hoogst mogelijke slijpprestaties
- maximale standtijd
- voor gebruik in abrasieve materialen
- de specialist voor dekvloeren
- ideaal voor slijpers voor het saneren

TOEPASSING

Dekvloer abrasieve	✓✓
Dekvloer	✓✓
Tegellijm cementair	✓✓
Tegellijm cementairflex	✓✓
Tegellijm	✓✓
Tegellijm kunsthars	✓✓

ART.-NR.	BESCHRIJVING	Ø (MM)	ASGAT (MM)	AANTAL SEGMENTEN	SEGMENT DIKTE (MM)	PRIJS (EXCL. BTW IN EUR)
350098	Z AH5	115	22,23	8	22	
350099	Z AH5	125	22,23	8	22	
350087	Z AH5	130	25	8	22	
350097	Z AH5	150	19	10	22	
350102	Z AH5	150	22,23	10	22	
350100	Z AH5	180	22,23	12	30	
350101	Z AH5	180 Flach	22,23	12	22	

SHOXX

POWER INSIDE



EN 12413 compliant

MADE IN GERMANY

precisie gelast

Z F5

NIEUW!

BESCHRIJVING

- High-End diamant-komslijpschijven met SHOXX-segmenten
- Segmenthoogte: 5 mm
- precisiegelaste segmenten, minimale onbalans; trillingsarm werk
- zeer fijne materiaalverwijdering
- ideaal voor renovatieslijpers

TOEPASSING

Beton	✓✓
Graniet	✓

ART.-NR.	BESCHRIJVING	Ø (MM)	ASGAT (MM)	AANTAL SEGMENTEN	SEGMENT HÖHE (MM)	PRIJS (EXCL. BTW IN EUR)
350128	Z F5	125	22,23	8	5	
350134	Z F5	150	19	10	5	



C E5



 EN 12413 compliant

MADE IN GERMANY 

precisie gelast 

BESCHRIJVING

- High-End diamant-komslijpschijven met SHOXX-segmenten
- Segmenthoogte: 5 mm
- precisiegelaste segmenten, minimale onbalans; trillingsarm werk
- zeer fijne materiaalverwijdering
- ideaal voor renovatieslijpers

TOEPASSING

Coatings	✓✓	Beton	✓
Verlagen/Graffiti	✓✓	Tapijresten	✓
Glasvezel tapijt	✓✓	Bitumen	✓
Epoxyhars	✓✓		

ART.-NR.	BESCHRIJVING	Ø (MM)	ASGAT (MM)	AANTAL SEGMENTEN	SEGMENT DIKTE (MM)	PRIJS (EXCL. BTW IN EUR)
350007	C E5	100	22,23	8	22	
350129	C E5	115	22,23	8	22	
350008	C E5	125	22,23	8	22	
350085	C E5	130	25	8	22	
350047	C E5	150	19	10	22	
350046	C E5	150	22,23	10	22	
350009	C E5	180	22,23	12	30	
350012	C E5	180 vlak	22,23	12	22	

MASTER RAP



EN 12413 compliant

MADE IN EUROPE 

BESCHRIJVING

- remium diamant-komslijpschijf
- Segmenthoogte: 5 mm
- precisiegelaste segmenten, minimale onbalans; trillingsarm werk
- hoge slijpprestaties
- ideaal voor renovatieslijpers

TOEPASSING

Tegellijm	✓✓	Verlagen/Graffiti	✓✓
Tegellijm kunsthars	✓✓	Dekvloer	✓
Lijmresten	✓✓	Dekvloer abrasieue	✓
Tapijresten	✓✓	Epoxyhars	✓
Coatings	✓✓		

ART.-NR.	BESCHRIJVING	Ø (MM)	ASGAT (MM)	AANTAL SEGMENTEN	SEGMENT DIKTE (MM)	PRIJS (EXCL. BTW IN EUR)
350027	RAP	125	22,23	8	22	
350029	RAP	150	19	10	22	
350133	RAP	150	22,23	10	33	
350030	RAP	180	22,23	12	22,5	
350028	RAP	180 Flach	22,23	12	22,5	

MASTER PKD



 EN 12413 compliant

BESCHRIJVING

- Premium diamant-komslijpschijf
- Segmenthoogte: 4 mm
- met ruwe polykristallijne diamanten
- hoge slijpprestaties

TOEPASSING

Tegellijm dispersie	✓✓	Coatings	✓✓
Tegellijm kunsthars	✓✓	Epoxyhars	✓✓
Lijmresten	✓✓	Verlagen/Graffiti	✓
Tapijresten	✓✓		

ART.-NR.	BESCHRIJVING	Ø (MM)	ASGAT (MM)	AANTAL SEGMENTEN	SEGMENT DIKTE (MM)	PRIJS (EXCL. BTW IN EUR)
350108	PKD	125	22,23	6	22	
350109	PKD	150	19,00	6	22	
350110	PKD	180	22,23	6	30	

MASTER PCD



EN 12413 compliant

BESCHRIJVING

- Premium diamant-komslijpschijf
- Segmenthoogte: 4 mm
- met fijne polykristallijne diamanten
- het dichtbij de rand frezen

TOEPASSING

Tegellijm dispersie	✓✓	Coatings	✓✓
Tegellijm kunsthars	✓✓	Epoxyhars	✓✓
Lijmresten	✓✓	Verflagen/Graffiti	✓
Tapijresten	✓✓		

ART.-NR.	BESCHRIJVING	Ø (MM)	ASGAT (MM)	AANTAL SEGMENTEN	SEGMENT DIKTE (MM)	PRIJS (EXCL. BTW IN EUR)
350015	PCD	125	22,23	12	22	
350016	PCD	180	22,23	6	34	

TECHNIC STF

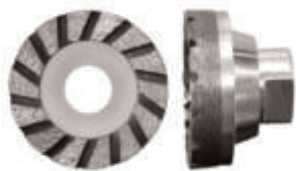

EN 12413 compliant

BESCHRIJVING

- Professioneel komslijpschijven; direct gesinterd
- Segmenthoogte: 4 mm
- met gesloten turborand
- voor het slijpen van oppervlakken, randen en rondingen
- maakt ook het slijpen van moeilijk bereikbare plekken mogelijk
- veelzijdig te gebruiken

TOEPASSING

Beton	✓✓
Tegellijm cementair	✓
Tegellijm cementairflex	✓
Dekvloer	✓
Dekvloer abrasieve	✓
Graniet	✓

ART.-NR.	BESCHRIJVING	Ø (MM)	AUFNAHME (MM)	AANTAL SEGMENTEN	SEGMENT DIKTE (MM)	PRIJS (EXCL. BTW IN EUR)
350079	STF	50	M14	1	30	

SOLID STS



EN 12413 compliant

BESCHRIJVING

- Standaard komslijpschijf
- Segmenthoogte: 4 mm
- direct gesinterd
- met gesloten turborand

TOEPASSING

Beton	✓
Dekvloer	✓

ART.-NR.	BESCHRIJVING	Ø (MM)	ASGAT (MM)	AANTAL SEGMENTEN	SEGMENT DIKTE (MM)	PRIJS (EXCL. BTW IN EUR)
350061	STS	100	22,23	1	3,5	
350062	STS	110	22,23	1	3,5	
350063	STS	125	22,23	1	3,5	
350064	STS	180	22,23	1	3,5	

TOEPASSINGSSPEKTRUM VLOERSCHUURMACHINE

MATERIAAL	SBM	SBX	PKR	PKD	PCD	SBA	RAP
Tegellijm cementair	✓✓	✓✓	✓✓	✓✓	✓✓		
Tegellijm cementairflex	✓✓	✓✓	✓✓	✓✓	✓✓		
Tegellijm dispersion			✓✓	✓✓	✓✓		
Tegellijm Kunstharz			✓✓	✓✓	✓✓		
Dekvloer	✓	✓✓	✓	✓		✓✓	
Dekvloer abrasieve		✓✓	✓	✓		✓✓	
Bitumen dekvloer			✓✓	✓✓	✓✓		
Beton	✓✓	✓	✓				✓✓
Beton abrasieve	✓	✓✓	✓			✓✓	✓✓
Graniet	✓						
Lijmresten			✓✓	✓	✓✓		
Tapijresten			✓✓	✓	✓✓		
Coatings	✓	✓	✓✓	✓✓	✓✓		✓✓
Verflagen	✓	✓	✓	✓	✓		✓✓
Bitumen (alleen < 15° C)			✓✓	✓	✓✓		
Epoxyhars			✓	✓✓	✓		

DE JUISTE KEUZE

van de slijpschijf is sterk afhankelijk van de gesteldheid van de ondergrond alsmede het gewenste slijpresultaat afhankelijk. Voor het bereiken van een optimaal resultaat wordt aanbevolen aan het begin van de werkzaamheden verschillende slijpschijven te testen.

MASTER // SBM



EN 12413
compliant



BESCHRIJVING

- Premium diamant-komslip schijf voor vloerschuurmachine FGR 500 voor vloerrenovatie
- Segmenthoogte: 10 mm
- zachte binding van segment
- fijne tot middelgrote materiaalverwijdering

TOEPASSING

Beton	✓✓	Beton abrasieve	✓
Tegellijm cementair	✓✓	Dekvloer	✓
Tegellijm cementairflex	✓✓	Verflagen	✓
Graniet	✓	Coatings	✓

ART-NR.	BESCHRIJVING	Ø (MM)	ASGAT (MM)	AANTAL SEGMENTEN	SEGMENT DIKTE (MM)	PRIJS (EXCL. BTW IN EUR)
350111	SBM	300	22,23	8	22	

MASTER // SBX



EN 12413
compliant



BESCHRIJVING

- Premium diamant-komslip schijf voor vloerschuurmachine FGR 500 voor vloerrenovatie
- Segmenthoogte: 10 mm
- medium harde binding van segment

TOEPASSING

Dekvloer	✓✓	Beton abrasieve	✓✓
Dekvloer abrasieve	✓✓	Beton	✓
Tegellijm cementair	✓✓	Verflagen	✓
Tegellijm cementairflex	✓✓	Coatings	✓

ART-NR.	BESCHRIJVING	Ø (MM)	ASGAT (MM)	AANTAL SEGMENTEN	SEGMENT DIKTE (MM)	PRIJS (EXCL. BTW IN EUR)
350119	SBX	300	22,23	8	22	



SLIJPEN

SPECIAAL

MASTER SBA



EN 12413
compliant



BESCHRIJVING

- Premium diamant-komslipschijf voor vloerschuurmachine FGR 500 voor vloerrenovatie
- Segmenthoogte: 10 mm
- harde binding van segment
- Toepassing op zachte ondergrond

TOEPASSING

Dekvloer abrasie	✓✓
Dekvloer	✓✓
Beton abrasie	✓✓

ART.-NR.	BESCHRIJVING	Ø (MM)	ASGAT (MM)	AANTAL SEGMENTEN	SEGMENT DIKTE (MM)	PRIJS (EXCL. BTW IN EUR)
350118	SBA	300	22,23	8	22	

MASTER PKR



EN 12413
compliant



BESCHRIJVING

- Premium diamant-komslipschijf voor vloerschuurmachine FGR 500 voor vloerrenovatie
- Segmenthoogte: 4 mm
- met ruwe polykristallijne diamanten en extra RAP-segmenten
- middelgrote materiaalverwijdering

TOEPASSING

Tegellijm cementair	✓✓	Bitumen dekvloer	✓✓
Tegellijm cementairflex	✓✓	Bitumen (alleen < 15° C)	✓✓
Tegellijm dispersie	✓✓	Dekvloer	✓
Tegellijm kunsthars	✓✓	Dekvloer abrasie	✓
Lijmresten	✓✓	Beton abrasie	✓
Tapijresten	✓✓	Beton	✓
Coatings	✓✓	Epoxyhars	✓
Verflagen	✓		

ART.-NR.	BESCHRIJVING	Ø (MM)	ASGAT (MM)	AANTAL SEGMENTEN	SEGMENT DIKTE (MM)	PRIJS (EXCL. BTW IN EUR)
350115	PKR	300	22,23	8	22	

MASTER PKD



EN 12413
compliant



BESCHRIJVING

- Premium diamant-komslipschijf voor vloerschuurmachine FGR 500 voor vloerrenovatie
- Segmenthoogte: 5 mm
- met ruwe polykristallijne diamanten
- Gebruik op harde oppervlakken
- sterke materiaalverwijdering

TOEPASSING

Tegellijm cementair	✓✓	Lijmresten	✓
Tegellijm cementairflex	✓✓	Tapijresten	✓
Tegellijm dispersie	✓✓	Verflagen	✓
Tegellijm kunsthars	✓✓	Bitumen (alleen < 15° C)	✓
Coatings	✓✓	Dekvloer	✓
Bitumen dekvloer	✓✓	Dekvloer abrasie	✓
Epoxyhars	✓✓		

ART.-NR.	BESCHRIJVING	Ø (MM)	ASGAT (MM)	AANTAL SEGMENTEN	SEGMENT DIKTE (MM)	PRIJS (EXCL. BTW IN EUR)
350113	PKD	300	22,23	8	22	

MASTER**PCD** EN 12413
compliant**BESCHRIJVING**

- Premium diamant-komslip schijf voor vloerschuurmachine FGR 500 voor vloerrenovatie
- Segmenthoogte: 2,5 mm
- met fijne polykristallijne diamanten
- midden tot sterke materiaalverwijdering

TOEPASSING

Tapijtresten	✓✓	Coatings	✓✓
Lijmresten	✓✓	Bitumen dekvloer	✓✓
Tegellijm cementair	✓✓	Bitumen (alleen < 15° C)	✓✓
Tegellijm cementairflex	✓✓	Verflagen	✓
Tegellijm dispersie	✓✓	Epoxyhars	✓
Tegellijm kunsthars	✓✓		

ART.-NR.	BESCHRIJVING	Ø (MM)	ASGAT (MM)	AANTAL SEGMENTEN	SEGMENT DIKTE (MM)	PRIJS (EXCL. BTW IN EUR)
350114	PCD	300	22,23	8	22	

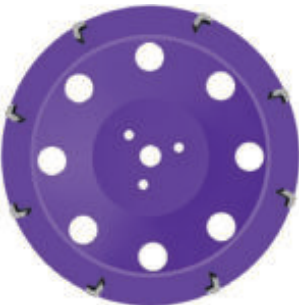
MASTER**RAP** EN 12413
compliant**BESCHRIJVING**

- Premium diamant-komslipschijf voor vloerschuurmachine FGR 500 voor vloerrenovatie
- Segmenthoogte: 5 mm
- heel fijn materiaalverwijdering
- ideaal voor het schuren van oppervlakken

TOEPASSING

Beton	✓✓
Beton abrasieve	✓✓
Coatings	✓✓
Verflagen	✓✓

ART.-NR.	BESCHRIJVING	Ø (MM)	ASGAT (MM)	AANTAL SEGMENTEN	SEGMENT DIKTE (MM)	PRIJS (EXCL. BTW IN EUR)
350112	RAP	300	22,23	8	22	

**SLIJPEN****SPECIAAL**

MASTER // DFG



BESCHRIJVING

- Premium vingerfrees
- voor het nabewerken van randen en boorgaten

TOEPASSING

- | | |
|----------------|----|
| Fijnsteengoed | ✓✓ |
| Keramik/Tegels | ✓✓ |
| Natuursteen | ✓✓ |

ART.-NR.	BESCHRIJVING	Ø (MM)	AUFNAHME (MM)	PRIJS (EXCL. BTW IN EUR)
340125	DFG	20	M14	
340126	DFG	10	M14	

MASTER // SSB



BESCHRIJVING

- Gebogen premium diamant slijpschijf
- elektrolytisch verzinkt korrel 100
- Randenbreker en schuren voor tegels
- tot toerental 12250/min

TOEPASSING

- | | |
|-------------------|----|
| Fijnsteengoed | ✓✓ |
| Keramik/Tegels | ✓✓ |
| Graniet | ✓✓ |
| Kunststeen/Marmer | ✓✓ |

ART.-NR.	BESCHRIJVING	Ø (MM)	ASGAT (MM)	KÖRNUNG (MM)	PRIJS (EXCL. BTW IN EUR)
350148	SSB	Ø125	22,23	# 100	

MASTER // PROFI-SETS VOOR TEGELZETTER

POS. 1 380813



POS. 2 380814



SET-COMPONENTEN

- | | |
|---|--|
| POS. 1 (380813) <ul style="list-style-type: none"> • 4x DBV (Ø20/38/45/65 mm) • 1x Diamantzaagblad KTM (Ø125x22,23) • 1x Diamant-komslijpschijf Z-A5 (Ø125x22,23) | POS. 2 (380814) <ul style="list-style-type: none"> • 5x DBV (Ø20/32/38/45/68 mm) • 3x Diamant-slijppads HSP (Korrel 120/200/400) • 1x Diamantzaagblad KTM (Ø125x22,23) • 1x Diamant-komslijpschijf UBM (Ø125x22,23) |
|---|--|

POS.	ART.-NR.	BESCHRIJVING	PRIJS (EXCL. BTW IN EUR)
1	380813	Professionele set tegelzetter 1, 6-tlg.	
2	380814	Professionele set tegelzetter 2, 10-tlg.	

Prijsvoordeel bij individuele aankoop!

MASTER SPM



BESCHRIJVING

- SPM Premium diamantslijp-pad voor de haakse slijper; hoge prestaties en standtijd
- voor kracht sparend gebruik met toerentalregelbare haakse slijpers
- Klittenband bevestiging voor snel wisselen van pads (met behulp van SPZ bevestiging)
- onontbeerlijk bij het naslijpen van oneffenheden op tegels
- Gebruik aanbevolen tot toerental 4500/min, rotatiesnelheid (< 25m/s)
- voor nat en eenvoudig droog slijpen

TOEPASSING

Fijnsteengoed	✓✓
Keramik/Tegels	✓✓
Graniet	✓✓
Kunststeen/Marmer	✓✓

ART.-NR.	BESCHRIJVING	Ø (MM)	KLEURCODE	KORREL (MM)	PRIJS (EXCL. BTW IN EUR)
350142	SPM Slijppad	Ø100	Blauw	# 50	
350143	SPM Slijppad	Ø100	Geel	# 100	
350144	SPM Slijppad	Ø100	Oranje	# 200	
350145	SPM Slijppad	Ø100	Rood	# 400	
350146	SPM Slijppad	Ø100	Groen	# 800	
350159	SPM Slijppad	Ø100	Oranje	# 1500	
350160	SPM Slijppad	Ø100	Lichtroze	# 3000	
350161	SPM Slijppad	Ø100	Zwart	# BUFF	
380982	SPM Premium- Startset - Ø100 #50; #100; #200 + SPZ M14				

TECHNIC SPT



BESCHRIJVING

- SPT Professioneel diamantslijp-pad voor de haakse slijper
- voor kracht sparend gebruik met toerentalregelbare haakse slijpers
- Klittenband bevestiging voor snel wisselen van pads (met behulp van SPZ bevestiging)
- onontbeerlijk bij het naslijpen van oneffenheden op tegels
- Gebruik aanbevolen tot toerental 4500/min, rotatiesnelheid (< 25m/s)
- voor nat en eenvoudig droog slijpen

TOEPASSING

Fijnsteengoed	✓✓
Keramik/Tegels	✓✓
Graniet	✓✓
Kunststeen/Marmer	✓✓

ART.-NR.	BESCHRIJVING	Ø (MM)	KLEURCODE	KORREL (MM)	PRIJS (EXCL. BTW IN EUR)
350136	SPT Slijppad	Ø100	Neongroen	# 50	
350137	SPT Slijppad	Ø100	Rood	# 100	
350138	SPT Slijppad	Ø100	Neongeel	# 200	
350139	SPT Slijppad	Ø100	Blauw	# 400	
350140	SPT Slijppad	Ø100	Groen	# 800	
380958	SPT Professioneel-Startset - Ø100 #50; #100; #200 + SPZ M14				



SLIJPEN

TEGELS

TOEBEHOR SPZ



BESCHRIJVING

- Klittenbandadapter rubber Ø100/ M14
- flexibele adapter voor eenvoudig gebruik
- voor het gebruik op van slijp pads op de haakse slijper (**met regelbaar toerental!**)
- Aanbevolen voor gebruik tot 4500 RPM, rotatiesnelheid (< 25m/s)

ART.-NR.	BESCHRIJVING	PRIJS (EXCL. BTW IN EUR)
350147	Klittenbandadapter rubber Ø100/ M14	

MASTER SMT



OS[®] EN 12413 compliant

BESCHRIJVING

- Premium schuurmopschijf
- veelzijdig toepasbare schuurmopschijf voor metaalbewerking
- lange levensduur, ook bij gebruik van steile randen in hoeken

TOEPASSING

Metaal ✓✓

ART.-NR.	BESCHRIJVING	Ø (MM)	KORN	ASGAT (MM)	VPE (STÜCK)	PRIJS (EXCL. BTW IN EUR)
320011	SMT	115	40	22,23	10	
320012	SMT	115	60	22,23	10	
320013	SMT	115	80	22,23	10	
320014	SMT	125	40	22,23	10	
320015	SMT	125	60	22,23	10	
320016	SMT	125	80	22,23	10	

* bij VPE 10 vindt de levering plaats in een doos

HANDMATIG SLIJPEN

MASTER HSP



BESCHRIJVING

- Premium diamant-slijppad (uit de hand)
- zeer goed geschikt voor het slijpen en polijsten van randen en gebogen oppervlakken
- de ideale probleemplosser voor de professionele tegelzetter

TOEPASSING

Fijnsteengoed ✓✓
 Keramiek/Tegels ✓✓
 Graniet ✓✓
 Kunststeen/Marmor ✓✓
 Beton ✓✓

ART.-NR.	BESCHRIJVING	AFMETING (MM)	KORREL	KLEUR	PRIJS (EXCL. BTW IN EUR)
320026	HSP	90 x 55	# 60	groen	
320019	HSP	90 x 55	# 120	zwart	
320020	HSP	90 x 55	# 200	rood	
320021	HSP	90 x 55	# 400	geel	



AGR 500 INCL. TOEBEHOREN



PROFESSIONELE SETS VOOR PLAVUIZENLEGGERS EN SANITAIRINSTALLATEUR.
PREMIUM HAAKSE SLIJPER EN GEREEDSCHAPPEN.



DETAILS

- krachtige 1.000 W-motor met elektronische toerentalregeling. Stationair toerental: 2.800-10.500/min
- Marathon-motor met tot 50% meer koppel en tot 20% hogere overbelasting mogelijk voor snelle materiaal-verwijdering en een langere levensduur
- Beschermkap zonder gereedschap te verwijderen
- Mechanische veiligheidskoppeling Minimaliseert terugslag bij het blokkeren van de schijf op het op de markt laagste niveau - voor maximale gebruikersveiligheid en snel verder werken

Techn. gegevens

Motor:	1,0 kW / 230 V
Toerental:	2.800 - 10.500
Diameter:	125x22,23 mm
Gewicht:	2,1 kg

PROFESSIONELE SETS

ART.-NR.	BESCHRIJVING	PRIJS (EXCL. BTW IN EUR)
380876	Professionele Set plavuizenleggers AGR 500 / 125mm	

SET COMPONENTEN



1x AGR 500 haakse slijper



1x DBV 20x45 M14 15x3
1x DBV 32x45 M14 15x3
1x DBV 38x45 M14 15x3



1x DBV 50x35 M14 15x3
1x DBV 65x35 M14 15x3



1x GTM 125x22,23



1x KTM 125x22,23



1x KVX 125x22,23



10x TKE 125x1,0x22,23
(VPE = 10 in metalen doos)



1x koffer

ECS 500

PROFESSIONELE **ELECTRISCHE DOORSLIJPMACHINE** Ø350, GESCHIKT VOOR NAT EN DROOG DOORSLIJPEN.

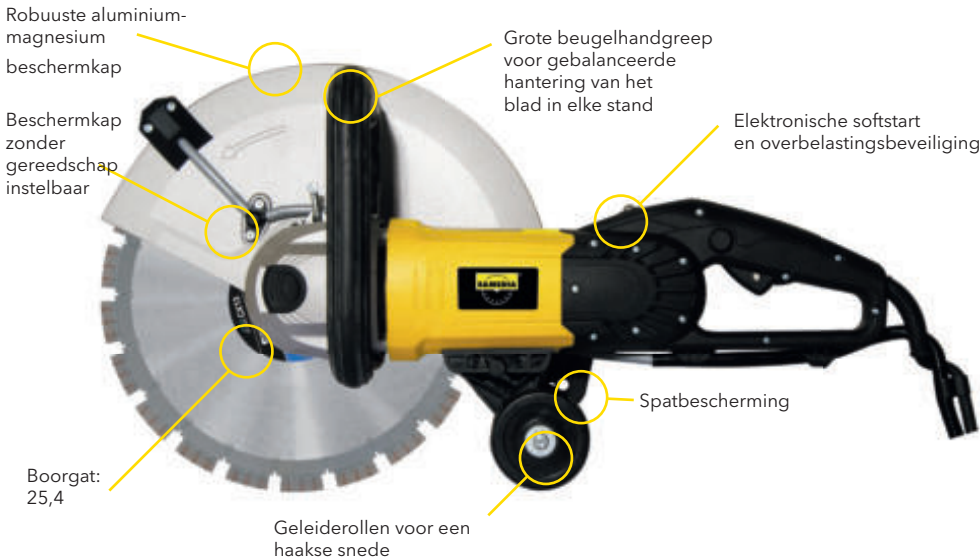

TECHN. GEGEVENS

Motor:	2,8 kW / 230 V
Toerental:	4500
Diameter:	350x25,4 mm
Snijdiepte:	125 mm
Gewicht:	7,9 kg

ART.-NR.	BESCHRIJVING	PRIJS (EXCL. BTW IN EUR)
370236	electrische doorslijpmachine Ø350	
370249	Glijshoenvoor water- en stofafzuiging	

VOORDELEN



Watertoevoer voor nat slijpen.

PROFESSIONELE SETS

ART.-NR.	BESCHRIJVING	ECS 500	SHOXX GX13 SILENCIO	GLIJSCHOEN	PRIJS (EXCL. BTW IN EUR)
380893	ECS 500 Professionele Sets 1	✓	✓		
380904	ECS 500 Professionele Sets 2	✓	✓	✓	

VERKRIJGBAAR TOEBEHOREN (niet inbegrepen)



Glijshoenvoor water- en stofafzuiging

AANBEVOLEN TOEBEHOREN



SHOXX GX13 Silencio* z. p. 53

* SILENCIO = aanzienlijke geluidsreductie van ca. 80% vergeleken met massieve kern in standaard uitvoering.



ZAGEN

CTS 800 830 AMPHIBIA® INCL. UX13 AMPHIBIA®



VERNIEUWEND!

HET ULTIEME & KRACHTIGE CONCEPT VOOR DROOG EN NAT ZAGEN;
INCL. GELUIDSARM DIAMANTZAAGBLAD UX13 AMPHIBIA®.



VOORDELEN



Goed doordacht filtersysteem voor een gesloten stofkringloop.



Innovatief wisselkanaal voor eenvoudig en gereedschapsloos omschakelen.



Inschakelbare waterpomp voor nat zagen.



Magnetische houder maakt wisselen van stofzak in enkele seconden mogelijk.



Speciale rollentafel met aan beide zijden ingebouwde tafelverbreding.



Effectieve afzuigcapaciteit, ook bij volledig doorzagen.



Uittrekbare tafelverbreding voor materiaal van grotere afmetingen.



CTS 830 AMPHIBIA met 4-polige speciale motor.

DETAILS CTS 800

- incl. UX13 Amphibia® Ø350

TECHN. GEGEVENS CTS 800

Motor:	2,2 kW / 230 V
Toerental:	2800 min ⁻¹
Diameter:	350 x 25,4 mm
Zaaglengte droog zagen: bij materiaaldikte:	440 mm / 460 mm / 470 mm / 480 mm 9,5 cm / 5,0 cm / 4,0 cm / 3,0 cm
Zaaglengte bij nat zagen:	600 mm
Zaagdiepte bij volledig doorzagen:	95 mm
Max. zaagdiepte bij nat zagen:	110 mm
Gewicht:	109 kg (5-delen)
Maten LxBxH:	1110 x 600 x 1200 mm

ART.-NR.	BESCHRIJVING	PRIJS (EXCL. BTW IN EUR)
370571	CTS 800 AMPHIBIA® incl. 1x dia-schijf UX13 AMPHIBIA® Ø350	

AANBEVOLEN TOEBEHOREN



UX13 AMPHIBIA zie pagina 49

DETAILS CTS 830

- incl. UX13 Amphibia® Ø450
- speciale motor met hoog koppel voor het waarborgen van optimale bedrijfsomstandigheden voor de zaagsegmenten

TECHN. GEGEVENS CTS 830

Motor:	2,2 kW / 230 V / 4P
Toerental:	1400 min ⁻¹
Diameter:	450 x 30,0 mm
Zaaglengte droog zagen: bij materiaaldikte:	380 mm / 430 mm / 440 mm / 455 mm 13,5 cm / 5,0 cm / 4,0 cm / 3,0 cm
Zaaglengte bij nat zagen:	600 mm
Zaagdiepte bij volledig doorzagen:	135 mm
Max. zaagdiepte bij nat zagen:	145 mm
Gewicht:	120 kg (5-delen)
Maten LxBxH:	1110 x 600 x 1270 mm

ART.-NR.	BESCHRIJVING	PRIJS (EXCL. BTW IN EUR)
370572	CTS 830 AMPHIBIA® incl. 1x dia-schijf UX13 AMPHIBIA® Ø450	

VERKRIJGBARE TOEBEHOREN (niet inbegrepen)



VAC 520 zie pagina 152



ZAGEN

CTS 500

INCL. USM

MADE IN EUROPE



UNIVERSEEL TOEPASBARE PREMIUM STEENZAAGMACHINE MET ROLTAfel.

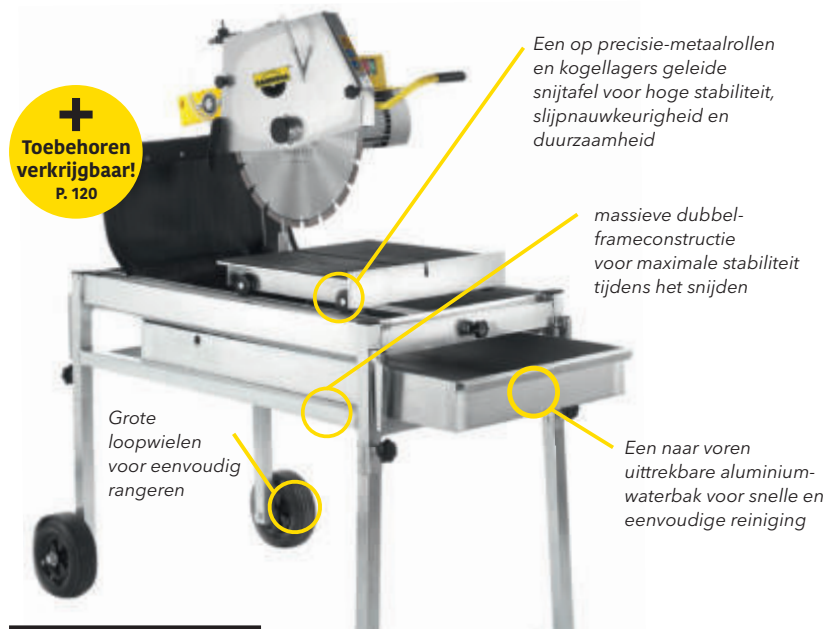

+
Toebehoren verkrijgbaar! P. 120

Een op precisie-metaalrollen en kogellagers geleide snijtafel voor hoge stabiliteit, slijpnauwkeurigheid en duurzaamheid

massieve dubbel-frameconstructie voor maximale stabiliteit tijdens het snijden

Grote loopwielen voor eenvoudig rangeren

Een naar voren uittrekbare aluminium-waterbak voor snelle en eenvoudige reiniging

VOORDELEN



Dankzij de grote beweeglijkheid van de kantelkop kunnen grotere snijdieptes tijdens de omkeersnede worden bereikt.

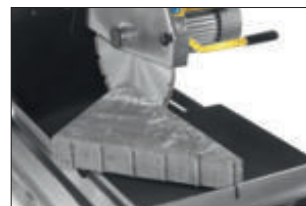

Diagonale snede van 40 x 40 cm - eenvoudig en strak.



Een geïntegreerde, verzonken schakelaar en de meervoudig gelagerde kantelkop staan garant voor duurzaamheid en een hoge functionaliteit.



Naar voren uittrekbare waterbak. Praktisch voor de snelle en eenvoudige reiniging.



Insteekbare waterpomp voor een snelle uitwisseling zonder gereedschappen.



Incl. Geleidenrail voor precieze zaagsnede.

TECHN. GEGEVENS

Motor:	2,2 kW / 230 V
Toerental:	2800 min ⁻¹
Diameter:	350x25,4 mm
Snijlengte* max:	600 mm
Snijdiepte max.:	110 mm
Gewicht:	92 kg
Maten LxBxH:	1110x600x1270 mm

*met insteekslippen

ART.-NR.	BESCHRIJVING	PRIJS (EXCL. BTW IN EUR)
370066	CTS 500 incl. 1x Dia-schijf USM Ø350	

UITVOERINGEN

ART.-NR.	MOTOR	TOERENTJAL (MIN ⁻¹)	BLADAFMETING (MM)	SNIJDIEPTE (MM)	SNIJLENGTE (MM)	PRIJS (EXCL. BTW IN EUR)
370148	2,6kW/230V	2800	Ø350x25,4	110	600	
370149	3,0kW/400V	2800	Ø350x25,4	110	600	
370150*	2,2kW/230V/4P	1400	Ø450x30,0	140	600	
370151	3,0kW/400V	2800	Ø450x25,4	150	600	

*Toerental gereduceerd

AANBEVOLEN TOEBEHOREN

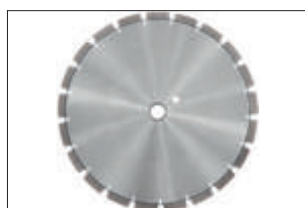

MASTER USM zie pagina 51



SHOXX GX13 SILENCIO z. p. 53



SHOXX KX13 SILENCIO z. p. 58

STM 350

INCL. USM

UNIVERSEEL TOEPASBARE PREMIUM STEENZAAGMACHINE MET ROLTAFEL.

**DETAILS**

- Stabiele frameconstructie voor een exacte slijpbewerking
- Roltafel op gelagerde looprollen
- Thermische beveiligings-schakelaar-beschermde motor tegen oververhitting

TECHN. GEGEVENS

Motor:	2,2 kW / 230 V
Toerental:	2800 min ⁻¹
Diameter:	350x25,4 mm
Snijlengte max.:	600 mm
Snijdiepte max.:	105 mm
Gewicht:	71 kg
Afmetingen LxBxH:	1300 x 803 x 1267 mm

ART.-NR.	BESCHRIJVING	PRIJS (EXCL. BTW IN EUR)
380821	STM 350 incl. 1x dia-schijf USM Ø350	

AANBEVOLEN TOEBEHOREN

MASTER USM zie pagina 51

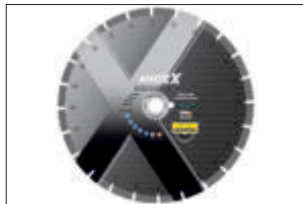

SHOXX KX13 SILENCIO z. p. 58

**ZAGEN**

CTS 650 INCL. DIA-SCHIJF

MADE IN EUROPE



PREMIUM STEENZAAGMACHINE VOOR BOUWMATERIALEN, KALKZANDSTEEN, BETONPRODUCTEN EN METSELSTENEN.



+
Toeboren
verkrijgbaar!
P. 120

DETAILS

- 4-delig: Frame met snijkop Bak, oplegtafel, voeten
- 2-voudig gelagerde kantelkop
- Snijkop met gasdrukdemper
- Snijtafel met kogelgelagerde stalen looprollen
- ideale snijdiepte voor stenen van 25 cm
- in omkeersnede is een snijdiepte van 420 mm mogelijk
- Motor met geïntegreerde motorrem en softstarter voor hoogste arbeidsveiligheid
- Omschakelbare draairichting via stekkers
- Rechtstreekse aandrijving van de diamantschijf
- 4 gesloten kraanhaken voor veilige verplaatsing
- volledig verzinkt
- Poten met wielen of grote standvoeten
- Insteekbare waterpomp

TECHN. GEGEVENS

Motor:	4,0 kW / 400 V
Toerental:	1400 min ⁻¹
Diameter:	650x30 mm
Snijlengte max.:	450 mm
Snijlengte max.:	250 mm
Gewicht:	125 kg
Afmetingen LxBxH:	1300x710x1510 mm

ART.-NR.	BESCHRIJVING	PRIJS (EXCL. BTW IN EUR)
370077	CTS 650 incl. 1x dia-schijf Ø650x30	

VOORDELEN



Massieve dubbelframe-constructie verhoogt de stabiliteit tijdens het slijpen.



in omkeersnede is een snijdiepte van 420 mm mogelijk.



Inklapbare handgrepen voor ergonomisch transport, en 4 steunen voor transport per pallet.



Naar voren uittrekbare waterbak. Praktisch voor de snelle en eenvoudige reiniging.

AANBEVOLEN TOEBEHOREN



MASTER USM zie pagina 51

FB 700

INCL. USM

MADE IN EUROPE



PREMIUM STEENZAAGMACHINE VOOR DE BOUW, WEGENBOUW EN STRATENMAKERS.



+
Toebehoren
verkrijgbaar!
P. 120

TECHN. GEGEVENS

Motor:	5,5 kW / 400 V
Toerental:	2750 min ⁻¹
Diameter:	700x25,4 mm
Snijlengte max.:	600 mm
Snijlengte max.:	290 mm
Gewicht:	350 kg
Afmetingen LxBxH:	1470x900x1600 mm

ART.-NR.	BESCHRIJVING	PRIJS (EXCL. BTW IN EUR)
370153	FB 700 incl. 1x dia-schijf USM 700x25,4	

VOORDELEN



Een centrale kraanhaak De motor met elektrische rem garandeert het snelle stoppen van de diamantslijpschijf.



4 extra metaalogen om de machine veilig te transporteren.



Hoekaanslag 0-180°.



Insteekbare waterpomp voor een snelle en veilige uitwisseling van de pomp.

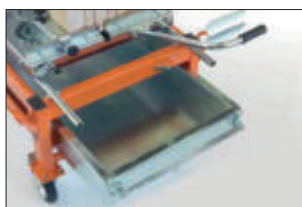

Uittrekbare waterbak.



Mobiele kantelkop met traploze instelling voor exacte snedes.

UITVOERING MET RIEMAANDRIJVING

ART.-NR.	BESCHRIJVING	MOTOR	TOERENTAL (MIN ⁻¹)	BLADAFME- TING (MM)	SNIJLEN- GTE (MM)	SNIJLEN- GTE (MM)	GE- WICHT (KG)	PRIJS (EXCL. BTW IN EUR)
370152	FB 650 incl. 1x dia-schijf USM Ø650	5,5 kW/400 V	2750	Ø650x25,4	270	600	350	

AANBEVOLEN TOEBEHOREN



MASTER USM zie pagina 51



ZAGEN

UTS 500

INCL. GX13 SILENCIO



UNIVERSEEL TOEPASBARE PREMIUM STEENZAAGMACHINE MET BOVENGELEIDING.

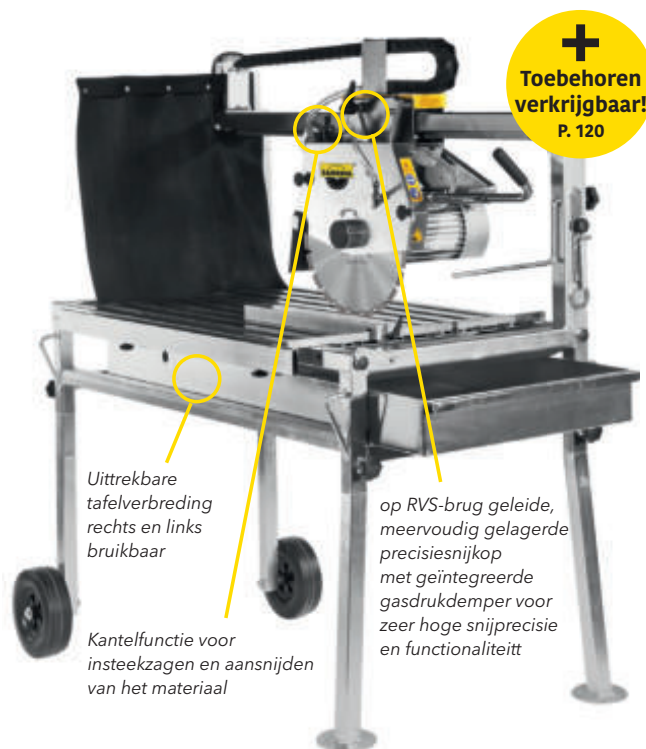

+
Toebehoren verkrijgbaar!
P. 120

Uittrekbare tafelverbreiding rechts en links bruikbaar

Kantelfunctie voor insteekzagen en aansnijden van het materiaal

op RVS-brug geleide, meervoudig gelagerde precisiesnijkop met geïntegreerde gasdrukdemper voor zeer hoge snijprecisie en functionaliteit

DETAILS

- massieve dubbelframeconstructie voor maximale stabiliteit tijdens het slijpen
- naar de zijkant uittrekbare zijtafel voor grote tegels
- netjes verwerkte, verzinkbare buishandgrepen en kraanhaken, ideaal voor het transport
- meervoudig gelagerde kantelkop voor duurzaamheid en hoge functionaliteit

TECHN. GEGEVENS

Motor:	2,2 kW / 230 V
Toerental:	2800 min ⁻¹
Diameter:	350x25,4 mm
Snijlengte max.:	800 mm
Snijlengte max.:	110 mm
Gewicht:	96 kg
Afmetingen:	1150x600x1350 mm

ART.-NR.	BESCHRIJVING	PRIJS (EXCL. BTW IN EUR)
370069	UTS 500 incl. 1x dia-schijf GX13 Silencio Ø350	

VOORDELEN



Naar voren uittrekbare aluminium waterbak. Praktisch voor de snelle en eenvoudige reiniging.



Insteekbare waterpomp voor een snelle uitwisseling, zonder gereedschappen.



Elegante en praktische kabel- en slangleiding met kabeltransportsysteem.



Lengteaanslag van 100% aluminium passend bij de beschermde, uitgediepte maatstok.

UITVOERINGEN

ART.-NR.	BESCHRIJVING	MOTOR	TOERENTAL (MIN ⁻¹)	BLADAFMETING (MM)	SNIJLENGTE (MM)	SNIJLENGTE (MM)	PRIJS (EXCL. BTW IN EUR)
370105	UTS 500 incl. 1x GX13 Ø350 Silencio	2,6kW/230V	2800	Ø350x25,4	110	800	
370154	UTS 500 incl. 1x GX13 Ø350 Silencio	3,0kW/400V	2800	Ø350x25,4	110	800	
370139*	UTS 500 incl. 1x GX13 Ø450 Silencio	2,2kW/230V/4P	1400	Ø450x30,0	140	800	
370155	UTS 500 incl. 1x GX13 Ø450 Silencio	3,0kW/400V	2800	Ø450x25,4	150	800	
370156	UTS 500 incl. 1x GX13 Ø450 Silencio	4,0kW/400V	1400	Ø450x30,0	150	800	

*Toerental gereduceerd

AANBEVOLEN TOEBEHOREN



GX13 SILENCIO zie pagina 53



SHOXX KSX zie pagina 55



SHOXX KX13 SILENCIO z. p. 58

UTS 520

INCL. GX13 SILENCIO

MADE IN EUROPE



UNIVERSEEL TOEPASBARE **PREMIUM STEENZAAGMACHINE** MET BOVENGELEIDING, IDEAAL VOOR HET BEWERKEN VAN GROTE BETON- EN NATUURSTEENPRODUCTEN ALSMEDE PLAVUIZEN.

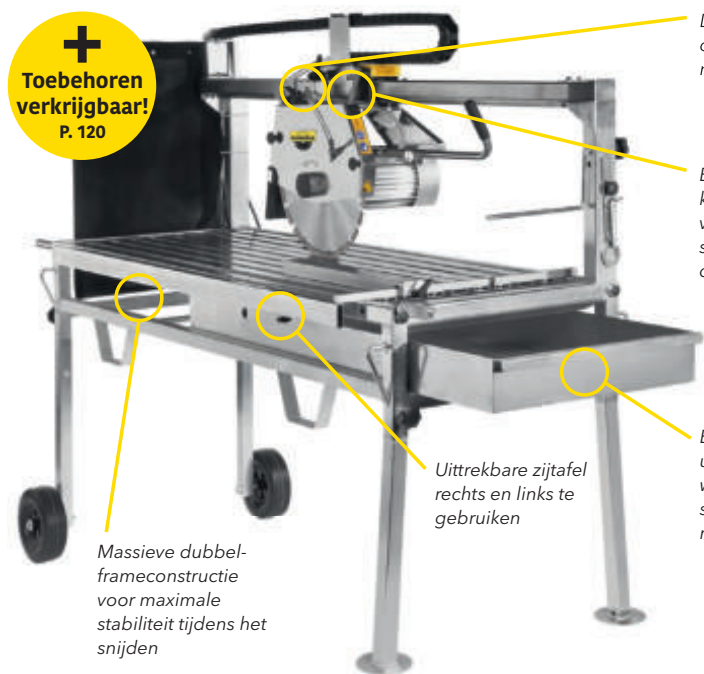

+
Toebehoren verkrijgbaar!
P. 120

De schudfunctie maakt onderdompeling en snijden mogelijk van het materiaal.

Een op precisie-kogellagers geleide snijtafel voor hoge stabiliteit, slijpnauwkeurigheid en duurzaamheid

Een naar voren uittrekbare aluminium-waterbak voor snelle en eenvoudige reiniging

Massieve dubbel-frameconstructie voor maximale stabiliteit tijdens het snijden

Uittrekbare zijtafel rechts en links te gebruiken

VOORDELEN



Een geïntegreerde, verzonken schakelaar.



Insteekbare waterpomp voor een snelle uitwisseling zonder gereedschappen.

TECHN. GEGEVENS

Motor:	2,2 kW / 230 V
Toerental:	2800 min ⁻¹
Diameter:	350x25,4 mm
Snijlengte max.:	1200 mm
Snijlengte max.:	110 mm
Gewicht:	110 kg
Afmetingen:	1535x820x1380 mm

DETAILS

- Machine 3-delig bestaat uit: Machinebasisframe met snij-eenheid en insteekpoten; verwijderbare oplegtafel; verwijderbare waterbak van aluminium
- torsievaste, massieve dubbele frameconstructie voor maximale stabiliteit
- zuiver afgewerkte, verlaagbare handgrepen alsmede kraanhaken voor het transport

ART.-NR.	BESCHRIJVING	PRIJS (EXCL. BTW IN EUR)
370067	UTS 520 incl. 1x dia-schijf GX13 Silencio Ø350	

UITVOERINGEN

ART.-NR.	BESCHRIJVING	MOTOR	TOERENTAL (MIN ⁻¹)	BLADAFMETING (MM)	SNIJLENGTE (MM)	SNIJLENGTE (MM)	PRIJS (EXCL. BTW IN EUR)
370075	UTS 520 incl. 1x GX13 Silencio Ø350	2,6kW/230V	2800	Ø350x25,4	110	1200	
370157	UTS 520 incl. 1x GX13 Silencio Ø350	3,0kW/400V	2800	Ø350x25,4	110	1200	
370074*	UTS 520 incl. 1x GX13 Silencio Ø450	2,2kW/230V/4P	1400	Ø450x30,0	140	1200	
370158	UTS 520 incl. 1x GX13 Silencio Ø450	3,0kW/400V	2800	Ø450x25,4	150	1200	
370159	UTS 520 incl. 1x GX13 Silencio Ø450	4,0kW/400V	1400	Ø450x30,0	150	1200	

*Toerental gereduceerd

AANBEVOLEN TOEBEHOREN



GX13 SILENCIO zie pagina 53

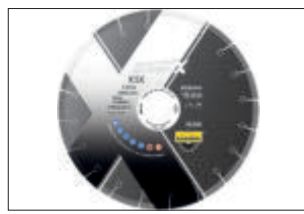

SHOXX KSX zie pagina 55

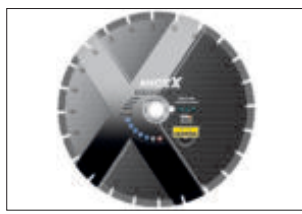

SHOXX KX13 SILENCIO z. p. 58



ZAGEN

UTS 420

INCL. GX13 SILENCIO

MADE IN EUROPE



UNIVERSEEL TOEPASBARE **PREMIUM STEENZAAGMACHINE** MET BOVENGELEIDING VOOR DE BOUW, LANDSCHAPSVERZORGING EN PLAVUIZENLEGGERS.

+
Toebehoren
verkrijgbaar!
P. 120



op RVS-brug geleide, meevoudig gelagerde precisiesnijkop met geïntegreerde gasdrukdemper voor zeer hoge snijprecisie en functionaliteit

Kantelfunctie voor insteekzagen en aansnijden van het materiaal

DETAILS

- Uittrekbare, lichte waterbak van aluminium
- Incl. tafelverbredening, voor het veilig plaatsen van grote tegels
- Insteekbare waterpomp voor een snelle uitwisseling zonder gebruik van gereedschap
- Meevoudig gelagerde snijkop met kantelfunctie en geïntegreerde gasdrukdemper voor exacte snedes

TECHN. GEGEVENS

Motor:	2,2 kW / 230 V
Toerental:	2800 min ⁻¹
Diameter:	350x25,4 mm
Snijlengte max.:	1200 - 1275 mm
Snijlengte max.:	110 mm
Gewicht:	113 kg
Afmetingen:	1700x680x1550 mm

ART.-NR.	BESCHRIJVING	PRIJS (EXCL. BTW IN EUR)
370433	UTS 420 incl. 1x dia-schijf GX13 Silencio Ø350	

AANBEVOLEN TOEBEHOREN



GX13 SILENCIO zie pagina 53



SHOXX KSX zie pagina 55



SHOXX KX13 SILENCIO z. p. 58

VOORDELEN



Een naar voren uittrekbare aluminium-waterbak voor snelle en eenvoudige reiniging.



Inklapbare voeten voor eenvoudig transporteren.



Insteekbare waterpomp voor een snelle uitwisseling zonder gereedschappen.



Lengteaanslag van massief aluminium passende bij de beschermde, verdiepte maatstok.



45 graden-snedes van de rechterzijde. De optionele zijtafel kan eenvoudig zonder gereedschap links en rechts gefixeerd worden.



Zijtafel verkrijgbaar als accessoire.

UTS 630

INCL. **GX13 SILENCIO**

MADE IN EUROPE



VEELZIJDIGE HIGH-END **STEEENZAAGMACHINE** VOOR PLAVUIZENLEGGEN EN NATUURSTEENVERWERKING.

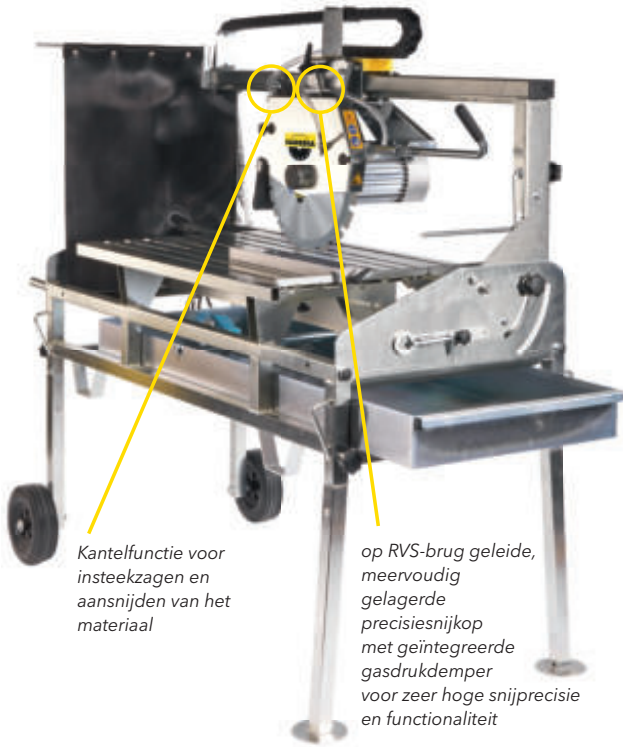

Kantelfunctie voor insteekzagen en aansnijden van het materiaal

op RVS-brug geleide, meervoudig gelagerde precisiesnijkop met geïntegreerde gasdrukdemper voor zeer hoge snijprecisie en functionaliteit

TECHN. GEGEVENS

Motor:	2,2 kW / 230 V
Toerental:	2800 min ⁻¹
Diameter:	350x25,4 mm
Snijlengte max.:	1350 mm
Snijlengte max.:	110 mm
Gewicht:	150 kg
Afmetingen:	1750x800x1400 mm

ART.-NR.	BESCHRIJVING	PRIJS (EXCL. BTW IN EUR)
370073	UTS 630 incl. 1x dia-schijf GX13 Silencio Ø350	

+
Toebehoren verkrijgbaar!
P. 120



ZAGEN

VOORDELEN



Insteekbare waterpomp voor een snelle uitwisseling zonder gereedschappen.



Elegante en praktische kabel- en slanggeleiding met kabeltransportsysteem.



Verstekfunctie tot 45°. Het snijgoed blijft altijd horizontaal op de snijtafel gefixeerd. Altijd 100% zicht op het snijgoed voor een optimale precisie.

UITVOERINGEN

ART.-NR.	BESCHRIJVING	MOTOR	TOERENTAL (MIN ⁻¹)	BLADAFMETING (MM)	SNIJLENGTE (MM)	SNIJLENGTE (MM)	PRIJS (EXCL. BTW IN EUR)
370164	UTS 630 incl. 1x GX13 Silencio Ø350	2,6kW/230V	2800	Ø350	110	1350	
370165	UTS 630 incl. 1x GX13 Silencio Ø350	3kW/400V	2800	Ø350	110	1350	
370167	UTS 630 incl. 1x GX13 Silencio Ø450	3kW/400V	2800	Ø450	150	1350	
370166	UTS 630 incl. 1x GX13 Silencio Ø450	2,2kW/230V/4P	1400	Ø450	140	1350	

AANBEVOLEN TOEBEHOREN



GX13 SILENCIO zie pagina 53



SHOXX KXS zie pagina 55



SHOXX KX13 SILENCIO z. p. 58

UTS 630/DZR

TOERENTALGEREGULEERD INCL. DIAMANTSCHIJF

MADE IN EUROPE



NIEUW + UNIEK!

VEELZIJDIGE **HIGH-END STEENZAAGMACHINE** VOOR PLAVUIZENLEGGEN EN NATUURSTEENVERWERKING. **SNIJDEN EN AFKANTEN IN ÉÉN WERKSTAP.**

Kantelfunctie voor insteekzagen en aansnijden van het materiaal

op RVS-brug geleide, meevoudig gelagerde precisiesnijkop met geïntegreerde gasdrukdemper voor zeer hoge snijprecisie en functionaliteit

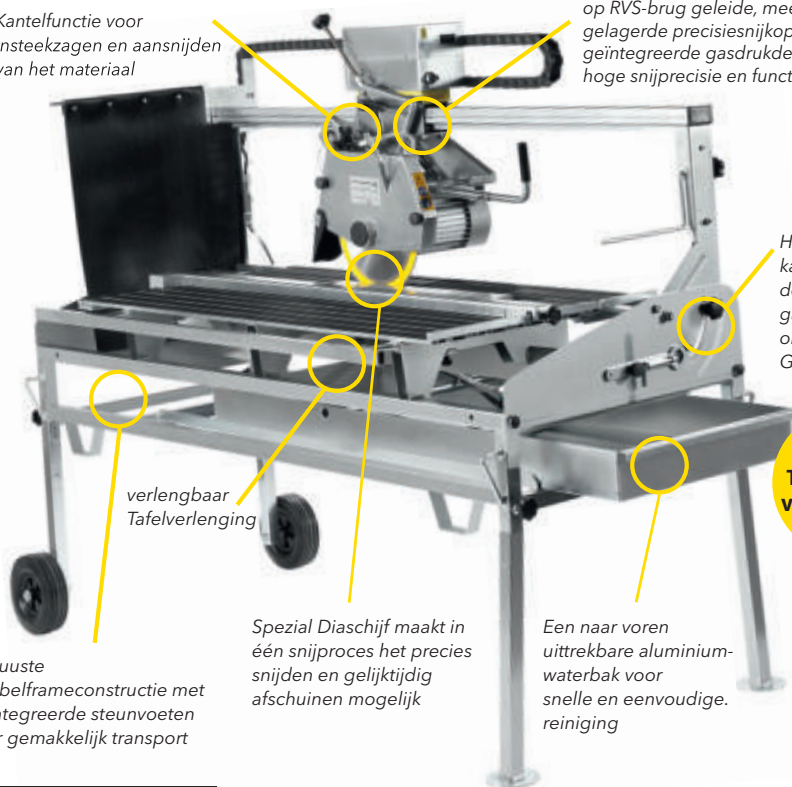

Het van het juk kantelen wordt door twee stevige gasdrukdempers ondersteund Gasdruckdämpfer

verlengbaar Tafelverlenging

+
Toebehoren verkrijgbaar!
P. 120

Robuuste dubbelframeconstructie met geïntegreerde steunvoeten voor gemakkelijk transport

Spezial Diaschijf maakt in één snijproces het precies snijden en gelijktijdig afschuiven mogelijk

Een naar voren uittrekbare aluminium-waterbak voor snelle en eenvoudige reiniging

VOORDELEN

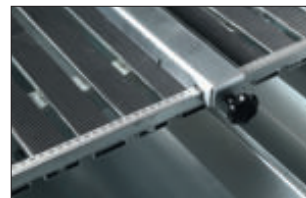

Tafelvlak met rubber, zodat het snijgoed ideaal en veilig blijft liggen. Exacte meetschaal voor nauwkeurige langssnedes.



Voor het doorslijpen en afkanten in één bewerking.



Het snijgoed blijft altijd horizontaal op de snijtafel gefixeerd met 100 procent zichtgarantie.



Het resultaat: een glad bewerkte oppervlakte.



Insteekbare waterpomp voor een snelle uitwisseling zonder gereedschappen.



Toerentalregeling voor optimalisatie van de snijkwaliteit.

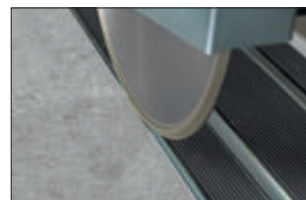

Vlakke oppervlakte + randen polijsten, polijsten.

TECHN. GEGEVENS

Motor:	2,2 kW / 230 V
Toerental:	2200-3450 min ⁻¹
Diameter:	300x25,4 mm
Snijlengte max.:	1300 mm
Snijlengte max.:	85 mm
Gewicht:	155 kg
Afmetingen:	1850x850x1520 mm

ART.-NR.	BESCHRIJVING	PRIJS (EXCL. BTW IN EUR)
370072	UTS 630 DZR incl. je 1x dia-schijf Ø300/250	

AANBEVOLEN TOEBEHOREN



SHOXX KSX zie pagina 55



MASTER KCM zie pagina 56

+ Fas-schijf Ø250mm links/rechts

UTS 520/DZR

TOERENTALGEREGULEERD INCL. GX13 SILENCIO

MADE IN EUROPE



DE **HIGH-END ZAAGMACHINE** VOOR LANDSCHAPSVERZORGING; IDEAAL VOOR HET BEWERKEN VAN PLAVUIZEN, GRANIET EN GROTE TERRASTEGELS.

VOORDELEN



Toerentalregeling voor optimalisatie van de snijkwaliteit.

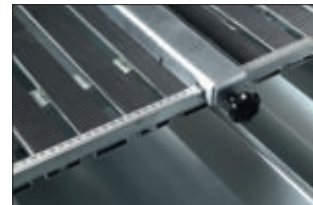

Tafelvlak met rubber, zodat het snijgoed ideaal en veilig blijft liggen. Exacte meetschaal voor nauwkeurige langssnedes.



Insteekbare waterpomp voor een snelle uitwisseling zonder gereedschappen.



Naar voren uittrekbare aluminium waterbak. Praktisch voor de snelle en eenvoudige reiniging.

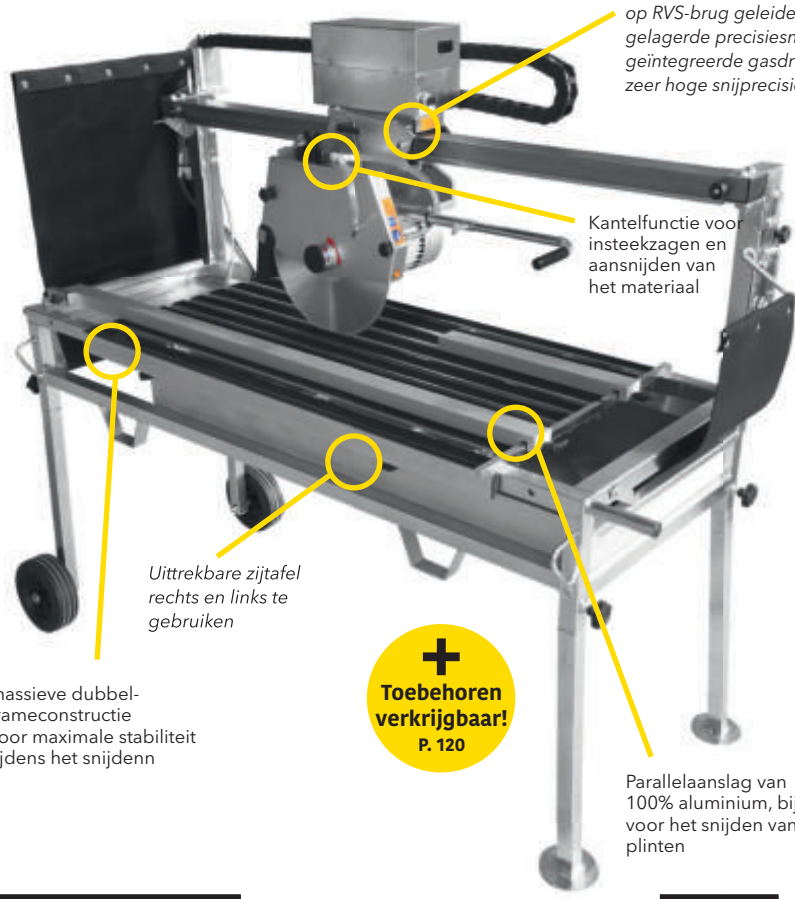

op RVS-brug geleide, meervoudig gelagerde precisiesnijkop met geïntegreerde gasdrukdemper voor zeer hoge snijprecisie en functionaliteit

Kantelfunctie voor insteekzagen en aansnijden van het materiaal

Uittrekbare zijtafel rechts en links te gebruiken

+
Toebehoren verkrijgbaar!
P. 120

massieve dubbel-frameconstructie voor maximale stabiliteit tijdens het snijden

Parallelaanslag van 100% aluminium, bijv. voor het snijden van plinten

TECHN. GEGEVENS

Motor:	2,2 kW / 230 V
Toerental:	2200-3450 min ⁻¹
Diameter:	350x25,4 mm
Snijlengte max.:	1200 mm
Schnittiefe max.:	110 mm
Gewicht:	110 kg
Afmetingen:	1535x820x1400 mm

DETAILS

- Machine 3-delig bestaat uit: machinebasisframe met snij-eenheid en insteekpoten; verwijderbare oplegtafel; verwijderbare waterbak van aluminium
- torsievaste, massieve dubbele frameconstructie voor maximale stabiliteit
- zuiver afgewerkte, verlaagbare handgrepen alsmede kraanhaken voor het transport

ART.-NR.	BESCHRIJVING	PRIJS (EXCL. BTW IN EUR)
370071	UTS 520 DZR incl. je 1x Dia-schijf Ø350	

AANBEVOLEN TOEBEHOREN



SHOXX GX13 SILENCIO z. p. 53



SHOXX KSX z. p. 55



SHOXX KX13 SILENCIO z. p. 58



ZAGEN

TTS 520

INCL. KCM



PREMIUM TEGELZAAGMACHINE VOOR HET ZAGEN VAN GROTE PLAVUIZEN EN NATUURSTEENPLATEN TOT EEN DIKTE VAN MAX. 30 MM.

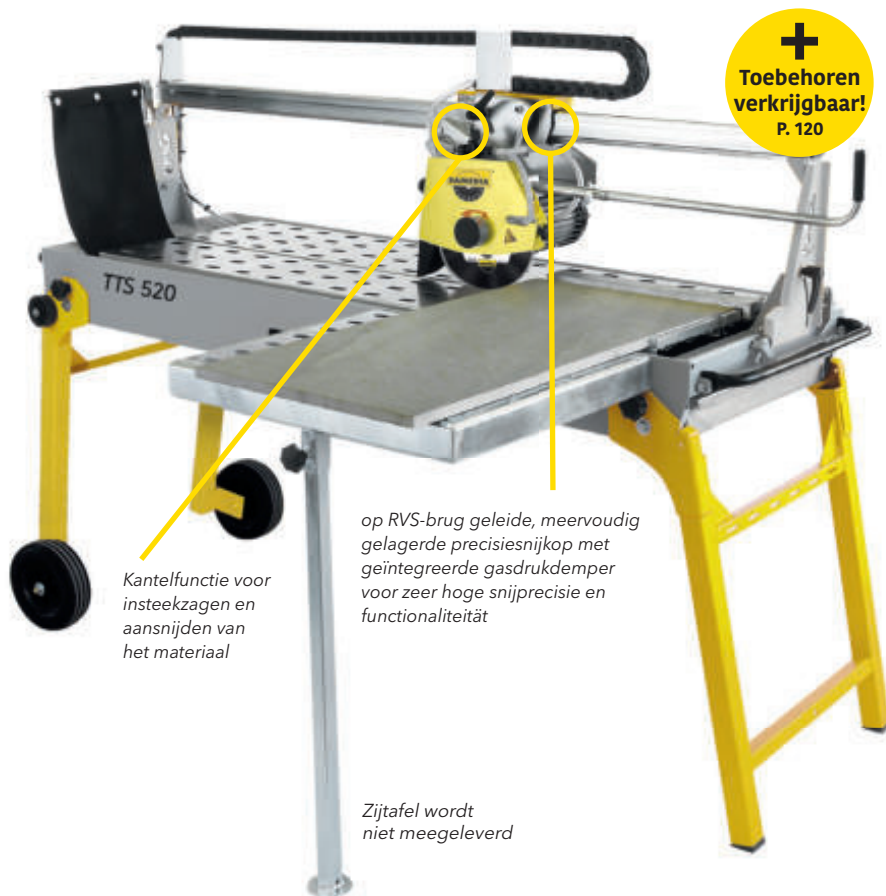

+
Toebehoren verkrijgbaar!
P. 120

Kantelfunctie voor insteekzagen en aansnijden van het materiaal

op RVS-brug geleide, meevoudig gelagerde precisiesnijkop met geïntegreerde gasdrukdemper voor zeer hoge snijprecisie en functionaliteit

Zijtafel wordt niet meegeleverd

VOORDELEN



Inklapbare standvoeten voor een eenvoudig transport en opbouw van de machine.



Dankzij tafelverbreiding is het plaatsen van grote platen veilig.



Insteekbare waterpomp voor een snelle uitwisseling zonder gereedschappen.



Snedes van 45-graden vanaf de rechterzijde. De optionele zijtafel kan eenvoudig zonder gereedschap links en rechts worden vastgezet.



Lengteaanslag van massief aluminium passende bij de beschermde, verdiepte maatstok.

DETAILS

- Machine 3-delig bestaat uit: machinebasisframe met snij-eenheid en inklapbare voetjes; verwijderbare oplegtafel; verwijderbare waterbak van aluminium
- massieve beugelgrepen alsmede kraanhaken voor het transport
- Snelspan-klemhendel voor eenvoudige opbouw

TECHN. GEGEVENS

Motor:	2,2 kW / 230 V
Toerental:	2800 min ⁻¹
Diameter:	250x25,4 mm
Snijlengte max.:	1500 mm
Snijlengte max.:	62 mm
Gewicht:	108 kg
Afmetingen:	1880x580x1410 mm

ART.-NR.	BESCHRIJVING	PRIJS (EXCL. BTW IN EUR)
370068	TTS 520 incl. 1x dia-schijf KCM Ø250	

AANBEVOLEN TOEBEHOREN



SHOXX KSX zie pagina 55



MASTER KCM zie pagina 56

TTS 500

INKL. KCM

MADE IN EUROPE



PREMIUM TEGELZAAGMACHINE VOOR HET ZAGEN VAN PLAVUIZEN EN NATUURSTEENPLATEN TOT EEN DIKTE VAN MAX. 30 MM.



ZAGEN



+
Toebehoren verkrijgbaar!
P. 120

Kantelfunctie voor insteekzagen en aansnijden van het materiaal

op RVS-brug geleide, meervoudig gelagerde precisiesnijkop met geïntegreerde gasdrukdemper voor zeer hoge snijprecisie en functionaliteit

DETAILS

- Machine 3-delig bestaat uit: machinebasisframe met snij-eenheid en inklapbare voetjes; verwijderbare oplegtafel; verwijderbare waterbak van aluminium
- massieve beugelgreep voor het transport

TECHN. GEGEVENS

Motor:	2,2 kW / 230 V
Toerental:	2800
Diameter:	230x25,4 mm
Snijlengte max.:	1000 mm
Snijlengte max.:	60 mm
Gewicht:	59 kg
Afmetingen:	1270x580x1210 mm

ART.-NR.	BESCHRIJVING	PRIJS (EXCL. BTW IN EUR)
370065	TTS 500 incl. 1x dia-schijf KCM Ø230	

VOORDELEN



Uittrekbare waterbak voor eenvoudige en snelle reiniging.

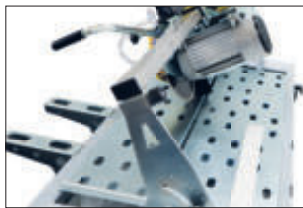

Snedes van 45-graden vanaf de rechterzijde. De optionele zijtafel kan eenvoudig zonder gereedschap links en rechts worden vastgezet.



Langsaanslag van massief aluminium passend bij de verzonken schaal.



Bijzettafel verkrijgbaar als accessoire. Kan rechts of links van het frame worden bevestigd.



Insteekbare waterpomp voor een snelle uitwisseling zonder gereedschappen.



Geïntegreerde gasdrukdemper voor maximale snij nauwkeurigheid en functionaliteit.



Nauwkeurige meetschaal aan beide zijden voor nauwkeurige langssnedes. Door de laag liggende afmetingen blijft de schaling permanent zichtbaar.



Inklapbare standvoeten voor een eenvoudig transport en opbouw van de machine.

AANBEVOLEN TOEBEHOREN



MASTER KCM zie pagina 56



SHOXX KSX zie pagina 55

TOEBEHOREN

VOOR STEENZAAGMACHINES/TEGELZAAGMACHINES

POS.	ART.-NR.	BESCHRIJVING												PRIJS (EXCL. BTW IN EUR)		
			CTS 800/830 AMPHIBIA	CTS 500	STM 350	CTS 650	FB 650/700	UTS 520	UTS 500	UTS 420	UTS 630	UTS 730	TTS 520		TTS 500	TTS 730
1	370628	Hoekaanslag 0 - 180°			✓	✓			✓	✓	✓	✓	✓	✓	✓	
2	370090	Bedrijfsurenteller*		✓	✓		✓		✓	✓		✓	✓	✓		
3	370436	Laser batterijvoeding*		✓	✓				✓	✓		✓				
4	370284	Speciale handgreep voor roltafelmachines		✓	✓		✓									
5	370070	Zijtafel 530 x 600 mm										✓		✓	✓	
6	370766	Flexitafel 500-76									✓					
7	370767	Flexitafel 500-115							✓							
8	370479	Lengteaanslag 1040 mm							✓		✓	✓	✓	✓		
9	370483	Lengteaanslag für Rollentisch			✓		✓									
10	370147	Lengteaanslag 1350 mm											✓	✓		
11	370482	Lengteaanslag 450 mm							✓	✓	✓	✓	✓	✓	✓	✓
12	390403	Lengteaanslag UTS														
13	370642	Lengteaanslag voor rollentafel		✓												
14	390331	Lengteaanslag TTS														
15	370185	Waterpomp S1 met stekker		✓	✓		✓		✓	✓	✓	✓	✓	✓	✓	✓
16	370203	Waterpomp groot met stekker							✓							
17	370240	Waterpomp universele zonder stekker		✓	✓	✓	✓		✓	✓	✓	✓	✓	✓	✓	✓
18	390286	Slijpsteen		✓	✓	✓	✓	✓	✓	✓	✓	✓	✓	✓	✓	✓
19	370609	Reservezak-set v. cycloonfilter (VE 25 st.)		✓												
20	370643	Snijkanaal		✓												
21	370670	Cycloonfilter		✓												

*vanaf 80 mm gebruik op staander aanbevolen



Hoekaanslag 0 - 180°



Bedrijfsurenteller

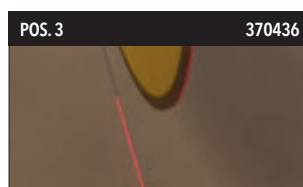

Laser batterijvoeding



Speciale handgreep voor roltafelmachines



Zijtafel



Flexitafel

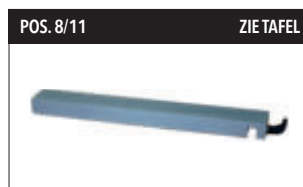

Lengteaanslag



Lengteaanslag



Slijpsteen



Reservezak-set voor cycloonfilter
L x B: 600 x 300 mm, 150µ; VE 25 stuk



Snijkanaal



Cycloonfilter



SAMEDIA



**ONTMOET ZE
DE JUISTE GEREEDSCHAPKEUZE
VOOR UW PROJECT!**

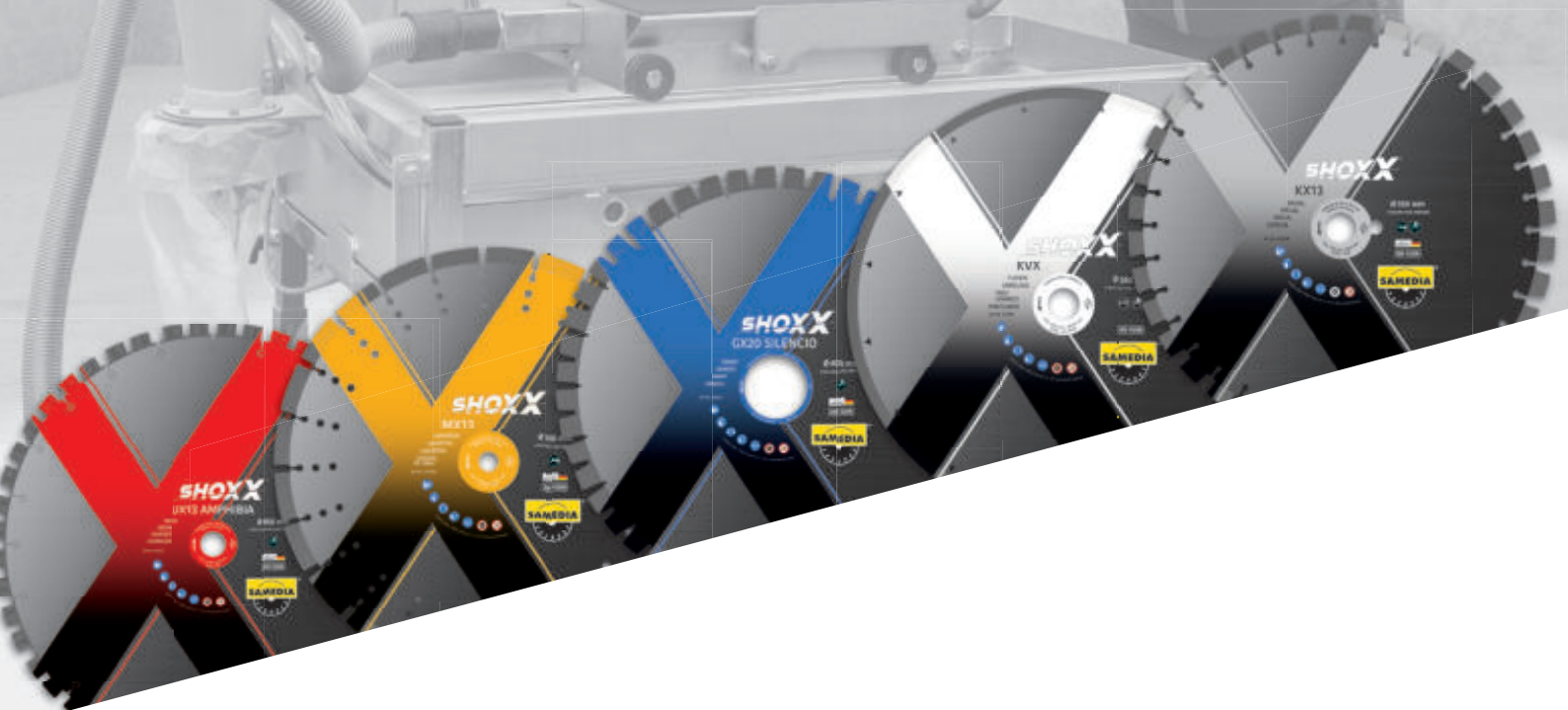

MADE IN
GERMANY 

**PROFESSIONELE DIAMANTGEREEDSCHAPPEN
VOOR TAFELZAAG & TEGELZAAGMACHINE**

inkl. toepassingspektrum
van pagina 48

www.samedia.com

FSB 500

 MADE IN
EUROPE

VLOERZAAGMACHINE VOOR BETON EN ASFALT.

DETAILS

TOEPASSINGSGBIED:

- Wegreparaties beton of asfalt.
- Doorslijpwerkzaamheden in leidingsleuven tijdens buizenleggen.
- Inbouwen van dilatatievoegen in betonnen vloeren.
- Uitsnijden van kanalen voor contact-strips of kabelinstallaties.

SPECIALE EIGENSCHAPPEN:

- Maximale snede = 185 mm bij gebruik van een slijpschijf 500 mm
- Eenvoudige stelremfunctie voor hoge veiligheid
- Robuust frame/chassis
- Weinig trillingen
- Eenvoudig onderhoud van snijaslager
- Watertank van staal, 35 liter

TECHN. GEGEVENS

Motor:	Honda GX 390 Benzin
kW / PS:	9,6 / 13
Diameter:	350 / 450 / 500 x 25,4 mm
Snijlengte max.:	125 / 175 / 185 mm
Gewicht:	135 kg

ART.-NR.	BESCHRIJVING	PRIJS (EXCL. BTW IN EUR)
370100	FSB 500	

AANBEVOLEN TOEBEHOREN



SHOXX AX13 zie pagina 61



MASTER BFM zie pagina 60



BOREN

BSS 180

MADE IN EUROPE



**COMPACT +
UNIVERSEEL!**

COMPACT, UNIVERSEEL **KERNBOORSYSTEEM**
VOOR GEBRUIK MET DE HAND OF MET STATIEFGELEIDING
VOOR NAT EN DROOG BOREN.



DETAILS

- Boorstatief traploos zwenkbaar tot 45°
- Boormotor geleverd in transportkoffer
- Spanhalshouder Ø 60 mm (RAPID LOCK)
- Totaal gewicht (kg): 17,6 (BMF 180 6,0 kg; BSP 220 11,6 kg)

TECHN. GEGEVENS

Motor:	2,2 kW / 230 V
Toerental:	510 / 1030 min ⁻¹
Koppel:	27,5 / 14,9 Nm
Diameter:	225 mm
Gewicht:	6,0 kg

BOORGEBIED

	METSELWERK	BETON
VRIJE HAND	32-225 mm	32-132 mm*
STATIONAIR	32-202 mm	32-182 mm

*vanaf 80 mm gebruik op staander aanbevolen

PROFESSIELE SET

ART.-NR.	BESCHRIJVING	PRIJS (EXCL. BTW IN EUR)
380501	BSS 180 Kernboorsysteem	

* Prijs zonder boorkronen

SET COMPONENTEN



1x Transportkoffer



1x BMF 180 kernboormachine
2 toerentallen (ook geschikt voor
boren uit de hand)



1x BSP 220 boorstatief



BSS 200

MADE IN EUROPE



GEÏNTEGREERDE STOF AFZUIGING!

COMPACT, UNIVERSEEL **KERNBOORSYSTEEM** VOOR GEBRUIK MET DE HAND OF MET STATIEFGELEIDING MET WISSELADAPTER VOOR EENVOUDIG OMSTELLEN VAN NAT BOREN NAAR DROOG BOREN MET STOF AFZUIGING



DETAILS

- Spanhalshouder 60 mm (RAPID LOCK)
- Boorbereik (mm) 20-200
- Boorstatief traploos zwenkbaar tot 45°
- Totaal gewicht (kg): 18,9 (BMF 200 7,3 kg; BSP 220 11,6 kg)
- Incl. snelkoppeling voor stofafzuiging bij droog boren
- Incl. snelkoppeling voor wateraansluiting
- Boormotor geleverd in transportkoffer

TECHN. GEGEVENS

Motor:	2,2 kW / 230 V
Toerental:	750 / 1080 / 2500 min ⁻¹
Koppel:	28,8 / 12,0 / 8,6 Nm
Diameter:	202 / 252 mm
Gewicht:	7,3 kg

BOORGEBIED

	METSELWERK	BETON
VRIJE HAND	20-252 mm	20-132 mm*
STATIONAIR	20-202 mm	20-202 mm

*vanaf 80 mm gebruik op staander aanbevolen

PROFESSIELE SET

ART.-NR.	BESCHRIJVING	PRIJS (EXCL. BTW IN EUR)
380925	BSS 200 Kernboorsysteem	

* Prijs zonder boorkronen

SET COMPONENTEN



1x Transportkoffer



1x BMF 200 kernboormachine
3 toerentallen (incl. water- en zuigaansluiting + Adapter)



1x BSP 220 boorstatief (incl. KBZ 300)



BOREN

BSS 210



KRACHTIG!

KERNBOORSYSTEEM

VOOR HAND- EN STATIEFGESTUURD GEBRUIK VOOR NAT EN DROOG BOREN.



DETAILS

- MASTERTRONIC - Multifunctionele elektronica met overbelastingsbeveiliging en softstart
- Met wisseladapter voor eenvoudig omwisselen van nat naar droog boren met stofafzuiging
- Veiligheidsslipkoppeling met PRCD-beveiligingsschakelaar
- Boorkroonaansluiting met dubbele spindel 1 1/4" UNC plus R 1/2" (ook voor gelijktijdige centrering te gebruiken)
- Snelkoppelingsaansluiting voor de watertoevoer of stofafzuiging, incl. adapter
- Spanhals 60 mm

TECHN. GEGEVENS BMF 200

Motor:	2,2 kW / 230 V
Toerental:	750 / 1080 / 2500 min ⁻¹
Koppel:	28,8 / 12,0 / 8,6 Nm
Diameter:	202 / 252 mm
Gewicht:	7,3 kg

BOORGBIED

	METSELWERK	BETON
VRIJE HAND	20-252 mm	20-132 mm*
STATIONAIR	20-202 mm	20-202 mm

*vanaf 80 mm gebruik op staander aanbevolen



PROFESSIELE SET

ART.-NR.	BESCHRIJVING	PRIJS (EXCL. BTW IN EUR)
380955	BSS 210 Kernboorsysteem	

SET COMPONENTEN



1x Transportkoffer



1x BMF 200 kernboormachine
3-toerentallen (ook geschikt voor boren uit de vrije hand)



1x BSP 220 boorstatief



1x DBK Ø82x450
1x DBK Ø102x450

BST 220

MADE IN EUROPE



SLAGKRACHTIG!

DIAMANTBOORSET VOOR DROOG BOREN MET ZACHTE SLAGFUNCTIE VOOR HANDMATIG EN STAAND GEBRUIK VOOR BOREN IN BETON



DETAILS

- Krachtige 2-toerige machine
- Multifunctionele elektronica met overbelastingsbeveiliging en softstart
- LED-display voor de optimale voeding
- Schakelbare soft impact voor gebruik in gewapend beton
- Veiligheidsslipkoppeling
- Boorspil voor opname van 1/2" en 1 1/4" boren
- incl. middelpunt + stofadapter
- Spanhals 60 mm

TECHN. GEGEVENS BMT 220

Motor:	2,15 kW / 230 V
Toerental:	725 / 1.500 min ⁻¹
Koppel:	57 Nm / 27 Nm
Diameter:	80-200 mm / 42-80 mm
Gewicht:	6,5 kg

BOORGEBIED

	METSELWERK	BETON
VRIJE HAND		
STATIONAIR		

PROFESSIELE SET

ART.-NR.	BESCHRIJVING	PRIJS (EXCL. BTW IN EUR)
380985	BST 220 Diamantboorset voor droog boren	

+
Toebehoren verkrijgbaar!
P. 137

SET COMPONENTEN



1x Transportkoffer



1x BMT 220 boorstatief
2-toerentallen (ook geschikt voor boren uit de vrije hand)



1x BSP 220 boorstatief



1x DBD 82x300
1x DBD 102x300



BOREN

BSS 220



ZEER KRACHTIG!

COMPACT **KERNBOORSYSTEEM VOOR HET STAANDERGELEIDE GEBRUIK.**
NAT- EN DROOGBOREN MET 3-TOERIGE MACHINE.



DETAILS

- Motorsnelwisselsysteem (RAPID LOCK) 4-gats
- Boorbereik (mm) 20-220
- Boorstatief traploos zwenkbaar tot 45°
- Totaal gewicht (kg): 18,9 (BMS 220 7,3 kg; BSP 222 11,6 kg)

TECHN. GEGEVENS

Motor:	2,2 kW / 230 V
Toerental:	350 / 920 / 1280 min ⁻¹
Koppel:	40,1 / 16,7 / 12,0 Nm
Diameter:	220 / 320 mm
Gewicht:	7,3 kg

BOORGEBIED

	METSELWERK	BETON
STATIONAIR	20-220 mm	20-220 mm

PROFESSIELE SET

ART.-NR.	BESCHRIJVING	PRIJS (EXCL. BTW IN EUR)
380502	BSS 220 Kernboorsysteem	

* Prijs zonder boorkronen

SET COMPONENTEN



1x BMS 220 kernboormachine
3-toerentallen



1x BSP 222 boorstatief
(met KBZ 350)



BSS 300

MADE IN
EUROPE



**VOOR GROTE
DIAMETERS!**

PROFESSIONEEL KERNBOORSYSTEEM
MET KRACHTIGE 2-TOERIGE MACHINE VOOR NAT- EN DROOGBOREN.



DETAILS

- Motorsnelwisselsysteem (RAPID LOCK) 6-gats
- Boorbereik (mm) 80-300
- Toerental stationair (1/min) 490/1160
- Boorstatief traploos zwenkbaar tot 45°
- Totaal gewicht (kg): 32,6 (BMS 300 13 kg; BSP 300 19,6 kg)

TECHN. GEGEVENS

Motor:	3,4 kW / 230 V
Toerental:	190 / 390 min ⁻¹
Koppel:	157 / 75 Nm
Diameter:	350 mm
Gewicht:	13,0 kg

BOORGEBIED

	METSELWERK	BETON
STATIONAIR	60-300 mm	60-300 mm

PROFESSIONELE SET

ART.-NR.	BESCHRIJVING	PRIJS (EXCL. BTW IN EUR)
380656	BSS 300 Kernboorsysteem	

* Prijs zonder boorkronen

SET COMPONENTEN



1x BMS 300 kernboormachine
2-toerentallen



1x BSP 300 boorstatief

+
Toebehoren
verkrijgbaar!
P. 137



BOREN

BSS 350

MADE IN
EUROPE



**VOOR ZEER GROTE
DIAMETERS!**

PROFESSIONEEL **KERNBOORSYSTEEM** MET KRACHTIGE
3-TOERIGE MACHINE VOOR NAT- EN DROOGBOREN.



DETAILS

- Motorsnelwisselsysteem (RAPID LOCK) 6-gats
- Boorbereik (mm) 40 -350
- Toerental stationair (1/min) 330/750/1390
- Totaal gewicht (kg): 33,6 (BMS 350 14 kg; BSP 300 19,6 kg)

TECHN. GEGEVENS

Motor:	3,0 kW / 230 V
Toerental:	220 / 500 / 935
Koppel:	99 / 43 / 21
Diameter:	350 mm
Gewicht:	14,0 kg

BOORGEBIED

	METSELWERK	BETON
STATIONAIR	32-350 mm	32-350 mm

PROFESSIONELE SET

ART-NR.	BESCHRIJVING	PRIJS (EXCL. BTW IN EUR)
380873	BSS 350 Kernboorsysteem	

* Prijs zonder boorkronen

SET COMPONENTEN



1x BMS 350 kernboormachine
3-toerentallen



1x boorstatief BSP 300
(RAPID LOCK)



1x afstandsplaat 45 mm 6-gats

+
Toebehoren
ver verkrijgbaar!
P. 137

BMF 160

MADE IN EUROPE



KERNBOORMACHINE 1 TOERENTAL - IDEAAL VOOR DROOG BOREN



+
Toebehoren
verkrijgbaar!
P. 137

BOORGEBIED

	METSELWERK	BETON
VRIJE HAND	62-162 mm	62-112 mm*
STATIONAIR	62-162 mm	62-132 mm

*vanaf 80 mm gebruik op staander aanbevolen

INCLUSIEF



Transportkoffer



Steeksleutel SW32

DETAILS

- voor droog en nat gebruik
- MASTERTRONIC - Multifunctionele elektronica met overbelastingsbeveiliging en softstart
- Veiligheidsslipkoppeling met PRCD-beveiligingsschakelaar
- Boorkroonaansluiting met dubbele spindel 1 1/4" UNC plus R 1/2" (ook voor gelijktijdige centrering te gebruiken)
- Snelkoppelingsaansluiting voor de watertoevoer
- Spanhals 60 mm

TECHN. GEGEVENS

Motor:	1,8 kW / 230 V
Toerental:	550 min ⁻¹
Koppel:	23,3 Nm
Diameter:	165 mm
Gewicht:	4,6 kg

ART.-NR.	BESCHRIJVING	PRIJS (EXCL. BTW IN EUR)
390088	BMF 160 Kernboormachine vrije hand	

BMF 180

MADE IN EUROPE



ROBUUSTE UNIVERSELE KERNBOORMACHINE MET 2 TOERENTALLEN VOOR BOREN MET DE HAND OF MET STATIEF



+
Toebehoren
verkrijgbaar!
P. 137

BOORGEBIED

	METSELWERK	BETON
VRIJE HAND	32-225 mm	32-132 mm*
STATIONAIR	32-202 mm	32-182 mm

*vanaf 80 mm gebruik op staander aanbevolen

INCLUSIEF



Transportkoffer



Steeksleutel SW32

DETAILS

- voor droog en nat gebruik
- MASTERTRONIC - Multifunctionele elektronica met overbelastingsbeveiliging en softstart
- Veiligheidsslipkoppeling met PRCD-beveiligingsschakelaar
- Boorkroonaansluiting met dubbele spindel 1 1/4" UNC plus R 1/2" (ook voor gelijktijdige centrering te gebruiken)
- Snelkoppelingsaansluiting voor de watertoevoer
- Spanhals 60 mm

TECHN. GEGEVENS

Motor:	2,2 kW / 230 V
Toerental:	510 / 1030 min ⁻¹
Koppel:	27,5 / 14,9 Nm
Diameter:	225 mm
Gewicht:	6,0 kg

ART.-NR.	BESCHRIJVING	PRIJS (EXCL. BTW IN EUR)
390047	BMF 180 Kernboormachine vrije hand	



BOREN

BMF 200

MADE IN
EUROPE



KRACHTIGE UNIVERSELE **KERNBOORMACHINE** MET 3 TOERENTALLEN VOOR BOREN MET DE HAND OF MET STATIEF DROOG EN NAT BRUIKBAAR.



+
Toebehoren
verkrijgbaar!
P. 137

DETAILS

- MASTERTRONIC - Multifunctionele elektronica met overbelastingsbeveiliging en softstart
- Met wisseladapter voor eenvoudig omwisselen van nat naar droog boren met stofafzuiging
- Veiligheidsslipkoppeling met PRCD-veiligheidsschakelaar
- Boorkroonaansluiting met dubbele spindel 1 1/4" UNC plus R 1/2" (ook voor gelijktijdige centrering te gebruiken)
- Snelkoppelingsaansluitingen voor de watertoevoer of stofafzuiging, incl. adapter
- Spanhals 60 mm

TECHN. GEGEVENS

Motor: 2,2 kW / 230 V

Toerental: 750 / 1080 / 2500 min⁻¹

Koppel: 28,8 / 12,0 / 8,6 Nm

Diameter: 202 / 252 mm

Gewicht: 7,3 kg

BOORGEBIED

	METSELWERK	BETON
VRIJE HAND	20-252 mm	20-132 mm*
STATIONAIR	20-202 mm	20-202 mm

*vanaf 80 mm gebruik op staander aanbevolen

ART.-NR.	BESCHRIJVING	PRIJS (EXCL. BTW IN EUR)
370450	BMF 200 Kernboormachine vrije hand	

INCLUSIEF



Transportkoffer

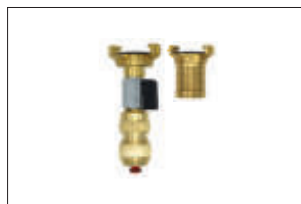

Water- en afzuigaansluiting



Adapter



Adapter

BMS 220

MADE IN
EUROPE



LICHTE **KERNBOORMOTOR** MET 3 TOERENTALLEN - VOOR STATIEFGEBRUIK.



DETAILS

- MASTERTRONIC - Multifunctionele elektronica met overbelastingsbeveiliging en softstart
- Veiligheidsslipkoppeling met PRCD-veiligheidsschakelaar
- Boorkroonaansluiting met dubbele spindel 1 1/4" UNC plus R 1/2"
- Snelkoppelingsaansluiting voor de watertoevoer
- Wisselplaat met standaard gatenpatroon

BOORGEBIED

	METSELWERK	BETON
STATIONAIR	20-220 mm	20-220 mm

TECHN. GEGEVENS

Motor:	2,2 kW / 230 V
Toerental:	350 / 920 / 1280 min ⁻¹
Koppel:	40,1 / 16,7 / 12,0 Nm
Diameter:	220 / 320 mm
Gewicht:	7,3 kg

ART.-NR.	BESCHRIJVING	PRIJS (EXCL. BTW IN EUR)
390048	BMS 220 Kernboormachine vrije hand	

+
Toebehoren
verkrijgbaar!
P. 137



BOREN

BMS 300

MADE IN
EUROPE



ROBUUSTE **KERNBOORMOTOR** MET 2 TOERENTALLEN - VOOR STATIEFGEBRUIK.



DETAILS

- MASTERTRONIC - Multifunctionele elektronica met overbelastingsbeveiliging en softstart
- Veiligheidsslipkoppeling met PRCD-veiligheidsschakelaar
- Boorkroonaansluiting met dubbele spindel 1 1/4" UNC plus R 1/2"
- Snelkoppelingsaansluiting voor de watertoevoer
- Wisselplaat met standaard gatenpatroon

BOORGEBIED

	METSELWERK	BETON
STATIONAIR	60-300 mm	60-300 mm

TECHN. GEGEVENS

Motor:	3,4 kW / 230 V
Toerental:	190 / 390 min ⁻¹
Koppel:	157 / 75 Nm
Diameter:	350 mm
Gewicht:	13,0 kg

ART.-NR.	BESCHRIJVING	PRIJS (EXCL. BTW IN EUR)
390203	BMS 300 Kernboormachine vrije hand	

+
Toebehoren
verkrijgbaar!
P. 137

BMS 350

MADE IN
EUROPE



ROBUUSTE KERNBOORMOTOR MET 3 TOERENTALEN - VOOR STATIEFGEbruik.



+
Toebehoren
verkrijgbaar!
P. 137

BOORGEBIED

	METSELWERK	BETON
STATIONAIR	32-350 mm	32-350 mm

DETAILS

- MASTERTRONIC - Multifunctionele elektronica met overbelastingsbeveiliging en softstart
- Veiligheidsslipkoppeling met PRCD-beveiligingsschakelaar
- Boorkroonaansluiting met dubbele spindel 1 1/4" UNC plus R 1/2"
- Snelkoppelingsaansluiting voor de watertoevoer

TECHN. GEGEVENS

Motor:	3,0 kW / 230 V
Toerental:	220 / 500 / 935
Koppel:	99 / 43 / 21
Diameter:	350 mm
Gewicht:	14,0 kg

ART.-NR.	BESCHRIJVING	PRIJS (EXCL. BTW IN EUR)
370102	BMS 350 Kernboormotor	

BMT 220

NIEUW!

MADE IN
EUROPE



KRACHTIGE KERNBOORMACHINE MET 2 TOERENTALEN – VOOR STATIEFGEbruik.



+
Toebehoren
verkrijgbaar!
P. 137

BOORGEBIED

	METSELWERK	BETON
VRIJE HAND		
STATIONAIR		

DETAILS

- Multifunctionele elektronica met overbelastingsbeveiliging en softstart
- LED-display voor de optimale voeding
- Schakelbare soft impact voor gebruik in beton
- Veiligheidsslipkoppeling
- Boorspil voor opname van 1/2" en 1 1/4" boorkroon
- incl. transportkoffer
- incl. middelpunt + stofadapter
- Spanhals 60 mm

TECHN. GEGEVENS

Motor:	2,15 kW / 230 V
Toerental:	725 / 1.500
Koppel:	57 / 27
Diameter:	80-200 mm / 42-80 mm
Gewicht:	6,5 kg

ART.-NR.	BESCHRIJVING	PRIJS (EXCL. BTW IN EUR)
380992	BMT 220 Kernboormotor droog boren in de transportkoffer	

BSP 220 / BSP 222

MADE IN EUROPE



COMPACT KERNBOORSTATIEF, VERKRIJGBAAR IN DE VERSIES BSP 220 EN BSP 222.



Afb. BSP 220

DETAILS

- traploos zwenkbaar tot 45 graden
- Hoogte- en zijdelingse waterpaslibel in aanvoerslede geïntegreerd
- Boordiepteschaal
- Magnetische aanvoerhendel - past ook op alle schroefverbindingen op het boorstatief
- Centreerhulp voor het aanboren
- licht en nauwkeurig door stabiele aluminiumconstructie
- incl. sleutelset
- Wielset als toebehoren verkrijgbaar

TECHN. GEGEVENS

Boorgebied:	bis 220 mm
nuttige boorkroonlengte	bis 500 mm
Gewicht:	11,6 kg
Slag:	580 mm

VARIANTEN

ART.-NR.	BESCHRIJVING	KBZ 300 (390061)	SPANHALSOPNAME 60MM RAPID LOCK	KBZ 350 (390062)	MOTORWISSELPLAAT RAPID LOCK	PRIJS (EXCL. BTW IN EUR)
390058	BSP 220	✓	✓			
370455	BSP 222			✓	✓	

INCLUSIEF



BSP 220: Spanhalshoude 60mm met snelspaninrichting RAPID LOCK (KBZ 300).



BSP 222: Montageplaat 4-gats met snelspaninrichting RAPID LOCK (KBZ 350).



BOREN

BSP 300

MADE IN
EUROPE



ROBUUST KERNBOORSTATIEF



DETAILS

- traploos zwenkbaar tot 45 graden
- Motorwisselplaat met snelspaninrichting (RAPID LOCK)
- Hoogte- en zijwaartse waterpaslibelle in aanvoerslede geïntegreerd
- Boordiepteschaal
- Magnetische aanvoerhendel - past ook op alle schroefverbindingen op het boorstatief
- Centreerhulp voor het aanboren
- massieve staalconstructie, bodemplaat van aluminium
- Loopwielen voor makkelijk transport
- incl. sleutelset

TECHN. GEGEVENS

Boorgebied:	tot 300 mm
nuttige boorkroonlengte	tot 600 mm
Gewicht:	19,6 kg
Slag:	700 mm

ART.-NR.	BESCHRIJVING	PRIJS (EXCL. BTW IN EUR)
390204	BSP 300 Kernboorstatief	

INCLUSIEF



+
Toebehoren
verkrijgbaar!
P. 137

Montageplaat 6-gats met snelspaninrichting RAPID LOCK (KBZ 390).

TOEBEHOREN

voor KERNBOORMACHINE

POS.	ART.-NR.	OMSCHRIJVING	BESCHRIJVING	PRIJS (EXCL. BTW IN EUR)
1	390277	KBZ 610	Bevestigingsset beton	
2	390278	KBZ 630	Spreidelementen voor KBZ 610 (Pos. 1)	
3	390155	KBZ 670	RAWL-ankerschaal M12 voor metselwerk voor KBZ 690 (Pos. 4)	
4	370702	KBZ 690	Bevestigingsset voor metselwerk	
5	390154	KBZ 620	Inslaganker M12i, Ø16 mm, 25 st. voor KBZ 690 (Pos. 4)	
6	390254	-	Instelgereedschap voor inslaganker voor KBZ 620 (Pos. 5)	
7	390063	KBZ 400	Centreerstang voor het uit de hand boren v, 350-450mm, L, R 1/2	
8	370517	KBZ 410	Centreerstang voor het uit de hand boren, Ø19 mm, voor BMF 200 (370450)	
9	390033	KBZ 750	Boorkroonverlenging 300 mm, 1 1/4"	
10	390540	KBZ 755	Boorkroonverlenging 300 mm, R 1/2"	
11	390259	KBZ 800	Vacuümpomp	
12	390258	KBZ 850	Vacuümpomp Universeel voor BSP 220 (390058), BSP 300 (390204)	
13	390065	KBZ 500	Afzuigrotor voor droge boringen	
14	390059	KBZ 250	Wateropvangringen Ø 250	
15	390060	KBZ 150	Wateropvangringen Ø 150	
16	370474	-	Reserverubber Ø 250 voor KBZ 250 (Pos. 14)	
17	370475	-	Reserverubber Ø 150 voor KBZ 150 (Pos. 15)	
18	390069	KBZ 700	PWT S, Waterdrukreservoir 10 l	
19	390266	KBZ 720	PWT P, Waterdrukreservoir 10 l	
20	390061	KBZ 300	Spanhalshouder 60 mm RAPID LOCK	
21	390084	KBZ 310	Afstandsplaat 45mm, 6-gats voor BSP 300 (390204)	
22	390085	KBZ 370	Afstandsplaat 20mm, 6-gats voor BSP 300 (390204)	
23	390062	KBZ 350	Montageplaat 4-gats voor BMS 220 (390048)	
24	370025	KBZ 390	Montageplaat 6-gats voor BMS 220 (390048)	
25	370332	-	Wielset voor kernboorstatief BSP 200 (390058), BSP 222 (370455)	
26	390064	KBZ 450	Losring EZ-FIT	
27	370712	-	Koperen ring voor boorkronen	
28	370457	-	Steeksleutel SW 32 voor kernboormachine	
29	370456	-	Steeksleutel SW 24 voor boorkronen 1/2"	
30	370458	-	Steeksleutel SW 41 voor boorkronen 1 1/4"	
31	390018	KBZ 320	Adapter R1/2 i x 1 1/4 UNC i	
32	390162	KBZ 340	Adapter R1/2 a x 1 1/4 UNC a	
33	390164	KBZ 360	Adapter HILTI 1 1/4" buiten HILTI-DD BU	
34	390432	KBZ 365	Adapter HILTI 1 1/4" buiten HILTI-DDBL	
35	390165	KBZ 380	Adapter HILTI 1 1/4" buiten HILTI-DD BI	
36	390999	KBZ 900	Kunststoffkoffer voor kernboormachine	

Afbeeldingen en verdere details, zie volgende pagina's.



KBZ 610 Bevestigingsset beton

1 spreidelement 16 SE
1 spindelbout 16/50/160
1 U-schijf
1 spanmoer



KBZ 630 Spreidelementen voor KBZ 610 (Pos. 1)

(VPE 25 st.)



KBZ 670 RAWL-ankerschaal M12 voor metselwerk

geschikt voor montageset KBZ 690 (Pos. 4)



KBZ 690 Bevestigingsset voor metselwerk

bestaat uit een gekartelde draadstang, zeskantmoer, sluitring



BOREN

TOEBEHOREN voor KERNBOORMACHINE



POS. 5 390154
Inslaganker voor
M12i Ø16 mm (VPE 25 st.)
geschikt voor montageset
KBZ 690 (Pos. 4)



POS. 6 390254
Instelgereedschap voor
inslaganker voor
KBZ 620 (Pos. 5)
M12



POS. 7 390063
KBZ 400 Centreerstang
voor het uit de hand boren
voor boorkronen-lengte
350-450 mm, L, R 1/2"



POS. 8 370517
KBZ 410 Centreerstang
voor het uit de hand boren
Boorkronen-lengte 350-450
mm (geschikt voor boormotor
BMF 200), stekkerverbinding



POS. 9 390033
KBZ 750 Boorkroonverlen-
ging
300mm 1 1/4"



POS. 10 390540
KBZ 755 Boorkroonverlen-
ging
300 mm R 1/2"



POS. 11 390259
KBZ 800 Vacuümpomp
0,12 kW; 4 m³ / h; 230 V



POS. 12 390258
KBZ 850 Universele vacuüm-
plaat voor boorstatieve
BSP 220 (390058),
BSP 300 (390204).

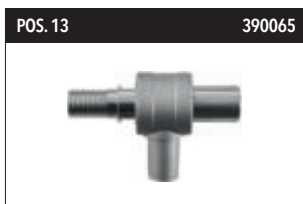

POS. 13 390065
KBZ 500 Afzuigrotor voor
droge boringen
Nauwkeurige volledig metalen
uitvoering voor een effectieve
stofafzuiging tijdens droog bo-
ren, verhoogt de snij snelheid
en levensduur van de boor-
kronen, voorkomt vastklem-
men. Geschikt voor alle 1 1/4"
boorkronen. Te gebruiken met
alle commercieel verkrijgbare
industriestofzuigers.



POS. 14 390059
KBZ 250
Wateropvangringen Ø250
Hoogwaardige aluminiumuit-
voering. Ter voorkoming van
waterschade tijdens stationair
nat boren.
Passend bij boorstatief BSP220
(390058) en BSP300 (390204).



POS. 15 390060
KBZ 150
Wateropvangringen Ø150
Hoogwaardige aluminiumuit-
voering. Ter voorkoming van
waterschade tijdens stationair
nat boren.
Passend bij boorstatief BSP220
(390058) en BSP300 (390204).

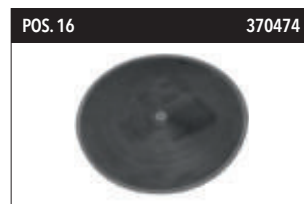

POS. 16 370474
Reserverubber Ø250
Voor wateropvangring
KBZ 250 (Pos..14).



POS. 17 370475
Reserverubber Ø150
Voor wateropvangring
KBZ 150 (Pos.15)



POS. 18 390069
KBZ 700 PWT S
Waterdrukreservoir 10 l
Hoogwaardige uitvoering met
roestvrijstalen tank en drukven-
tel. Voor het uitvoeren van
net-onafhankelijke natte boringen.
Wateraansluiting passend voor
alle SAMEDIA-kernboormachi-
nes en snelkoppeling (Garde-
na), slangaansluiting 1/2".



POS. 19 390266
KBZ 720 PWT P
Waterdrukreservoir 10 l
Uitvoering met kunststof tank
voor het uitvoeren van net-
onafhankelijke natte boringen.
Wateraansluiting passend voor
alle SAMEDIA-kernboormachi-
nes en snelkoppeling (Garde-
na), slangaansluiting 1/2".



POS. 20 390061
KBZ 300 Spanhalshouder 60
mm RAPID LOCK
Voor kernboorstatief
BSP 220 (390058),
BSP 300 (390204).

TOEBEHOREN voor KERNBOORMACHINE



POS. 21 390084
KBZ 310 Afstandsplaat 45 mm, 6-gats
 Afstandsplaat 45 mm, 6-gats
 In combinatie met boorstatief BSP300 (390204) voor het gebruik van boorkronen tot Ø 400.



POS. 22 390085
KBZ 370 Afstandsplaat 20 mm, 6-gats
 Afstandsplaat 20 mm, 6-gats
 In combinatie met boorstatief BSP300 (390204) voor het gebruik van boorkronen tot Ø 350.

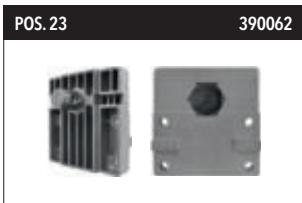

POS. 23 390062
KBZ 350 Montageplaat 4-gats RAPID LOCK
 Snelspaninrichting voor stationaire kernboormachine BMS 220 (390048).

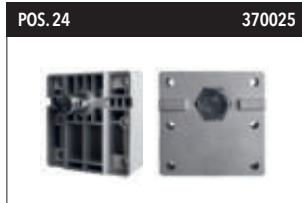

POS. 24 370025
KBZ 390 Montageplaat 6-gats RAPID LOCK
 Snelspaninrichting voor stationaire kernboormachine BMS 220 (390048).



POS. 25 370332
Wielset
 Voor kernboorstatief BSP 220 (390058), BSP 222 (370455).
 Voor eenvoudige montage op boorstatief.

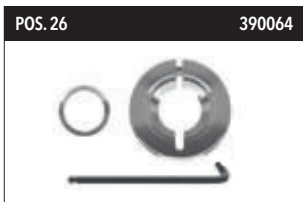

POS. 26 390064
KBZ 450 Losring EZ-FIT
 Nooit meer vastzittende boorkronen! Met de losring kunnen boorkronen professioneel worden losgemaakt van de boorspindel! Geschikt voor alle 1 1/4" boorkronen.



POS. 27 370712
Koperen ring voor boorkronen
 Nooit meer vastzittende boorkronen! Met de koperen losring kunnen boorkronen eenvoudig worden losgemaakt van de boorspindel! Geschikt voor alle 1 1/4" boren.



POS. 28 370457
Steeksleutel SW 32 voor kernboormachine

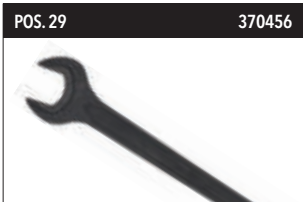

POS. 29 370456
Steeksleutel SW 24 voor boorkronen 1/2"
 Voor het losdraaien van boorkronen.



POS. 30 370458
Steeksleutel SW 41 voor boorkronen 1 1/4"
 Voor het losdraaien van boorkronen.



POS. 31 390018
KBZ 320 Adapter R1/2 i x 1 1/4 UNC i



POS. 32 390162
KBZ 340 Adapter R1/2 a x 1 1/4 UNC a



POS. 33 390164
KBZ 360 Adapter Hilti
 1 1/4" außen
 HILTI-DD BU (ster buiten)



POS. 34 390432
KBZ 365 Adapter Hilti
 1 1/4" buiten
 HILTI-DDBL (ster binnen)



POS. 35 390165
KBZ 380 Adapter Hilti
 1 1/4" buiten
 HILTI-DD BI (3/6 spiebanen)



POS. 36 390999
KBZ 900 Kunststoffkoffer voor kernboormachine
 met stabiele grepen en rollen, stapelbaar, 2 veiligheidssluitingen, 1000 x 400 x 470 mm, 16 kg



BOREN

BMF 090

 MADE IN
EUROPE

DOZENBOORMACHINE VOOR ELEKTRISCHE INSTALLATIES.

DETAILS

- MASTERTRONIC - Multifunctionele elektronica met overbelastingsbeveiliging en softstart
- Veiligheidsslipkoppeling
- Zijhandgreep met spanhals 60 mm
- in praktische transportkoffer
- Boorbereik (mm) 32-162

TECHN. GEGEVENS

Motor:	2,2 kW / 230 V
Diameter:	162 mm
Gewicht:	4,8 kg

PROFESSIELE SET

ART.-NR.	BESCHRIJVING	KOFFER	ADAPTER M16 + CENTREERBOOR	DAZ 100	PRIJS (EXCL. BTW IN EUR)
380878	BMF 090 Professionele set 1	✓	✓		
380879	BMF 090 Professionele set 2	✓	✓	✓	

INCLUSIEF

1x Transportkoffer

 1x Adapter M16 en
 1x centreerboor

PROFESSIELE SET 2 (AANVULLEND)

 Set 380879 met 1x DAZ 100
 afzuigvoorzetstuk
 (excl. dozenverzinkboor).



SLIJPEN

CGR 512

PROFESSIONELE OF SYSTEM SET INCL. ZA 5



LICHT EN ROBUUST!

SANERINGSSLIJPER Ø125 INCL. KOMSCHIJF EN TANOS SYSTEEMKOFFER.



DETAILS

- robuuste, krachtige Betonslijper met hoge overbrengingsverhouding en sterk verlaagd, regelbaar toerental
- eenvoudige nivellering van de slijpschijf door flexibele borstelkransz
- sleutellose montage van de kunststof kap (snelsluiting)

TECHN. GEGEVENS

Motor:	1,55 kW / 230 V
Toerental (Leerlauf):	2.000-7.600 min ⁻¹
Koppel:	5 Nm
Kabellengte:	4 m
Gewicht:	4,1 kg

PROFESSIONELE SETS

ART.-NR.	BESCHRIJVING	CGR 512 INCL. KOFFER	HIGH-END-SLIJPSCHIJF ZA 5 Ø125	ADAPTERPLAAT, RIJBEUGEL + UITBREIDINGSSET	NAT/DROOG STOFZUIGER VAC 520	PRIJS (EXCL. BTW IN EUR)
380977	CGR 512 Professionele Set	✓	✓			
380981	CGR 512 System-Set	✓	✓	✓	✓	

VOORDELEN



Stabiele kunststof kap met licht te openen segment voor het vlaklijpen.



Toerentalregelaar in de greep.



Quick-schakelaar voor de vergrendeling van de spil.



Verstelbare handgreep.

COMPONENTEN PROFESSIONELE SET



1x Saneringsslijper CGR 512



1x High-End-diamant-komslijpschijven Z-A5 Ø125 (350005) - gebruik op dekvloer, tegellijm, beton.



1x Tanos kunststof-systeemkoffer (370624) voor het eenvoudige en veilige transport.

COMPONENTEN SYSTEM-SET (AANVULLEND)



1x Tanos kunststof-systeemkoffer (370624) voor het eenvoudige en veilige transport.



1x Aanvullingsset (370494). Ook los verkrijgbaar (z. p. 151).



1x adapterplaat EZ Fixpack voor VAC 520.

CGR 515

PROFESSIONELE SET INCL. ZA 5



ROBUUSTER SANERINGSSLIJPER Ø125 INCL. KOMSCHIJF.



DETAILS

- robuuste, krachtige Betonslijper met hoge overbrengingsverhouding en sterk verlaagd, regelbaar toerental
- slijtagebestendige afzuigkap met automatische hoogteaanpassing geen nivellering van de komschijf en geen verwisseling van borstelkrans meer nodig!
- incl. HighEnd-komschijf Z-A5 125 mm voor universele toepassingen op beton en afwerkvloeren
- compleet opgeborgen in robuuste Kunststofkoffer
- incl. adapter

TECHN. GEGEVENS

Motor:	1,55 kW
Toerental:	2.000-7.600 min ⁻¹
Koppel:	5 Nm
Diameter:	125 mm
Kabellengte:	4 m
Gewicht:	4,1 kg

PROFESSIONELE SET

ART.-NR.	BESCHRIJVING	PRIJS (EXCL. BTW IN EUR)
380956	CGR 515 incl. 1x dia-komschijf Z-A5 Ø125	

VOORDELEN



Beschermhuis om te openen, voor Bondigslijpen.



Verstelbare handgreep.



Veilige opberging voor machine en tot 3 accessoires in schuim inlay.

SET COMPONENTEN



1x Transportkoffer



1x Saneringslijper CGR 515



1x HighEnd-komschijf ZA 5 Ø125 (350005)



1x Adapter voor zuigslangh



SLIJPEN

CGR 530

PROFESSIONEEL SET INCL. ZA 5



KRACHTIGE SANERINGSSLIJPER Ø125 INCL. KOMSCHIJF.



DETAILS

- handzame Betonslijper met de hoogste prestaties van zijn klasse
- slijtagebestendige afzuigkap met automatische hoogteaanpassing geen nivellering van de komschijf en geen verwisseling van borstelkrans meer nodig!
- incl. HighEnd-komschijf Z-A5 125 mm voor universele toepassingen op beton en afwerkvloeren
- compleet opgeborgen in robuuste Kunststofkoffer
- incl. adapter

TECHN. GEGEVENS

Motor:	1,9 kW
Toerental:	8.200 min ⁻¹
Koppel:	5 Nm
Diameter:	125 mm
Kabellengte:	4 m
Gewicht:	4,1 kg

PROFESSIONELE SET

ART.-NR.	BESCHRIJVING	PRIJS (EXCL. BTW IN EUR)
380941	CGR 530 inkl. 1x dia-komschijf Z-A5 Ø125	

VOORDELEN



Beschermbuis om te openen, voor Bondigslijpen.



Verstelbare handgreep.



Veilige opberging voor machine en tot 3 accessoires in schuim inlay.

SET COMPONENTEN



1x Transportkoffer



1x Saneringsslijper CGR 530



1x HighEnd-komschijf ZA 5 Ø125 (350005)



1x Adapter voor zuigslangh

CGR 550

PROFESSENELE OF SYSTEEM SET INCL. ZA 5



KRACHTIG!

SANERINGSSLIJPER Ø125

INCL. KOMSCHIJF EN TANOS KUNSTSTOF-SYSTEEMKOFFER.



DETAILS

- handzame Betonslijper met de hoogste prestaties van zijn klasse
- eenvoudige nivellering van de slijpschijf door flexibele borstelkransz
- sleutellose montage van de kunststof kap (snelsluiting)
- incl. HighEnd-komschijf Z-A5 125 mm voor universele toepassingen op beton en afwerkvloeren
- compleet opgeborgen in robuuste Kunststofkoffer

TECHN. INFORMATIENEN

Motor:	1,9 kW
Toerental:	8.200 min ⁻¹
Koppel:	5 Nm
Diameter:	125 mm
Kabellengte:	4 m
Gewicht:	4,1 kg

PROFI-SETS

ART.-NR.	BESCHRIJVING	CGR 550 INCL. KOFFER	HIGH-END-SLIJPSCHIJF ZA5 Ø125	ADAPTERPLAAT, RIJBEUGEL + UITBREIDINGSSET	AT/DROOG STOFZUIGER VAC 520	PRIJS (EXCL. BTW IN EUR)
370722	CGR 550 Profi-Set	✓	✓			
380990	CGR 550 System-Set	✓	✓	✓	✓	

VOORDELEN



Veilig opbergen van de machine in de stevige Tanos koffer.



Quick-schakelaar voor de vergrendeling van de spil.



Stabiele kunststof kap met licht te openen segment voor het vlakslijpen.



Verstelbare handgreep.

COMPONENTEN PROFI-SET



1x Saneringslijper CGR 550.



1x High-End-komschijf ZA 5 Ø125 (350005) - Toepassing op dekvloer, tegellijm, beton.



1x Tanos kunststof systeemkoffer (370624) voor gemakkelijk en veilig transport.

COMPONENTEN SYSTEM-SET (AANVULLEND)



1x VAC 520 Natte en droge stofzuigen* (370286). Ook los verkrijgbaar (z. p. 152).



1x Aanvullingsset (370494). Ook los verkrijgbaar (z. p. 153).



1x adapterplaat EZ Fixpack voor VAC 520. Ook los verkrijgbaar (z. p. 153).

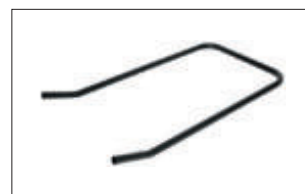

1x Duwbeugel B35 (370088). Ook los verkrijgbaar (z. p. 153).



SLIJPEN

CGR 125

PROFESSIONEEL SET INCL. UBX

COMPACTER SANERINGSSLIJPER Ø125 INCL. KOMSCHIJF.



DETAILS

- voor Ø125 mm komschijven
- krachtige 2.200 W-motor met elektronische toerentalregeling, softstart en overbelastingsbeveiliging
- compact en ergonomisch ontwerp
- beschermkap kan voor het tot aan de rand schuren worden geopend
- antitrillingshandgrepen
- borstelkrans met 2 rijen voor effectieve stofafzuiging en optimale oplegging
- ingebouwde turbine voor verbeterde stofafzuiging
- levering in handzame koffer

TECHN. GEGEVENS

Motor:	2,2 kW / 220-240 V / 50-60 Hz
Toerental:	4.500-9.500 min ⁻¹
Diameter:	125 mm
Gewicht:	5,75 kg

PROFESSIONELE SET

ART.-NR.	BESCHRIJVING	PRIJS (EXCL. BTW IN EUR)
380846	CGR 125 inkl. 1x dia-komschijf UBX Ø125	

VOORDELEN



Beschermkap kan voor het slijpen langs de rand geopend worden.



Robuuste dubbele antitrillings-handgreep voor optimale geleiding en controle.



Borstelkrans met 2 rijen voor effectieve stofafzuiging en optimale steun.

SET COMPONENTEN



1x Transportkoffer



1x Saneringslijper CGR 125



1x Premium-Dia-komschijf UBX Ø125 (350036)

CGR 180PROFESSIONELE SET INCL. **UBX**KOMPACTE **SANERINGSSLIJPER Ø180** INCL. KOMSCHIJF.**DETAILS**

- voor Ø180 mm komschijven
- krachtige 2.200 W-motor met elektronische toerentalregeling, softstart en overbelastingsbeveiliging
- compact en ergonomisch ontwerp
- beschermkap kan voor het tot aan de rand schuren worden geopend
- antitrillingshandgrepen
- gewicht zonder netkabel (kg): 5,74
- levering in handzame koffer

TECHN. GEGEVENS

Motor:	2,2 kW / 220-240 V / 50-60 Hz
Toerental:	3.200-6.500 min ⁻¹
Diameter:	180 mm
Gewicht:	5,74 kg

PROFESSIONELE SET

ART.-NR.	BESCHRIJVING	PRIJS (EXCL. BTW IN EUR)
380848	CGR 180 inkl. 1x dia-komschijf UBX Ø 180	

VOORDELEN

Beschermkap kan voor het slijpen langs de rand geopend worden.



Robuuste dubbele antitrillingshandgreep voor optimale geleiding en controle.



Eenvoudige instelling van het toerental.

SET COMPONENTEN

1x Transportkoffer



1x Saneringslijper CGR 180



1x Premium-Dia-komschijf UBX Ø180 (350038)

**SLIJPEN**

FGR 500

SWISS
MADE



PROFESSIONEEL **SCHUREN VAN VLOEREN**, KLEIN, LICHT EN HANDZAAM VOOR DE SANERING VAN VLOEROPPERVLAKKEN.



ART.-NR.	BESCHRIJVING	PRIJS (EXCL. BTW IN EUR)
370229	FGR 500	
370243	Zusatzgewicht 10 kg Stahl	
370244	Klett-Staubband	

DETAILS

- Borstelloze motor
- aandrijving met hoog koppel dankzij riemoverbrenging
- hoogste schuurprestatie gegarandeerd, 1 m² in twee minuten
- incl. bedrijfsrenteller
- thermische motorbeveiligingsschakelaar
- softstart-elektronica
- aparte koelventilator voor de motor
- compacte kabelopwikkeling
- elastisch gedempte komschijfhouder voor perfect rustige loop
- magnetische houder voor eenvoudige gereedschapswisseling
- doordachte hantering, ergonomische, inklapbare machinehandgreep
- compacte constructie voor eenvoudig transport en bedrijf
- optimaal gebalanceerde gewichtsverdeling
- praktische nivellering van de komschijf met libelle en hendel
- robuuste klittenbandsluiting voor optimale aanpassing van de stofafzuiging
- efficiënte stofafzuiging met dubbele buizen
- randloos schuren tot < 1 cm van de wand
- grote, lichtlopende rubberwielen Ø200 mm
- ideaal voor oppervlakken van 5 - 100 m²

TECHN. GEGEVENS

Vermogen:	2.600 W
Spanning:	230 V
Toerental:	2.200 min ⁻¹
Afmeting komschijf:	Ø 300x22,23 mm
Lengte aansluitkabe:	10 m
Trillingsbelasting:	0,27 m ²
Geluidemissie:	59 dB
Gewicht:	35 kg

TOEBEHOREN (niet inbegrepen)



Extra gewicht 10 kg (370243)



Klittenband (370244)

GESCHIKTE INDUSTRIESTOFZUIGER FGR 500



VAC 650 (370246) zie pagina 152.

VOORDELEN



Eenvoudig transport door compact model.



klein, licht en handzaam.



Gereedschapsloze slijpschijfopname met magneethouder.



Flexibel gemonteerde aandrijfjas.



Eenvoudige machineconfiguratie via hellingsmechanisme + libel.



Verstelbare, flexibele stofriem met klittenband.



Toebehoren verkrijgbaar (z. p. 148).



Urenteller aan de zijkant.



SLIJPEN

PASSENDE KOMSCHIJVEN FGR 500

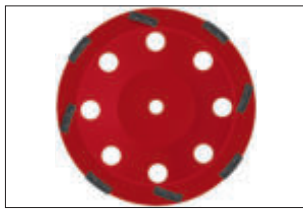

MASTER SBM (350111) z. p 97.



MASTER SBX (350119) z. p 97.

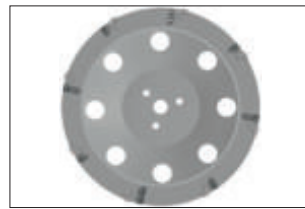

MASTER PKR (350115) z. p 98.

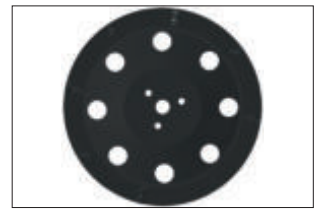

MASTER PKD (350113) z. p 98.



MASTER PCD (350114) z. p 99.

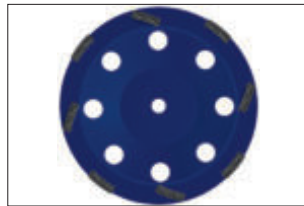

MASTER SBA (350118) z. p. 98.

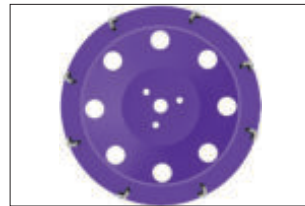

MASTER RAP (350112) z. p 99.

EN 12413
compliant



TOEPASSINGSSPEKTRUM VLOERSLIJMACHINE

MATERIAAL	TEGELLIJM/DEKVLOER					BETON/LIJM/UNIV.				SPECIAAL		
	SBM	SBX	PKR	PKD	PCD	SBM	SBX	SBA	PKR	PKD	PCD	RAP
	MASTER	MASTER	MASTER	MASTER	MASTER	MASTER	MASTER	MASTER	MASTER	MASTER	MASTER	MASTER
Materiaal verwijderen	FIJN-MEDIUM	FIJN-MEDIUM	MEDIUM-STERK	STERK	MITTEL-STERK	FIJN-STERK	FIJN-STERK	MEDIUM-STERK	MEDIUM-STERK	STERK	MEDIUM-STERK	FIJN
Illustratie												
Tegellijmen op cementbasis	✓✓	✓✓	✓✓	✓✓	✓✓	✓✓	✓✓		✓✓	✓✓	✓✓	
Flex-tegellijm op cementbasis	✓✓	✓✓	✓✓	✓✓	✓✓	✓✓	✓✓		✓✓	✓✓	✓✓	
Tegellijm dispersiereactiehars			✓✓	✓✓	✓✓				✓✓	✓✓	✓✓	
Tegellijm kunsthars			✓✓	✓✓	✓✓				✓✓	✓✓	✓✓	
Afwerkvloeren	✓	✓✓	✓	✓		✓	✓✓	✓✓	✓	✓		
Abrasieve afwerkvloeren		✓✓	✓	✓			✓✓	✓✓	✓	✓		
Bitumen dekvloer			✓✓	✓✓	✓✓				✓✓	✓✓	✓✓	
Beton	✓✓	✓	✓			✓✓	✓		✓			✓✓
Abrasieve Beton	✓	✓✓	✓			✓	✓✓	✓✓	✓			✓✓
Granit	✓					✓						
Lijmresten			✓✓	✓	✓✓				✓✓	✓	✓✓	
Tapijtljmresten			✓✓	✓	✓✓				✓✓	✓	✓✓	
Coatings	✓	✓	✓✓	✓✓	✓✓	✓	✓		✓✓	✓✓	✓✓	✓✓
Verflagen	✓	✓	✓	✓	✓	✓	✓		✓	✓	✓	✓✓
Bitumen (alleen < 15° C)			✓✓	✓	✓✓				✓✓	✓	✓✓	
Epoxyhars			✓	✓✓	✓				✓	✓✓	✓	

✓ = Zeer geschikt ✓✓ = Bij uitstek geschikt

DE JUISTE SELECTIE

van de komschijf hangt sterk af van de toestand van de ondergrond en van het gewenste schuurresultaat.

Aanbevolen wordt om, voorafgaand aan de werkzaamheden, verschillende komschijven te testen om het optimale resultaat te vinden.



ZUIGEN

VAC 520



**COMPACT +
KRACHTIG!**

PROFESSIONEEL **NAT EN DROOG STOFZUIGEN** -
PERFECT ALS BOUWSTOFZUIGER IN COMBINATIE MET
ELEKTRISCHE GEREEDSCHAPPEN



DETAILS

- perfect in combinatie met elektrische gereedschappen
- apparaatcontactdoos met automatische inschakeling
- met permanente elektromagnetische impulsfilterreiniging zonder onderbreking van de zuigstrooming
- voorkeuzeschakelaar volumestroom/slang-diameter
- regelbaar zuigvermogen afhankelijk van slangdiameter
- signaaltoon bij onderschrijding van volumestroom
- draaischuif voor plaatsing van PE-opvangzak
- afsluitkap voor aanzuigaansluiting
- softstartbesturing en naloopelektronica
- waterstandsignalering met sensorafschakeling
- incl. getrapte aansluitmof, 2 x polyester-voufiltercassette, 3 x PE-opvangzak
- incl. zuigslang, lengte: 5 m

TECHN. GEGEVENS

Vermogen:	1.600 W
Spanning:	220-230 V
Aanzuiginlaat:	Ø 35 mm
Slanglengte:	5 m
Inhoud:	35 l
Luchthoeveelheid:	150 m ³ /h
Onderdruk:	230 mbar
Filterbelasting:	120 m ³ /m ² /h
Kabellengte:	8 m
Gewicht:	15,7 kg

ART.-NR.	BESCHRIJVING	PRIJS (EXCL. BTW IN EUR)
370286	VAC 520 Nat- en droogzuiger	

INCLUSIEF



1x zuigslang lengte 5 m



2x Polyester-Voufiltercassette



1x getrapte aansluitmof



3x PE-opvangzak



TOEBEHOREN VOOR VAC 520

POS.	ART.-NR.	BESCHRIJVING	PRIJS (EXCL. BTW IN EUR)
1	370133	Slang antistatisch, Ø35 x 5m, AS 350-500	
2	390306	EW Zuig en borstelgarnituur	
3	370494	Aanvullingsset	
4	370088	Duwbeugel B35	
5	390304	Vliesfilterzak FBV 25-35 dubbellaagsverpakking 5stuks	
6	390263	PE Opvangzak FBPE 25/35 5 stuks	
7	370087	PE Opvangzak H asbest 5 stuks	
8	390260	Vouwfilter cassette FKP 4300 klasse M 2 stuks	
9	370089	Vouwfilter cassette FKP 4300 klasse HEPA asbest 2 stuks	
10	370624	EZ-pack systeemkoffer (alleen met adapterplaat/pos 11 te gebruiken)	
11	370636	Adapterplaat EZ-FIX pack voor TANOS systeemkoffer (pos. 10)	
12	390664	Adapter voor spiraal-zuigslang, Ø49/39 mm	



Slang antistatisch
Ø35 x 5m / AS 350-500



EW-Zuig- en borstelset
1x Greepbuis ED
2x Zuigbuis ED 50 cm
1x Stofzuigmond 37 cm
1x Voegenzuigmond 22 cm

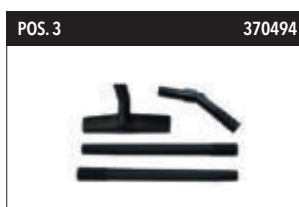

Aanvullingsset
1x Vloerzuigmond, (Kunststoff)
2x Zuigbuis (Kunststoff, ooit 50 cm)
1x Handgreep (Kunststoff) met
luchtregelaar



Duwbeugel
B35



Vliesfilterzak
FBV 25-35, dubbellaags verpakking
5 st.



PE-Opvangzak
FBPE 25/35 (390263),
H-Asbest (370087),
verpakking 5 st.



Vouwfiltercassette
FKP 4300 Klasse M (390260),
FKP 4300, Klasse HEPA-Asbest
(370089), 2 stuks



EZ-pack systeemkoffer
alleen met adapterplaat (Pos. 11)



Adapterplaat EZ-Fixpack
voor Tanos-systeemkoffer (Pos. 10)



Adapter voor spiraal-zuigslangh
Ø49/39 mm
Passend voor CGR 515/530 en
BMF 200 Kernboormachine.



VAC 650

2 MOTORIGE KRACHTIGE STOFZUIGER.

MADE IN
EUROPE



INCLUSIEF



Zuig- en borstelgarnituur



DETAILS

- bypass-motoren met geïntegreerde koeling
- hoogefficiënt standaard patronenfilter
- fijnstofklasse M (H14-filter optioneel)
- incl. zuig- en borstelgarnituur
- zuigslang antistatisch
- geïntegreerd filterreinigingssysteem
- complete staalconstructie
- passende toebehoren verkrijgbaar

TECHN. GEGEVENS

Vermogen:	2 x 1.150 W
Spanning:	230 V
Aanzuiginlaat:	Ø 50 mm
Inhoud:	20 l
Luchthoeveelheid:	360 m³/h
Filteroppervlak:	30.000-360 cm²-mm
Filterbelasting:	120 m³/m²/h
Gewicht:	35 kg

ART.-NR.	BESCHRIJVING	PRIJS (EXCL. BTW IN EUR)
370246	VAC 650 Hoogvermogen stofzuiger	

VAC 100

DE DRAAGBARE EN LICHTE COMPACTSTOFZUIGER.

MADE IN
EUROPE



Gebruik van de BSA
Vloerstof-adapter

DETAILS

- grote filtercassette, (geen stofzakken) noodzakelijk
- zuigt en blaast
- ideaal voor het reinigen van de werkplek, afzuiging tijdens het boren, alsmede klanten-dienstwerkzaamheden voor de verwarmings- en sanitairbranche
- Het flexibele kunststofmateriaal zuigt zich vast aan de wand en hecht ook aan structuuroppervlakken
- voor alle zuigslanghouders vanaf Ø25 mm
- incl. toebehoren: voegenzuigmond, ronde borstel, draagriem

TECHN. GEGEVENS

Vermogen:	1.200 W
Spanning:	220-240 V
Aanzuiginlaat:	Ø 35 mm
Inhoud:	6 l
Gewicht:	4 kg

ART.-NR.	BESCHRIJVING	PRIJS (EXCL. BTW IN EUR)
390334	VAC 100 Compactstofzuiger	
390394	Reserve-filtercassette	
390413	BSA Vloerstof-adapter	

TOEBEHOREN (niet inbegrepen)



Filtercassette (390394):
LxBxH: 130x140x160 mm



BSA boorstofadapter (390413):
voor het afzuigen van boorstof
voor alle tegel- en steenboren tot
Ø24 mm



TOEBEHOREN VOOR VAC 650

POS.	ART.-NR.	BESCHRIJVING	PRIJS (EXCL. BTW IN EUR)
1	370432	Adapter mof conisch, rubber, Ø50/37 mm, 200mm	
2	390697	Buizen- en borstelset High-End, Ø38 mm	
3	390695	Fijnstof filterpatroon, Klasse H14	
4	370264	Standaard filterpatroon M	
5	390698	Afsluitschuif	
6	370334	Afvalzak PVD, antistatisch (Fixatiering vereist/Pos. 7)	
7	370335	Fixatiering voor Afvalzak (Pos. 6)	
8	370382	Slang antistatisch, 5m, incl. aansluitmoffen	



Adapter mof conisch
 Rubber; buiten Ø 50/37 mm;
 200 mm lengte
 Ideaal voor aansluiting vans
 CGR 125-220, CGR 180-220.



High-End Buizen- en borstelset
 Ø 38 mm High-End buizen- en
 borstelset met snelsluiting voor
 eenvoudige handhaving en
 duurzaamheid.



Fijnstof filterpatroon
 Klasse H14
 Voor aanvullende
 afzuigluchtreiniging.



Standaard filterpatroon M
 Klasse M, niet-gecoat.



Afsluitschuif
 Afsluitschuif voor het onder-
 breken van de aanzuigluchts-
 troming tijdens filterreiniging
 (zonder dat de slang hoeft
 te worden gedemonteerd of
 dichtgehouden).



Afvalzak
 PVC, antistatisch, 80 µ,
 TÜV gecertificeerd
 Uitsluitend in combinatie met
 borgring (pos. 7) bruikbaar.

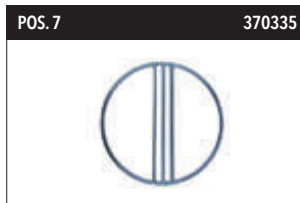

Fixatiering
 Voor gebruik met vuilniszak-
 ken (pos. 6) voor stofvrije
 verwijdering.



Slang antistatisch
 Ø 50 mm; 5 m lengte, DN40
 incl. aansluitmoffen
 50/50 mm, 50/37 mm.

DPS 650 VOORAFSCHEIDER MET CYCLOON

NIEUW!

MADE IN
EUROPE



DETAILS

- Voor integratie tussen machine en ontstoffer. Bij uitstek geschikt in combinatie met de VAC 650.
- Filtert het grootste deel van het stof en beschermt zo het filtersysteem van de ontstoffer.
- Snel en eenvoudig legen dankzij de snelsluitingen op de container.
- Staat op vier veilige zwenkwielen.

TECHN. GEGEVENS

Inhoud:	60 l
Zuiginlaat:	50 mm
Slang lengte:	3 m
Gewicht:	17 kg
Afmetingen:	54 x 54x 113 cm

ART.-NR.	BESCHRIJVING	PRIJS (EXCL. BTW IN EUR)
370832	DPS 650 Voorafscheider met cycloon	



PRODUCTEN INHOUD

AGR 500 Haakse Slijper	104	CTS 800 830 AMPHIBIA® STEENZAAGMACHINE	106	GX20 SILENCIO SHOXX voor Tafelzaagmachine	53
ASM MASTER voor Motordoorslijper	44	DAM MASTER	82	HLK MASTER voor Haakse slijper	35
ASM MASTER voor Voegenzaagmachine	62	DAX SHOXX	81	HSP MASTER HANDMATING SLIJPEN	102
AST TECHNIC voor Motordoorslijper	44	DBD MASTER	78	KCM MASTER voor Haakse slijper	29
AST TECHNIC voor Voegenzaagmachine	62	DBH MASTER	79	KCM MASTER voor Steen snijmachine/Tegelzaag	56
AX13 SHOXX voor Motordoorslijper	43	DBK 3-GAATS MASTER	77	KCS SOLID voor Haakse slijper	31
AX13 SHOXX voor Voegenzaagmachine	61	DBK MASTER	75	KCT TECHNIC voor Haakse slijper	30
BCS SOLID voor Haakse slijper	18	DBK R1/2 MASTER	76	KCT TECHNIC	
BFM MASTER voor Voegenzaagmachine	60	DBK-S MASTER	77	voor Tafelzaagmachine/Tegelzaagmachine	57
BGM MASTER voor Haakse slijper	18	DBR MASTER	79	KJM MASTER voor Haakse slijper	29
BGM MASTER voor Motordoorslijper	40	DBS-L MASTER	80	KJM MASTER	
BGM MASTER voor Tafelzaagmachine	50	DBT/DBZ SHOXX	87	voor Tafelzaagmachine/Tegelzaagmachine	57
BGM MASTER voor Voegenzaagmachine	60	DBT-E TECHNIC	88	KSX SHOXX	
BMF 090 Dozenboormachine	140	DBT-SET SHOXX	87	voor Tafelzaagmachine/Tegelzaagmachine	55
BMF 160 Kernboormachine Vrije Hand	131	DBV-E SETS TECHNIC	86	KTM MASTER voor Haakse slijper	28
BMF 180 Kernboormachine Vrije Hand	131	DBV-E TECHNIC	85	KTT TECHNIC voor Haakse slijper	30
BMF 200 Kernboormachine Vrije Hand	132	DBV-SETS SHOXX	85	KTX SHOXX voor Haakse slijper	27
BMS 220 Kernboormachine Stationair	133	DBV SHOXX	84	KVX SHOXX voor Haakse slijper	28
BMS 300 Kernboormachine Stationair	133	DBX SHOXX	74	KVX SHOXX	
BMS 350 Kernboormachine Stationair	134	DFG MASTER	100	voor Steen snijmachine/Tegelzaag	56
BMT 220 Kernboormachine Stationair	134	DPS 650		KX13 SHOXX voor Haakse slijper	33
BSE MASTER voor Haakse slijper	18	Voorafscheider met cycloon – NIEUW!	155	KX13 SHOXX voor Motordoorslijper	45
BSE MASTER voor Motordoorslijper	41	DSE SOLID	83	KX13 SHOXX	
BSP 220 / BSP 222	135	DSM MASTER	82	voor Tafelzaagmachine/Tegelzaagmachine	58
BSP 300 – Kernboormachine Stationair	136	DST TECHNIC	82	KX13 Silencio SHOXX voor Haakse slijper	32
BSS 180 Kernboorsysteem	124	DSZ/DAZ TOEBEHOOR	83	KX13 Silencio SHOXX	
BSS 200 Kernboorsysteem	125	DZB MASTER	88	voor Tafelzaagmachine/Tegelzaagmachine	58
BSS 210 Kernboorsysteem	126	ECS 500 Electriche Doorslijpmachine	105	MES TECHNIC voor Haakse slijperer	22
BSS 220 Kernboorsysteem	128	FB 700 Steenzaagmachine	111	MES TECHNIC	
BSS 300 Kernboorsysteem	129	FGR 500 Vloerslijpmachine	148	voor Sleuvenfreesmachine/Muursleuffrezen	67
BSS 350 Kernboorsysteem	130	FQM/FQX/FQA MASTER		MSE MASTER voor Sleuvenfreesmachine/ Muursleuffrezen	66
BST 220 Kernboorsysteem	127	voor Voegenzaagmachine	64	MSE TECHNIC voor Haakse slijper	21
BX13 SHOXX voor Haakse slijper	17	FSA MASTER voor Motordoorslijper	47	MSS SOLID voor Haakse slijper	22
BX13 SHOXX voor Motordoorslijper	40	FSA MASTER voor Voegenzaagmachine	64	MST-B / MST-LF / MST-P / MST-L MASTER voor Muurzaagmachin	68
BX13 SHOXX voor Tafelzaagmachine	50	FSB 500 Voegenzaagmachine	122	MST MASTER voor Haakse slijper	20
BX13 SHOXX voor Voegenzaagmachine	59	FSM MASTER voor Motordoorslijper	47	MST MASTER voor Motordoorslijper	41
BX13 Silencio SHOXX voor Tafelzaagmachine - NIEUW!	50	FSM MASTER voor Voegenzaagmachine	63	MST MASTER	
C E5 SHOXX voor Saneringslijper vrije hand	95	GAV TECHNIC voor haakse slijper	37	voor Sleuvenfreesmachine/Muursleuffrezen	66
CGR 125 Professionele Set	146	GKM MASTER voor Haakse slijper	26	MST MASTER	
CGR 180 Professionele Set	147	GSM SILENCIO MASTER voor Haakse slijper	25	MST MASTER voor Tafelzaagmachine	52
CGR 512 Professionele-/System-Set	142	GSM SILENCIO MASTER voor Tafelzaagmachine	54	MTS SOLID voor Haakse slijper	22
CGR 515 Professionele Set	143	GTM MASTER voor Haakse slijper	26	MIT-LF / MIT-P MASTER voor Muurzaagmachin	68
CGR 530 Professionele Set	144	GTM MASTER voor Tafelzaagmachine	54	MIT MASTER voor Haakse slijper	20
CGR 550 Professionele of Systeem Set	145	GX13 SHOXX voor Haakse slijper	25	MIT MASTER	
CTS 500 Steenzaagmachine	108	GX13 SHOXX voor Tafelzaagmachine	53	voor Sleuvenfreesmachine/Muursleuffrezen	66
CTS 650 Steenzaagmachine	110	GX13 silencio SHOXX voor Haakse slijper	24	MX13 MSF SHOXX	
		GX13 SILENCIO SHOXX voor Tafelzaagmachine	53	voor Sleuvenfreesmachine/Muursleuffrezen	65

MX13 SHOXX voor Haakse slijper	19	STU MASTER voor Saneringslijper vrije hand	92	UTS 420 Steenzaagmachine	114
MX13 SHOXX voor Motordoorslijper	41	TCS SOLID voor Haakse slijper	30	UTS 500 Steenzaagmachine	112
MX13 SHOXX voor Tafelzaagmachine	52	TKE MASTER voor Haakse slijper	36	UTS 520/DZR Steenzaagmachine	117
MX13 SHOXX voor Voegenzaagmachine	60	TKM MASTER voor Haakse slijper	36	UTS 520 Steenzaagmachine	113
PCD MASTER voor Saneringslijper vrije hand	96	TOEBEHOREN VOOR VAC 520	153	UTS 630/DZR Steenzaagmachine	116
PCD MASTER voor Vloerschuurmachine	99	TOEBEHOREN VOOR VAC 650	155	UTS 630 Steenzaagmachine	115
PKD MASTER voor Saneringslijper vrije hand	95	TOEBEHOR voor Kernboormachine	137	UVM MASTER voor Haakse slijper	34
PKD MASTER voor Vloerschuurmachine	98	TOEBEHOR voor Kernboormachine	138	UVM MASTER voor Motordoorslijperr	47
PKR MASTER voor Vloerschuurmachine	98	TOEBEHOR voor Kernboormachine	139	UX13 Amphibia SHOXX voor Tafelzaagmachine	49
Professionele Tegelzetter-Sets	31, 86, 100	TOEBEHOR voor Steenzaagmachines/Tegelzaag	120	UX17 SHOXX voor Haakse slijper	16
PVM MASTER voor Haakse slijper	34	TPM MASTER voor Haakse slijper	23	UX17 SHOXX voor Motordoorslijper	39
RAP MASTER voor Saneringslijper vrije hand	95	TPM MASTER voor Sleuvenfreesmachine/Muursleuffrezen	67	UX17 SHOXX voor Voegenzaagmachine	59
RAP MASTER voor Vloerschuurmachine	99	TPT TECHNIC voor Haakse slijper	23	VAC 100	154
RFM MASTER voor Motordoorslijperr	46	TPT TECHNIC voor Sleuvenfreesmachine/Muursleuffrezen	67	VAC 520	152
RFM MASTER voor Voegenzaagmachine	63	TSM MASTER voor Haakse slijper	26	VAC 520 Toebehoren	153
RFS MASTER SET voor Haakse slijper	34	TTS 500 Tegelzaagmachine	119	VAC 650	154
RX13 SHOXX voor Haakse slijper	17	TTS 520 Tegelzaagmachine	118	VAC 650 Toebehoren	155
RX13 SHOXX voor Motordoorslijper	38	TX13 SHOXX voor Haakse slijper	33	VFM MASTER voor Haakse slijper	33
SBA MASTER voor Vloerschuurmachine	98	TX13 SHOXX voor Motordoorslijperr	46	WBX SHOXX voor Muurzaagmachin	69
SBM MASTER voor Vloerschuurmachine	97	TX13 SHOXX voor Voegenzaagmachine	63	WFX SHOXX voor Muurzaagmachin	71
SBX MASTER voor Vloerschuurmachine	97	UB13 SHOXX voor Tafelzaagmachine	51	WHM MASTER voor Muurzaagmachin	71
SMT MASTER voor haakse slijper	37, 102	UBM MASTER voor Saneringslijper vrije hand	93	WLX SHOXX voor Muurzaagmachin	70
SPM MASTER	101	UBX MASTER voor Saneringslijper vrije hand	93	WLX SHOXX voor Muurzaagmachin	72
SPT TECHNIC	101	UCS TECHNIC voor Haakse slijper	21	WTX SHOXX voor Muurzaagmachin	70
SPZ TOEBEHOOR	101	UGM MASTER voor Haakse slijper	35	WTX SHOXX voor Muurzaagmachin	72
SSB MASTER	100	USM MASTER voor Tafelzaagmachine	51	XR20 SHOXX voor Motordoorslijper	40
STE TECHNIC voor Saneringslijper vrije hand	93	UST TECHNIC voor Haakse slijper	21	Z A5 SHOXX voor Saneringslijper vrije hand	92
STF TECHNIC voor Saneringslijper vrije hand	96	UST TECHNIC voor Motordoorslijper	42	Z AH5 SHOXX voor Saneringslijper vrije hand	94
STG MASTER voor Saneringslijper vrije hand	94	UTM MASTER voor Haakse slijper	35	Z F5 SHOXX voor Saneringslijper vrije hand	94
STM 350 Steenzaagmachine	109			Z U5 SHOXX voor Saneringslijper vrije hand	91
STS SOLID voor Saneringslijper vrije hand	96				

Algemene verkoops-, leverings- en betalingsvoorwaarden van fa. SAMEDIA GmbH vestiging Duitsland

I. Algemene voorwaarden

1. Voor de totale zakelijke overeenkomsten (contracten, leveringen en overige prestaties) gelden uitsluitend de onderstaande algemene verkoops-, leverings- en betalingsvoorwaarden (Algemene Voorwaarden, hierna AC genoemd) van fa. SAMEDIA GmbH vestiging Duitsland (hierna Gebruiker genoemd), echter beperkt tot klanten die bij het afsluiten van het contract in uitoefening van hun commerciële of zelfstandige activiteiten handelen, alsmede tot rechtspersonen van het openbare recht en tot publiekrechtelijke activa. De AV van de Gebruiker gelden ook voor alle toekomstige zakelijke betrekkingen, ook als deze niet nogmaals uitdrukkelijk worden overeengekomen. De van deze AV afwijkende algemene voorwaarden van de klant worden niet erkend. Afwijkingen van deze AV zijn alleen geldig, als deze door de Gebruiker schriftelijk zijn bevestigd.

II. Offertes, contractafsluiting en contractdocumenten

1. De offertes van de Gebruiker zijn altijd vrijblijvend en op elk moment herroepbaar, zo lang deze nog niet rechtsgeldig zijn geaccepteerd.
 2. De eigendoms- en auteursrechten op offertes, tekeningen en overige aanbiedingsdocumenten blijven, voor zover niet uitdrukkelijk anders overeengekomen, bij de Gebruiker. De documenten mogen alleen na voorafgaande toestemming van de Gebruiker aan derden worden openbaar gemaakt.
 3. Geringe afwijkingen of commercieel gebruikelijke afwijkingen van de leveranties, die het bedoelde gebruik niet nadelig beïnvloeden, zijn toegestaan, voor zover deze de klant, rekening houdend met de belangen van de Gebruiker, kunnen worden aangerekend.
 4. Voor de omvang de levering is, voor zover niets anders is overeengekomen, de schriftelijke opdrachtbevestiging van de Gebruiker bepalend. Nevenafspraken en wijzigingen zijn alleen geldig na schriftelijke bevestiging door de Gebruiker.

III. Prijzen, betalingsvoorwaarden

1. De in de opdrachtbevestiging genoemde prijzen zijn geldig. De prijzen moeten worden beschouwd, voor zover niets anders is overeengekomen, af fabriek en exclusief de wettelijke omzetbelasting. Kosten van de verpakking, de verzending en een op wens van de klant afgesloten transportverzekering zijn voor rekening van de klant. Extra leveringen en prestaties worden afzonderlijk in rekening gebracht.
 2. Bij leveringen naar het buitenland is de Gebruiker gerechtigd om de klant een door een eventuele schending van de omzetbelastingplicht van de klant de naderhand ontstane omzetbelastingverplichting van de prestatie of levering in rekening te brengen. De klant is verplicht tot betaling van deze achteraf berekende omzetbelasting.
 3. Alle leveringen moeten binnen 30 dagen vanaf factuurdatum netto en zonder kosten aan de Gebruiker worden betaald, voor zover niets anders is overeengekomen.
 4. Wissels en bankcheques worden slechts onder voorbehoud van betaling geaccepteerd, in zoverre wij hiermee hebben ingestemd.
 5. De klant kan slechts dergelijke toeslagen toepassen, die onomstreden of rechtsgeldig zijn vastgesteld.
 6. In het geval van betalingsachterstand van de klant wordt de wettelijke achterstandrente in rekening gebracht. Hierbij heeft de Gebruiker op elk moment het recht om een hogere renteschade aan te tonen en deze in rekening te brengen.
 7. Mocht een aanzienlijke vermogensachteruitgang bij de klant optreden, die zijn kredietwaardigheid negatief beïnvloedt, of als de Gebruiker van een dergelijke omstandigheid op de hoogte raakt, kan dit alle niet-aanveerbare vorderingen tegen de klant onmiddellijk opeisbaar doen worden, en tegenover alle aanspraken van de klant, ook indien deze op andere contracten berusten, een retentierecht van kracht doen worden of directe prestatie/afrekening of het stellen van zekerheden doen verlangen.

IV. Levering, vertraging, onmogelijkheid

1. Het nakomen van overeengekomen levertermijnen veronderstelt de tijdige ontvangst van alle door de klant te leveren documenten, vereiste vergunningen en vrijgaves, met name van tekeningen, alsmede het nakomen van de overeengekomen betalingsverplichtingen en overige verplichtingen door de klant. Als dit niet het geval is, wordt de leverijtermijn hiermee in overeenstemming vertraagd. Levertermijnen beginnen met de verzending van de opdrachtbevestiging. Deelleveringen in redelijke omvang en de afzonderlijke facturering hiervan zijn toegestaan.
 2. De levertermijn is nagekomen, als de levering de fabriek van de Gebruiker heeft verlaten of als de verzending gereedheid is medegegeeld.
 3. De klant kan zich in geval van prestatievertraging door de Gebruiker en na het instellen van een passende termijn en overschrijding hiervan, terugtrekken uit de overeenkomst. De klant kan zich zonder termijnstelling uit de overeenkomst terugtrekken, als de Gebruiker de totale prestatie voor de risico-overdracht definitief niet kan leveren. Dit geldt ook als bij een bestelling de uitvoering van een deel van de levering onmogelijk wordt en de klant een gerechtvaardigd belang bij de weigering van de deellevering heeft. Hetzelfde geldt bij onvermogen van de Gebruiker.
 4. Bij intreden van niet-voorzienbare belemmeringen, die buiten de wil van de Gebruiker liggen en die deze ondanks de volgens de omstandigheden van het geval redelijke zorgplicht niet kon afwenden - ongeacht of deze bij de Gebruiker of bij een onderleverancier optreden, bijv. vertragingen bij de levering van essentiële grondstoffen, stakingen, blokkades enz. - is de Gebruiker gerechtigd om de leverijtermijn met de duur van de belemmering te verlengen. De Gebruiker zal de klant dergelijke omstandigheden onmiddellijk melden. Als de leveringsvertraging langer duurt dan twee maanden, zijn beide contractanten gerechtigd om zich uit de overeenkomst terug te trekken.
 5. Als de Gebruiker in vertraging raakt en er hierdoor voor de klant schade ontstaat, die de klant aansprakelijk kan maken, kan deze een forfaitaire verzendingsvergoeding verlangen. Deze bedraagt voor elke volle week verzending 0,5%, in totaal echter ten hoogste 5% van de waarde van het betreffende deel van de totale levering, die als gevolg van de vertraging niet tijdig of niet contractconform kan worden gebruikt.
 6. Schadevergoedingsaanspraken van de klant, die boven de in bij punt 5 genoemde grenzen uitstijgen, zijn in alle gevallen van vertraagde levering, met voorbehoud van de regelingen in paragraaf VIII, uitgesloten. Dit geldt ook voor aanspraken op kostenvergoeding van de klant volgens § 284 BGB.

V. Verzending en risico-overdracht

1. De prestatie- en vervullingslocatie voor de contractverplichtingen van de Gebruiker is hun bedrijfslocatie.
 2. De verzending van de goederen gebeurt uitsluitend op verzoek van de klant. De verzendroute en -middelen zijn, indien niets anders is overeengekomen, naar keuze van de Gebruiker.
 3. Het prestatievermindering- en vergoedingsrisico gaat over naar de klant op het moment de goederen door de Gebruiker worden overgedragen aan de expediteur of transportonderneming, of andere met de uitvoering van de verzending belaste personen of instellingen, uiterlijk echter na het verlaten van het magazijn van de Gebruiker. Als de goederen verzendgereed zijn en als de verzending of afname wordt vertraagd om redenen die de klant zijn toe te rekenen, gaat het risico reeds over naar de klant wanneer de verzending gereedheid wordt meegedeeld.
 4. Voor onjuiste verpakkingen is de Gebruiker uitsluitend aansprakelijk bij eigen grove schuld, of bij grove schuld van zijn wettelijk vertegenwoordiger of uitvoeringshulpverleners.
 5. Geleverde goederen moeten, ook indien deze niet-zevenjarige gebreken vertonen, door de klant worden aangenomen.

6. Bij beschadiging of verlies van de goederen tijdens transport moet onmiddellijk een bestandsopname worden uitgevoerd en de Gebruiker daarvan op de hoogte worden gesteld. De klant moet aanspraken op eventuele transportschades onmiddellijk bij de expediteur aanmelden.

VI. Eenvoudige, verlengde en uitgebreide eigendomsvoorbehoud

1. De Gebruiker behoudt zich het eigendom (voorbehoudsgoederen) van alle door hem geleverde goederen tot aan de betaling van de totale vordering uit de overeenkomst voor. Dat geldt ook als de prijs voor bepaalde door de klant bevestigde goederenleveringen is betaald, omdat het voorbehouden eigendom als zekerheid voor zijn saldovordering dient. De klant is verplicht de aan de Gebruiker toebehorende goederen netjes te behandelen.
 2. De be- en verwerking van de voorbehoudsgoederen wordt in opdracht van de Gebruiker als fabrikant uitgevoerd, zonder dat hieruit verplichtingen voor deze ontstaan. Als de klant de voorbehoudsgoederen verbindt, vermengt of verwerkt met andere goederen of als hij deze omvormt, krijgt de Gebruiker het mede-eigendom van de nieuwe goederen, in de verhouding van de waarde van de voorbehoudsgoederen met die van de andere verbonden, gemengde of verwerkte goederen. De klant neemt het mede-eigendom door de Gebruiker waar.
 3. De klant mag de in eigendom van de gebruiker bevindende voorbehoudsgoederen slechts verkopen in de normale bedrijfspraktijk. Andere praktijken, met name verpandingen en zekerheidsverdrachten van de voorbehoudsgoederen, zijn niet toegestaan. De uit de doorverkoop of uit overige rechtsgronden (verzekering, ongeoorloofde handeling) met betrekking tot de voorbehoudsgoederen ontstane vorderingen (incl. btw), draagt de klant reeds nu zekerheidshalve aan de Gebruiker af. Deze accepteert de overdracht. De klant blijft gerechtigd tot intrekking van de overgedragen vorderingen in de normale bedrijfspraktijk.
 4. Als de waarde van de zekerheidsrechten waartoe de Gebruiker gerechtigd is, hoger is dan 20% van alle gezeekerde aanspraken, is de Gebruiker op verzoek van de klant verplicht tot vrijgave en/of terugoverdracht van de overtollige zekerheden.
 5. De machtiging van de klant om de voorbehoudsgoederen te verkopen, alsmede voor het verwerken, omvormen, vermengen en verbinden, en verder tot intrekking van de overgedragen vorderingen vervalt bij niet-nakoming van de betalingsvoorwaarden, bij niet-gerechtigde verwijderingen, en ook als er tegen de klant een faillissementsprocedure is aangevraagd. In dat geval heeft de Gebruiker het recht om de voorbehoudsgoederen onmiddellijk in beslag te nemen. Door de terugname of het effectueren van het eigendomsvoorbehoud of verpanding van de voorbehoudsgoederen door de Gebruiker, ontstaat geen terugtrekking uit het contract, behalve als de Gebruiker dit uitdrukkelijk verklaart.
 6. Als derden toegang krijgen tot de voorbehoudsgoederen zal de klant wijzen op het eigendom van de Gebruiker en deze per omgaande hiervan op de hoogte stellen.

VII. Klachten, garantie, aansprakelijkheid, verjaring

1. De klant moet de leveringen van de Gebruiker op grond van koop- of fabrieksleveringscontracten zorgvuldig onderzoeken op gebreken, onjuiste hoeveelheden enz. en klachten gedetailleerd schriftelijk aangeven, uiterlijk binnen twee weken na overdracht of levering. Als er reeds bij de overdracht aanwezige gebreken pas later worden ontdekt (verborgen gebreken), moeten deze onverwijld en schriftelijk na ontdekking worden gemeld.
 2. Alle betreffende onderdelen, die als gevolg van een voor de risico-overdracht liggende omstandigheid als gebrekkig zijn gebleken, moeten hetestelsel naar keuze van de Gebruiker worden hersteld of worden vervangen, voor zover het hier niet om slechts onbeduidende gebreken gaat. De vervangen onderdelen worden eigendom van de Gebruiker.
 3. De klant moet de Gebruiker een passende tijd en gelegenheid bieden om de noodzakelijke herstellingen en/of vervangingsleveringen uit te voeren; anders is de Gebruiker van de aansprakelijkheid voor de daaruit ontstane gevolgen bevrijd.
 4. De klant heeft in het kader van de wettelijke voorschriften het recht tot terugtrekking uit het contract of tot verlaging van de contractprijs. Het in dit verband door de klant gekozen recht tussen terugtrekking en verlaging is in dezen bindend. Als er slechts van onbeduidende gebreken sprake is, heeft de klant slechts recht op een verlaging van de contractprijs. Verdergaande aanspraken tegen de Gebruiker en zijn uitvoeringshulpverleners worden bepaald conform paragraaf VIII. van deze AV.
 5. In het geval van een terechte klacht is een retentierecht van de klant slechts toelaatbaar in een passende en redelijke verhouding tussen gebrek en contractprijs.
 6. Voor natuurlijke slijtage, of voor schades die voortvloeien uit de risico-overdracht als gevolg van onjuiste of nalatige behandeling, overmatige belasting enz. zijn ontstaan, wordt geen aansprakelijkheid aanvaard. Als de klant of een derde niet-akkundige verbeteringen uitvoert, is de Gebruiker niet aansprakelijk voor de daaruit ontstane gevolgen. Hetzelfde geldt voor uitgevoerde wijzigingen aan de geleverde goederen, die zonder voorafgaande schriftelijke toestemming van de Gebruiker zijn uitgevoerd.
 7. Alle aanspraken van de klant op garantie verjaren na 12 maanden. Voor aanspraken op schadevergoeding wegens schade, die niet aan de geleverde goederen zelf zijn ontstaan, gelden de betreffende wettelijke termijnen. Deze gelden eveneens voor gebreken aan een bouwwerk of voor geleverde goederen, die in overeenstemming met hun gebruikelijke toepassing voor een bouwwerk werden gebruikt en waardoor het gebrek is ontstaan.

VIII. Schadevergoeding en aansprakelijkheid

1. Aanspraken op schadevergoeding van de klant, ongeacht de rechtsgrond, met name op grond van schendingen van nevenverplichtingen of van ongeoorloofd handelen, zijn uitgesloten, voor zover in deze AV niet anders is bepaald.
 2. Dit geldt niet voor schades als gevolg van schending van het leven, het lichaam of van de gezondheid en voor overige schade, voor zover deze ten minste door grove nalatigheid door de Gebruiker, zijn wettelijke vertegenwoordigers of uitvoeringshulpverleners zijn veroorzaakt. De uitsluiting van aansprakelijkheid volgens punt 1 geldt eveneens niet, voor zover op grond van de productaansprakelijkheidswet, een gegeven zekerheid of garantie of op grond van schending van essentiële contractverplichtingen aansprakelijk wordt gesteld. De schadevergoeding voor de schending van essentiële contractverplichtingen is echter begrensd tot de contracttypische, voorzienbare schade, voor zover er geen sprake is van opzet of grove nalatigheid. Een wijziging van de bewijslast ten nadele van de klant is niet gekoppeld aan de hier vermelde regelingen.
 3. Punten 1 en 2 gelden voor aanspraken op kostenvergoeding van de klant volgens § 1 BGB.

IX. De rechterlijke bevoegdheid en het toepasselijk recht

1. Voor deze AV en de volledige rechtsbetrekkingen tussen de Gebruiker en de klant geldt het Duitse recht. Het UN-kooprecht (Weense UN-Overeenkomst van 11-04-1980) is niet van toepassing. De Duitse taal is handelings- en contracttaal.
 2. De rechterlijke bevoegdheid is de standplaats van de Gebruiker.
 3. Als afzonderlijke contractbepalingen geheel of gedeeltelijk nietig zijn of worden, wordt hierdoor niet de geldigheid van de andere bepalingen of het contract aangetast.

(stand 05/2021)

AV



SAMEDIA®

**BEWEZEN
KWALITEIT-
NIEUW DESIGN**



**FASTER
STRONGER
SAFER**

Professionele
diamantgereedschappen & machines

© SAMEDIA GMBH, 03/2023 | 391453

Wij aanvaarden geen aansprakelijkheid voor drukfouten! Technische wijzigingen en fouten voorbehouden, afbeeldingen kunnen door weergave-oorzaken afwijken van het origineel en zijn daarom vrijblijvend!

Tel. +49 7666 93 26 - 0
Fax +49 7666 93 26 - 900
verkauf@samedia.com

Marie-Curie-Straße 10
79211 Denzlingen
GERMANY



EN 13236



GROUP

www.samedia.com